



# 福祉用具 総合カタログ

2025-2026

VOL.  
23

介護される人の安心、介護する人のゆとり。



矢崎化工株式会社



介護される人の安心、  
介護する人のゆとり。

# ヤザキの 安心品質

1980年代初頭、矢崎化工株式会社ではイレクターを活用した  
病院・施設内における設備改善の提案活動をしていました。  
この頃、セラピスト（作業療法士・理学療法士）の皆様が、  
イレクターをホームセンターで購入して患者さんに合わせた  
リハビリ訓練用具・自助具を製作していたことを知りました。  
当社も患者さんの在宅生活のお手伝いができるのではないかと考え、  
イレクターを使った、人にやさしい福祉用具の開発をはじめました。  
私たちは、これからもご利用者様やセラピストの皆様と共に生活を豊かにする  
「人にやさしい福祉用具」を求め続けます。





ヤザキの安心品質

コンセプト

1



safety  
セーフティー

「人にやさしい福祉用具」を求めつづけます…。

介護される人、する人が「より快適な暮らし」を実現することや、  
意欲的に「自立」へ向かえるようにしていくためには、  
よい福祉用具が生活の一部になることが大切なことです。  
ひとりでも多くの皆様に喜んでいただき、  
少しでも社会に貢献するために、安全で安心してお使いいただける、  
「人にやさしい福祉用具」を求めつづけています。





ヤザキの安心品質

コンセプト

2



quality  
クオリティー

人にやさしい福祉用具開発と万全の品質管理で  
確かな安心をお届けいたします。

より「人にやさしい福祉用具」を目指して、使う人の気持ちを考えて設計し、一つ一つの部品や材料まで気を配り皆様の信頼と安心に応えていける製品をお届けします。



最新の設計ツールを駆使し、  
使いやすさを追求した暮らしに合った  
最適な福祉用具を開発します。

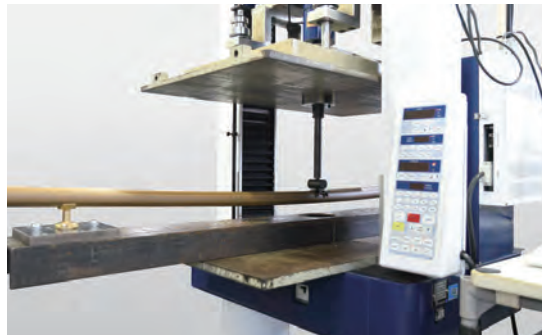

厳しい品質管理体制のもと、  
安心して快適にご使用いただける  
高品質な製品をお届けします。

ヤザキの安心品質

コンセプト

3



# service

サービスネットワーク

全国の営業拠点で  
安心のサービスをいつも身近に。

お客様のニーズにスピーディーに対応できる体制を全国の営業拠点を軸に展開しています。介護される人、介護する人がより快適な暮らしを実現することや自立へ向かうための活動を微力ながらも、積極的にお手伝いしていきたいと考えます。

見て、触れて、試す。

お客様のご希望に応じたカリキュラムで、「福祉用具研修会」も実施いたします。当社の福祉用具を実際に「見て、触れて、試す」ことができるよう、福祉用具を現場に複数持ち込み、お伺いする「福祉用具出張展示会」も行っています。







「手すりといえはこれ！」  
 というほど  
 知名度 No.1 ですね



使用シーンに合わせて  
 種類がたくさんあって、  
 「なるほどな」  
 ってなります。

便利でおすすめ  
 定番の手すり  
 です！



床置き型手すりの代名詞

おだけシリーズ®  
**たちあっぷ®**



安全・安心な自立、介助支援を求めて  
 「たちあっぷ®」は進化し続けます。

工事をせずに手すりを構築することができる床置き型手すり「おだけシリーズたちあっぷ」。「おだけシリーズたちあっぷ」を活用することで、立ち上がりや移動、動作の補助を行うことができます。転倒などの事故を予防し、自力での動作が可能になったり、介助者の負担を減らすことが可能になります。

安定感バツグン！  
 ベースがコンパクト！  
 活用シーンが多くて  
**強い味方！**



「あがりかまち用」  
 とっても重宝してます！  
**組み合わせ**  
 ろう下までサポート  
 できて助かる



初めてたちあっぷを  
 見たとき感動しました。  
**作った人  
 すごい**



たててすり  
**待ってました！**  
 つばらなくていいので  
 おすすめしやすいです

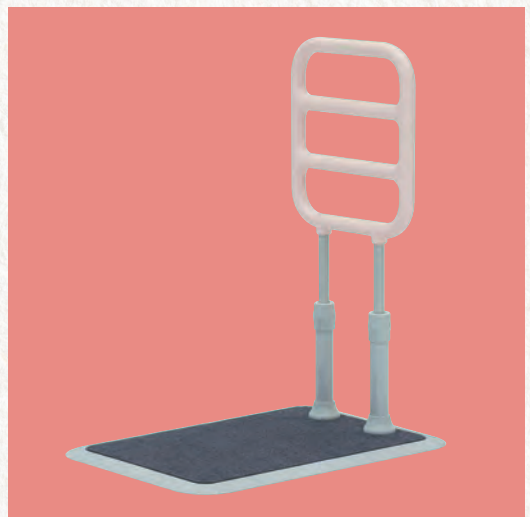

# CONTENTS



## 1 章

### 立ち上がり・歩行補助商品

P.9-48

- 10 活用ポイント MAP
- 12 たちあっぷ サムリング
- 19 たちあっぷ サムリング ベッドでとまるくん
- 20 たちあっぷ サムリング かいじょくん
- 22 たちあっぷⅡ ハイタイプ
- 23 たちあっぷⅡ たててすり
- 24 たちあっぷⅡ
- 26 伸縮つながるくん
- 27 かいじょくん
- 27 ベットでとまるくん
- 27 おもしろくん
- 27 たちあっぷマット
- 28 あがりかまち用 たちあっぷ
- 30 あがりかまち用 たちあっぷミニ
- 32 たちあっぷ 540
- 34 たちあっぷⅡ (万能型)
- 35 つながるくん XP
- 36 たちあっぷシリーズ選定理由例
- 37 ヒヤリハットの事例
- 42 TAIS コード一覧
- 47 JAN コード一覧



## 2 章

### 入浴補助商品

P.49-70

- 50 活用ポイント MAP
- 52 オーダーメイドの福祉用具
- 54 オーダーシステム  
(エレクター製シャワーキャリー・シャワーいす)
- 56 オーダーシステム 製作例
- 58 入浴補助用具の選び方
- 59 すのこ
- 60 フォアアクセスすのこ
- 62 エコボードすのこ
- 63 ライトボードすのこ
- 64 浴そう内いす / 浴そう内すのこ
- 66 シャワーいす
- 67 シャワーキャリー
- 68 シャワーキャリー トイレットタイプ
- 69 TAIS コード一覧
- 70 JAN コード一覧



## 3 章

### トイレ介助商品

P.71-78

- 72 活用ポイント MAP
- 73 たちあっぷⅡ たててすり
- 74 トイレ用 たちあっぷⅡ
- 76 シャワーキャリー フロントレストタイプ
- 78 TAIS コード一覧
- 78 JAN コード一覧



## 4 章

### 病院・施設用福祉用具

P.79-98

- 80 活用ポイント MAP
- 82 たちあっぷひざたっち C 回転式 たててすり
- 83 たちあっぷひざたっち C 回転式
- 84 たちあっぷⅡ 浴室用
- 86 浴そう内 たちあっぷ
- 87 浴そう用手すり
- 88 シャワーいす
- 90 シャワーキャリー
- 92 シャワーキャリー トイレットタイプ
- 94 浴そう内いす / すのこ
- 95 湯上りベンチ
- 96 前受けテーブル
- 96 背もたれ
- 97 スイングフレーム
- 98 JAN コード一覧



## 5 章

### 病院・施設用設備商品

P.99-108

- 100 活用ポイント MAP
- 102 おむつ交換台車
- 104 キャリーワゴン / バスケットカート
- 105 病院・施設環境整備  
マット運搬カート、ポリトラ、  
ミニポリトラ、収納ラック、移動棚



## 6 章

### 施工品 手すり部材

P.109-199

- 110 オーダーシステム  
(エレクター製ステップ台・手すり付ステップ台)
- 112 オーダーシステム 製作例
- 116 発泡スロープ
- 118 屋外手すり部材 NEXTAIL シリーズ
- 131 屋外手すり部材 スタンダードシリーズ φ 34
- 142 屋内手すり部材  
パイプ・木製丸棒・取付ベースφ 35 / φ 32
- 146 屋内手すり部材 tenacious シリーズ φ 35
- 153 屋内手すり部材 スタンダードシリーズ φ 35
- 168 屋内手すり部材 スタンダードシリーズ φ 32
- 176 浴室手すり部材 インナー / アウター φ 32
- 187 可動式手すり
- 190 手すり部材 INDEX JAN コード一覧
- 199 手すり部材 品番索引



# ヤザキの福祉用具総合サイト *Kaigo-web*



## 介護支援ページ *Kaigo-web*

<https://www.kaigo-web.info/>

矢崎化工株式会社では、福祉用具を開発・販売するとともに、製品案内をはじめ、在宅・施設での問題解決事例を目的別やシーン別に検索できるコンテンツなど福祉用具に関わる情報をまとめた介護支援総合サイト「kaigo-web」を公開しています。

### ヤザキの取り組み ユア・サポーター活動

全国の介護現場へ、研修会にお伺いするユア・サポーター活動を行っています。介護にたずさわるすべてのの方々をサポートし、日々の業務や活動のお困りごとやお悩みにお応えする研修です。

### 全国の介護現場へ、研修会にお伺いします。

日々の業務、活動でお悩みの事はありませんか？福祉に関するさまざまな悩みにお応えする、ヤザキのユア・サポーター活動を行っています。



シーン別や目的から製品を検索することもできます。

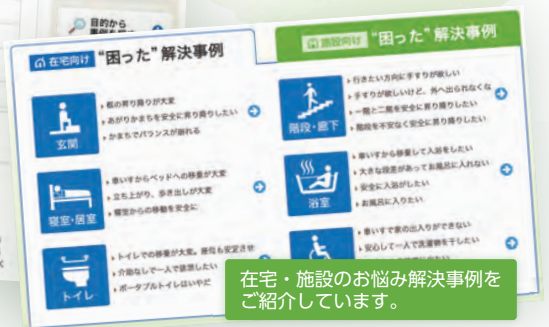

在宅・施設のお悩み解決事例をご紹介します。

## Web発注システム

<https://www.yzk-shop.com/>

介護福祉事業者のお取引先様のみご利用いただけるオンラインショップサイトです。パソコン・タブレット・スマートフォンからいつでもどこでも発注することができます。ぜひご利用ください。



## ヤザキのオンラインショップサイト Web発注システム

様々な方法でご注文できます。



● 詳細は弊社営業担当までお問い合わせください。



## 1章

# 立ち上がり・歩行補助商品



「すぐ、つかまれる」  
という安心を。

ベッドサイドやソファからの立ち上がり・廊下や段差の歩行などをサポートする製品をご紹介します。



# 活用ポイントMAP

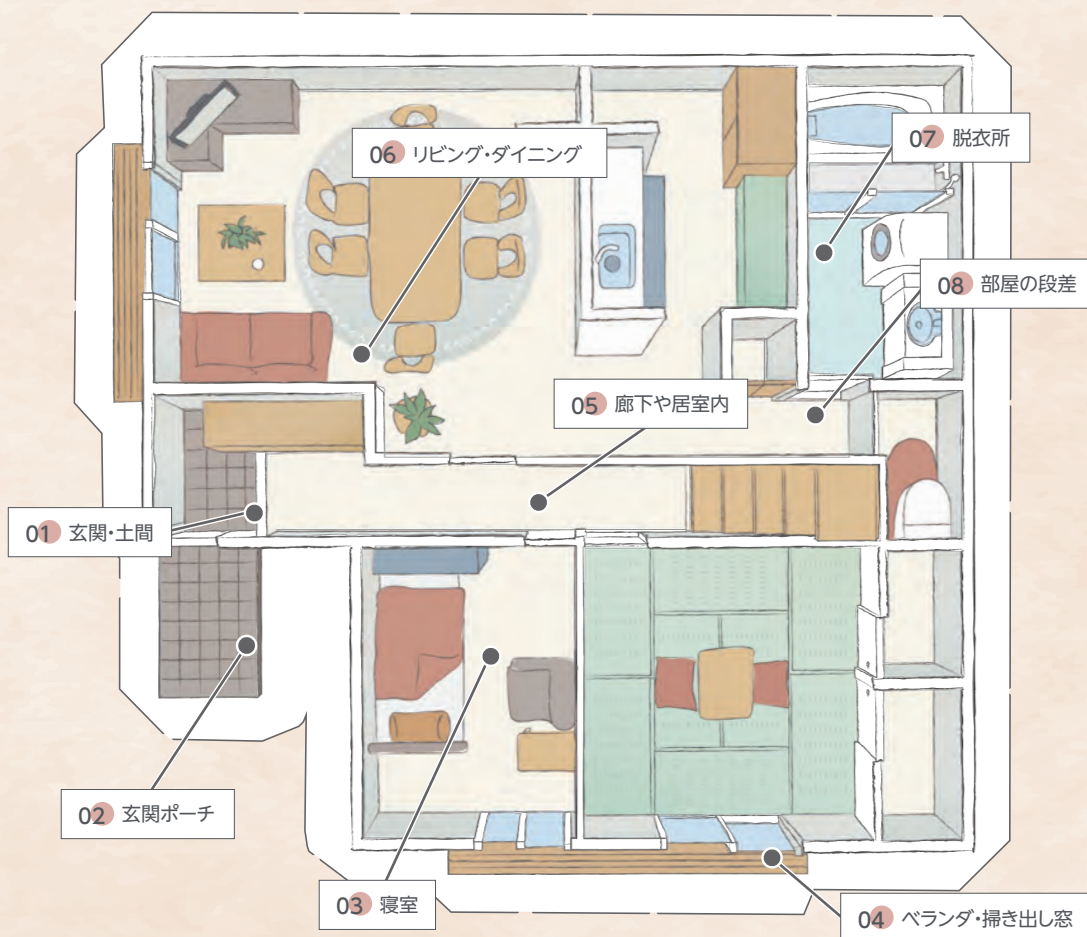

## 01 玄関・土間

### 玄関段差のサポート

あがりかまち用 たちあつぷ ▶P.28

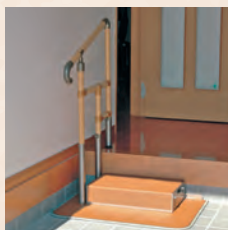

CKE-02 MB



CKE-01 MB



CKE-D

オプションを組み合わせるとさらに便利  
伸縮つながるくん ▶P.26

あがりかまち用 たちあつぷミニ ▶P.31



CKG-04 MB



CKG-03 MB

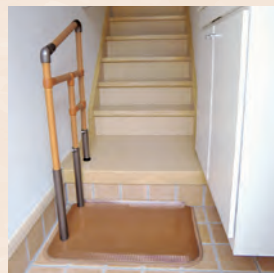

CKG-04 MB

## 02 玄関ポーチ

### 玄関の手すりもおくだけ

たちあつぷII+つながるくんXP ▶P.34、P.35



CKH-21 + CKH-D90

03 寝室

起き上がり、立ち上がり動作をサポート

たちあつぷ サムリング ▶P.19



CKM-02

サムリング かいじょくん ▶P.20



CKM-K

たちあつぷII ハイタイプ ▶P.22



CKA-31

たちあつぷII たててすり ▶P.23



CKI-31

たちあつぷII ひざたっち ▶P.25



CKI-22

かいじょくん ▶P.27



CKA-K

04 ベランダ・掃き出し窓

屋外でも使える置き型手すりで気軽に設置

たちあつぷII ▶P.34

たちあつぷ540 ▶P.32



CKH-21



CKH-03 MGR



CKH-02 MGR

05 廊下や居室内

廊下などの歩行をサポート

たちあつぷII ▶P.24

伸縮つながるくん ▶P.26

サムリング ▶P.19



CKA-24



CKA-31



CKM-04

06 リビング・ダイニング

椅子からの立ち上がり

たちあつぷ  
サムリング  
▶P.19



CKM-02W

たちあつぷII  
たててすり  
▶P.23



CKI-31

07 脱衣所

ドアの開閉時や着替え時にも

たちあつぷII  
ハイタイプ  
▶P.22



CKA-31

08 部屋の段差

ちょっとした段差にも

あがりかまち用  
たちあつぷミニ  
▶P.30



CKG-04 MB

- P.42 ~ TAIS コード一覧
- P.47 JAN コード一覧
- P.36 ~ シリーズ選定理由





# たちあっぷ® サマリング®



長年ご愛顧いただいているたちあっぷがデザインを一新し、生まれ変わりました。  
丸みを帯びた柔らかなフレームと5色から選べるマットで  
ご利用者様に愛着をもっといただける手すりを目指しました。

家具のよう  
置き型手すり

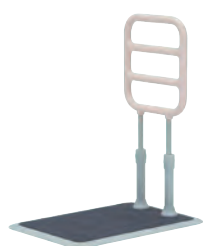

CKM-02

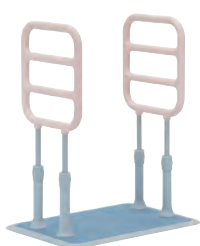

CKM-02W



CKM-04

IMAGE  
MOVIE





## サレリング®のある生活

利用場面に合わせてお選びいただけるよう3タイプをご用意いたしました。



1

## standard type

< スタンダードタイプ >

### CKM-02

スタンダードタイプです。  
ベッドや、ソファーなどからの立ち上がり補助ができます。  
部屋や廊下に単体で置くことで、壁に取り付けた手すりまでの補助にも使用できます。

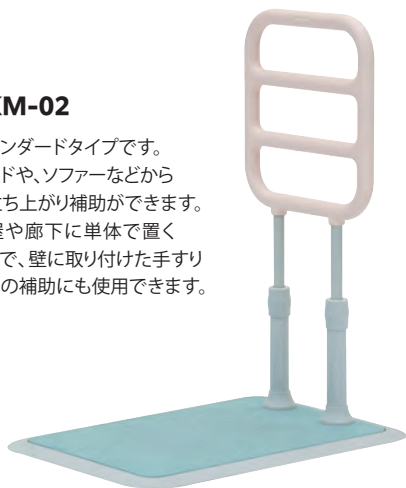

2



3



4

1: 毎日の暮らしにそっと溶け込むデザイン 2: ソファの前設置例  
3: ベッドの横には「ベッドでとまるくん」をつけ安定性を向上 4: 洗面台の前設置例



# double type

〈ダブルタイプ〉



1

1: ソファの前設置例 2: ベッドの横設置例

## CKM-02W

両サイドの手すりにつかまりプッシュアップすることで、より安全に立ち上がることができます。低い段差なども手すりを持って、昇降することができます。

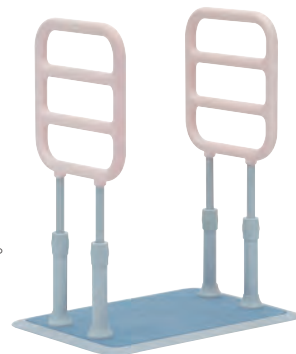

2



1



2

# long type

〈ロングタイプ〉



3

1: 立ち上がる時の支えに 2: 歩き出しもしっかりサポート 3: キッチン設置例



## CKM-04

ベッドの転落防止サイドレール兼、立ち上がり補助手すりや、ベッドと壁に取り付けた手すりまでの動線確保手すりとして使用できます。廊下単体でも歩行支援として活用できます。



たさあっぷ  
サロリング  
の  
ポイント







## おしゃれなデザイン

### やさしい 丸いフォルム

やさしい印象を与える  
親しみやすい丸みを  
帯びた形の手すりです。

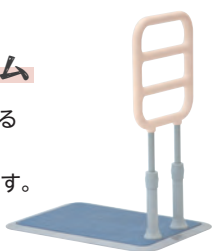

### 5色の選べる マットカラー

お好みに合わせて、マットの  
色をお選びいただけます。

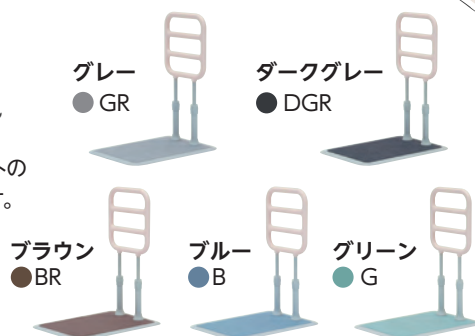

## こだわりの手すり

### 優しい にぎり心地

ソフトでつなぎ目のない  
シームレスなデザインです。



### にぎりやすい ディンプル形状付き

すべりにくく、にぎりやすいディンプル形状  
は、握力が弱い方でも手に馴染みます。



### 最大手すり高さ 90cm

高身長の方にも使いやす  
なっています。

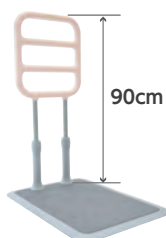

### 夜間でも視認可能 蓄光ポイント付き

手すりには蓄光ポイントが入っているため、  
夜間でも手すりの位置がわかります。

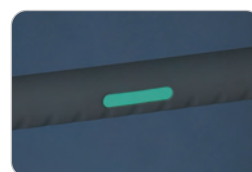

## 便利で安心のベース

### どこにでも置ける コンパクトサイズ

ベースの長辺は72.5cm、短辺  
は50.5cmです。様々なシーンで  
お使いいただけるようベース  
サイズをコンパクトにしました。



### 滑り止め付きの ベース裏

ベース裏面に滑り止めが  
ついており、横ずれを防止  
します。



### すり足でもつまずきにくいなだらかスロープ

ベース端部がなだらかなスロープ形状になりました。生活動線上で使ってもベースの厚みが  
支障とならず、すり足でもスムーズにベースに乗ることができ、安全にご使用いただけます。







# 設置らくらく

## 工具いらずの新スタンド

サムリングのスタンドは、工具を使わず組み立て、高さ調整が可能です。



## 持ち運びしやすい

### ベース

持ち運びがしやすいよう、ベースに取っ手が付きました。



## 組立方法

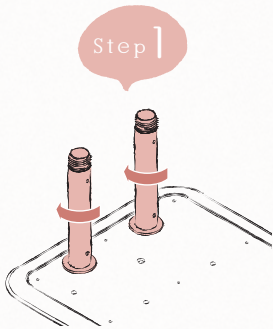

Step 1  
スタンドを手で回して  
ベースに取り付ける



Step 2  
増し締め  
ドライバーや棒を差し込み  
増し締めする



Step 3  
スタンドカバー  
セット状態  
スタンドカバーをセットする



Step 4  
高さ調整ができます  
設定する高さに  
パイプ止めを取り付ける

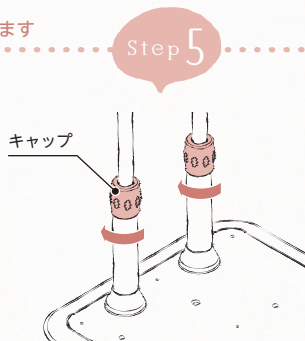

Step 5  
フレームをスタンドに差し込み  
キャップを締め付ける



Step 6  
マットを取り付けて  
組み立て完成

詳しくはサムリング組立手順画をご確認ください



## シリーズ共通情報

品番	CKM-02・CKM-02W・CKM-04		
材質	手すりフレームセット (手すり)ウレタン樹脂 被覆スチールパイプ、(スタンド)スチール、 (その他)プラスチック ベースセット (ベース板 表面)スチール、 (その他)プラスチック マット (表面)ポリエステル樹脂、 (吸着部分)アクリル樹脂	共通仕様	手すり太さ：φ35 ベースサイズ：72.5×50.5cm ベース厚さ：1.3cm 高さ調整：80・85・90cm 3段階 マットカラー：グレー (GR) ●・ダークグレー (DGR) ●●・ ブラウン (BR) ●●●・ブルー (B) ●●●●・グリーン (G) ●●●●●

## たちあっぷ サムリング



## CKM-02

オープンプライス

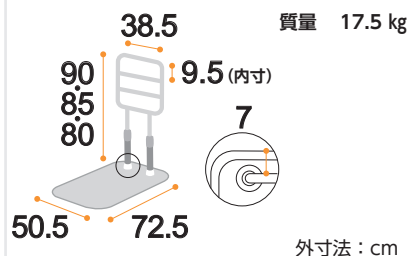

- 品番
- CKM-02 SET GR
  - CKM-02 SET DGR
  - CKM-02 SET BR
  - CKM-02 SET B
  - CKM-02 SET G



## CKM-02W

オープンプライス

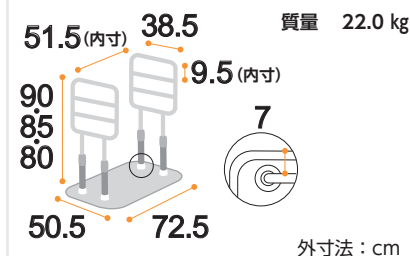

- 品番
- CKM-02W SET GR
  - CKM-02W SET DGR
  - CKM-02W SET BR
  - CKM-02W SET B
  - CKM-02W SET G



## CKM-04

オープンプライス

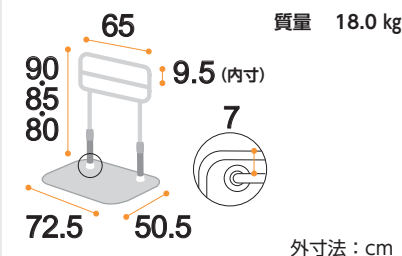

- 品番
- CKM-04 SET GR
  - CKM-04 SET DGR
  - CKM-04 SET BR
  - CKM-04 SET B
  - CKM-04 SET G

## + オプション品 サムリング ベッドでとまるくん

ベッドで使用する際の安定性を高めます。

## Point 1

## 後付けOK! 取付けも簡単

後付けができるようになりました。可動部をツマミで締め付けて固定します。

- 取付けイメージ
- 取付け方法



## Point 2

## ベッドにピッタリつく!

アームの角がベッドにぴったりつく構造になっています。



## Point 3

## 左右パーツ兼用

部品は全て左右パーツ共通です。



## サムリング ベッドでとまるくん

## CKM-CK

オープンプライス

- 寸法  
ベッド下部取付可能高さ：2.5cm～30cm
- 材質  
本体：アルミ合金・ゴム  
ツマミ：ステンレス、プラスチック  
六角穴付きねじ：ステンレス

●このページの掲載品は、約2～4日でお届けいたします。 ●TAISコードは、P.42を参照してください。

⚠️注意 他社製品と組み合わせて使用しないでください。



居室内での立ち上がり・歩行補助

おだけシリーズ®

## たちあっぷ® サムリング® かいじょくん

サムリングに取り付けてL型手すりを構築



## Point 1

**L型手すりの構築！**

サムリングとかいじょくんを組み合わせることでL型手すりが構築できます。

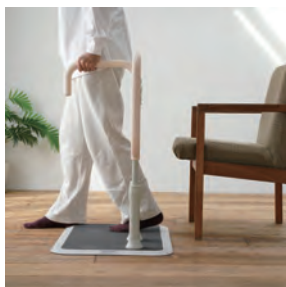
**立ち上がりが安定****歩き出しがスムーズに**

## Point 2

**設置バリエーション**

ベースに乗って「かいじょくん」を使用する場合はベッドサイド以外の場所でも使用可能です。リビングや洗面所など、設置の幅が広がります。

## Point 3

**足元すっきり**

かいじょくんの下に支柱がないため、使用時に動作の邪魔になりません。

取扱説明書  
はこちら



# かいじょくん サムリング®の使い道が広がる！



## サムリング かいじょくん CKM-K

- 仕様  
質量：1.1kg  
手すり太さ：φ35
- 材質  
フレーム：ウレタン樹脂被覆  
スチールパイプ  
連結金具：アルミ合金  
ネジ・ボルト：ステンレス

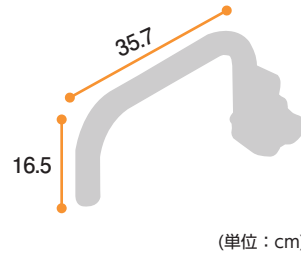

### ベッドサイド設置例

#### サムリング CKM-02



サムリングCKM-02、かいじょくんCKM-K

#### サムリング CKM-02 ベッドでとまるくん



サムリングCKM-02、かいじょくんCKM-K、ベッドでとまるくんCKM-CK

#### サムリング CKM-04 ベッドでとまるくん



サムリングCKM-04、かいじょくんCKM-K、ベッドでとまるくんCKM-CK

#### サムリング CKM-02 かいじょくんを下段に取り付けた場合



サムリングCKM-02、かいじょくんCKM-K

### ベッドサイド以外の設置例



1人掛けソファ



ソファ



洗面所



トイレ

さらに詳しい  
情報はこちら！

TAISコード ▶ P.43

JANコード ▶ P.47

選定理由例一覧 ▶ P.36

製品HP ▶





居室内での立ち上がり・歩行補助

商品紹介動画  
はこちら

✓ 介護保険 貸与 おくだけシリーズ® **たちあっぷ® II** ハイタイプ

身長の高い方にも使いやすい「たちあっぷ」



## Point 1

## 身長が高い方も使いやすい！

ベッドサイドでの前方へのつかまり立ちや立位保持・歩行補助など、身長の高いご利用者様にも使いやすいハイタイプの「たちあっぷ」です。

## Point 2

## 最大手すり高さ 1メートル

手すりの高さは 85・90・95・100cm の 4 段階で調節ができます。



## Point 3

## 手すりカラー「ダークブラウン」

どんなお部屋にも馴染みやすい、落ち着いたダークブラウンを採用しています。

## シリーズ共通情報

品番	CKA-31
材質	手すり：プラスチック被覆スチールパイプ 手すりジョイント：プラスチック ベース・スタンド：ステンレス、ゴム（縁部） マット：ポリエステル（表面）、アクリル樹脂（裏面）
仕様	ベースサイズ：66 × 66cm 質量：19.0kg 手すり太さ：φ 32 ベース厚さ：1.6cm 高さ調整：5cm 間隔 4 段階

## たちあっぷ II



## CKA-31

98,340 円 (税抜 89,400 円)

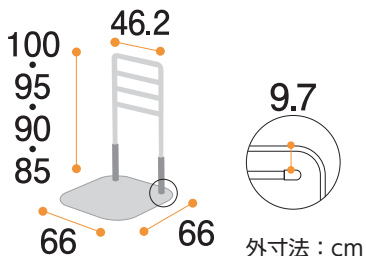

## 組み合わせアイデア



玄関の段差にたちあっぷ II ハイタイプ同士を伸縮つながるくんで連結して設置。  
土間側の手すりを高めに設定でき、安全に段差を降りられるようになりました。

## オプション「蓄光リング」

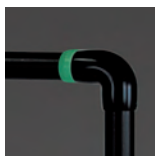

蓄光リング CKA-JB170 10 個  
2,783 円 (税抜 2,530 円)

●仕様  
本体：プラスチック、両面テープ付  
入数：10 個  
たてですりにも取り付けられます。

商品紹介動画  
はこちら



立ち上がり・歩行補助商品

入浴補助商品

トイレ介助商品

病院・施設用福祉用具

病院・施設用設備商品

施工品・手すり部材

# おだけシリーズ® たちあっぷ® II たてですり

置くだけで設置できるタテ型手すり



## Point 1

### 置くだけのタテ型手すり

使いたい場所に置くだけでタテ型の手すりが設置できます。  
L型の手すりも備え、立位保持や移乗の際にご利用者様がつかみやすい手すり構造で安心です。



## Point 2

### 手すり高さは調節可能

横手すりは73・78・83・88cmの4段階に調節できます。  
縦手すりは横手すりに連動し、最大149cmになります。

## Point 3

### 手すりカラー「ダークブラウン」

どんなお部屋にも馴染みやすい、落ち着いたダークブラウンを採用しています。

## シリーズ共通情報

品番	CKI-31
材質	手すり：プラスチック被覆スチールパイプ 手すりジョイント：プラスチック ベース・スタンド：ステンレス、ゴム（縁部） マット：ポリエステル（表面）、アクリル樹脂（裏面）
仕様	ベースサイズ：66 × 66cm 質量：20.9kg 手すり太さ：φ 32 ベース厚さ：1.6cm 高さ調整：5cm 間隔 4 段階

## たちあっぷ II

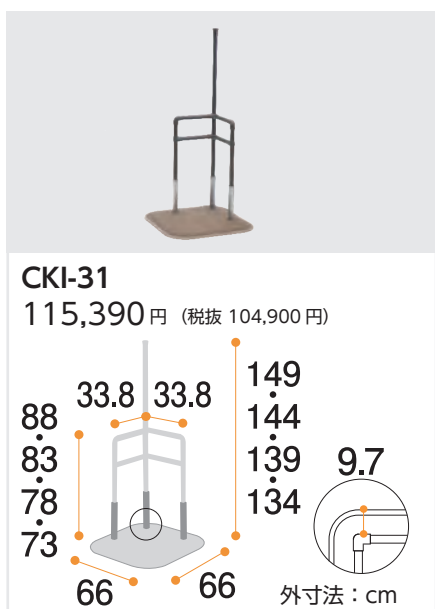

●このページの掲載品は、約2～4日でお届けいたします。 ●TAISコードは、P.45を参照してください。 **注意** 他社製品と組み合わせて使用しないでください。



居室内での立ち上がり・歩行補助

✓ 介護保険 貸与 おくだけシリーズ® **たちあっぷ® II**

コンパクトなベースで、立ち上がりや歩行をサポート。



## Point 1

## コンパクトなサイズのベース

66cm×66cmのベースで廊下やトイレなどの狭い場所でも設置しやすいサイズです。

## Point 2

## 利用シーンに合わせた手すり形状

手すりの形状

膝当て



## Point 3

## メンテナンス性の向上



スタンドの取り付けをベースの上から行うことができます。



縁ゴムは「はめ込み式」で簡単に交換ができます。

## シリーズ共通情報

品番	CKA-22～CKA-24・CKI-21～CKI-22
材質	手すり：プラスチック被覆スチールパイプ 手すりジョイント：プラスチック スタンド：ステンレス ベース：ステンレス、ゴム（縁部） マット：ポリエステル（表面）、アクリル樹脂（裏面）
共通仕様	手すり太さ：φ32 ベース厚さ：1.6cm 高さ調整：5cm 間隔 4段階

## たちあっぷ II

**CKA-24**  
92,400円 (税抜 84,000円)

質量 18.4 kg

85  
80  
75  
70  
66 46.2 66 9.7

外寸法：cm

**CKA-22**  
90,420円 (税抜 82,200円)

質量 18.4 kg

85  
80  
75  
70  
66 33.8 66 9.7

外寸法：cm

※フレームは、CKA-01-1/02-1、およびCKA-11/12と共用できます。

**CKA-23**  
105,820円 (税抜 96,200円)

質量 20.4 kg

85  
80  
75  
70  
66 33.8 33.8 66 9.7

外寸法：cm

※フレームは、CKA-13と共用できます。

## たちあっぷⅡ でらっくす



CKI-21

112,420円 (税抜 102,200円)

膝当て無

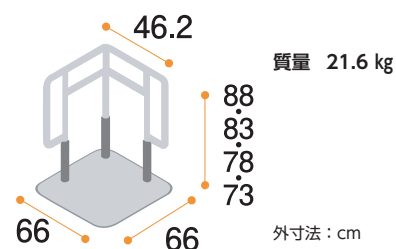

## たちあっぷⅡ ひざたっち

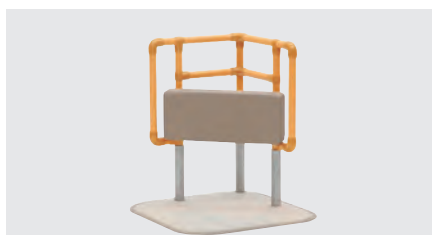

CKI-22

143,660円 (税抜 130,600円)

膝当て付

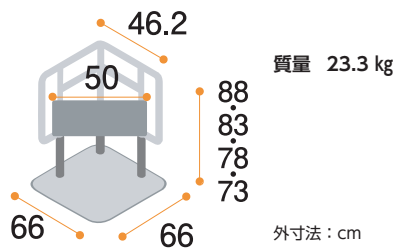

## 立ち上がり移乗に不安がある方におすすめ

CKI-21・CKI-22は手すりサイズが46.2×46.2cmと広く、つかめる場所が多いため体を支えやすくなっています。また、CKI-22(ひざたっち)は膝当て付きで、膝を支えて前方への転倒を防ぐことができます。



## ひざたっちで自立支援型介助



大きな手すりですべてを支え、膝当てで膝を支えるので、立ち上がりが不安な方のご自身での立ち上がりをサポートできます。また、介助者の方は腰への負担が大きい前方介助ではなく、ご利用者様に手すりを使って立ち上がってもらうことで、腰を支えるだけの負担の少ない介助ができます。膝当てで前方への転倒リスクが下がるので後方から介助することが可能です。

前方介助は、負担が大きくケガのリスクも高くなります。



後方からの介助は、立ち上がりの重心移動を促す自立支援型介助です。

## ご利用シーン例

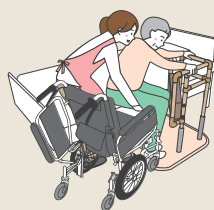

ベッド ◀▶ 車いす

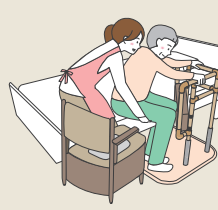

ベッド ◀▶ ポータブルトイレ



車いす ◀▶ 便器

## たちあっぷ オプション品との組み合わせ

別売品の連結手すり「伸縮つながるくん」や「かいじょくん」などと組み合わせて使用することでサポート範囲が広がります。

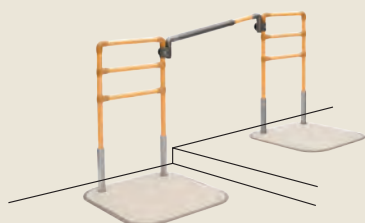

CKA-24  
+伸縮つながるくん (CKE-D)



CKA-01  
+ベッドでとまるくん (CKA-CK MB)



CKA-02-1+たちあっぷマット  
(CKA-DB 5マイリ BE)  
+かいじょくん (CKA-K)



居室内での立ち上がり・歩行補助

## オプション品対象品番表

**注意** 他社製品と組み合わせて使用しないでください。

▶ 取扱説明書一覧はこちら

※取付条件の詳細は、各オプション品の取扱説明書をご確認ください。

シリーズ名	対象本体品番	オプション品					
		伸縮つながるくん	つながるくん	かいじょくん	ベットでとまるくん	おもしろくん	つながるくんXP
たちあつぷ	CKA-01~04 CKA-11~14	○	○	○	○	○	
	CKA-22~24	○	○	○	○	○	
	CKI-21~22				○	○	
たちあつぷⅡ	CKA-31	○	○	○	○		
	CKI-31	○					
	CKH-21						○
あがりかまち	CKE-01~04 MB CKG-01~CKG-04 MB	○					
	たちあつぷ 540						○

## + オプション品 おくだけシリーズ® 伸縮つながるくん®

玄関での段差昇降や屋内の歩行をサポートします。



**伸縮つながるくん**  
**CKE-D**  
 34,760円 (税抜 31,600円)

- 仕様  
質量：2kg  
手すり太さ：φ 32/ φ 40
- 材質  
手すり：(φ 32) プラスチック被覆スチールパイプ  
(φ 40) アルミパイプ  
連結金具：アルミ合金

## Point 1

## 長さ調整と上下・左右の角度調整が可能

無段階での伸縮と、上下 45°、左右は可動範囲内で角度調整することができます。

## Point 2

## アルミパイプ部の冷たさを軽減するカバー

別売品 伸縮つながるくんカバー CKE-DK 10 711円 (税抜 7,110円) (10 枚入り)

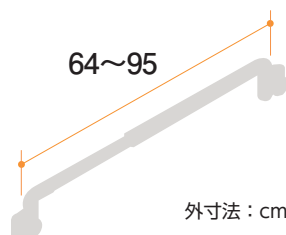
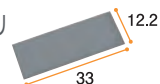

## + オプション品 おくだけシリーズ® かいじょくん

ベッドサイドでの座位保持や立ち上がり補助、移乗補助に。



### かいじょくん

CKA-K

16,500円 (税抜 15,000円)

#### Point 1

### 角度調整可能



#### ●仕様

質量：1.4 kg  
手すり太さ：φ 32

#### ●材質

手すり：プラスチック被覆スチールパイプ  
ジョイント：アルミ合金、プラスチック  
取付金具：アルミ合金  
ハンドル：プラスチック、真鍮  
ボルト：ステンレス

「たちあっぷ」に対して、平行・直角・斜め45°の角度をつけて設置できます。

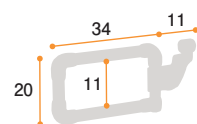
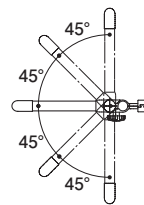

外寸法：cm

## + オプション品 おくだけシリーズ®

### ベットでとまるくん

ベッドと床の間に差し込み、「たちあっぷ」の安定性を向上。

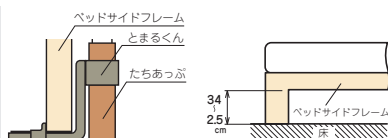

ベッド下部と床面の間寸法は、2.5～34cmに対応します。

### ベットでとまるくん

CKA-CK MB

10,670円 (税抜 9,700円)

#### ●材質

本体：アルミ合金、ゴム  
ツマミ：ステンレス、プラスチック

## + オプション品 おくだけシリーズ®

### おもしろくん

つながるくん使用時の「たちあっぷ」の安定感を高めたいときに。



質量：5kg

外寸法：cm

### おもしろくん

CKA-J MB

10,670円 (税抜 9,700円)

#### ●材質

本体：スチール  
底板：ゴム

## + オプション品 おくだけシリーズ® たちあっぷ® マット

ベースの滑りやひんやり感を抑えたい時に。



たちあっぷ本体対応品番：CKA-01/CKA-01-1/CKA-03



### たちあっぷマット

CKA-DA 5 51巾 BE

9,240円 (税抜 8,400円)

#### ●入数 5枚

●サイズ 47.5 × 57.5cm



たちあっぷ本体対応品番：CKA-02/CKA-02-1/CKA-04



### たちあっぷマット

CKA-DB 5 51巾 BE

12,870円 (税抜 11,700円)

#### ●入数 5枚

●サイズ 47.5 × 87.5cm

#### シリーズ共通情報

#### ●材質

表面：ポリエステル  
裏面吸着面：アクリル樹脂



段差の上り下り補助・歩行補助

介護保険 貸与 おくだけシリーズ® あがりかまち用 たちあっぷ®

玄関に置くだけで補助手すりが構築でき、あがりかま치의昇降をサポート。



## Point 1

## 対応あがりかまち高さ 4 ~ 36cm

CKE-03/CKE-04 MB は 4 ~ 18cm、CKE-01/CKE-01-1/CKE-02/CKE-02-1 MB は 18 ~ 36cm までのあがりかまち高さに対応しています。

## Point 2

## 握りやすく、高さ調整可能な手すり

ディンプル（くぼみ）付で握りやすい、直径 3.2cm の手すりを採用しています。手すりの高さはあがりかまちの上から 80cm ~ 85cm まで、無段階の調整が可能です。



## Point 3

## 安心のマット・ベース

土足で乗っても滑りにくいマットを標準装備しています。また、ベース前方左右 2ヶ所についているアジャスターで、使用時のがたつきを防止できます。



マット表面



アジャスター

## シリーズ共通情報

品番	CKE-01 MB ~ CKE-04 MB		
材質	手すり：プラスチック被覆スチールパイプ、アルミ合金（ジョイント） スタンド：ステンレス ベース：ステンレス、ゴム（縁部） マット：プラスチック	共通仕様	手すり太さ：φ 32 ベース厚さ：1.5cm

対応するあがりかま치의高さ 18 ~ 36cm

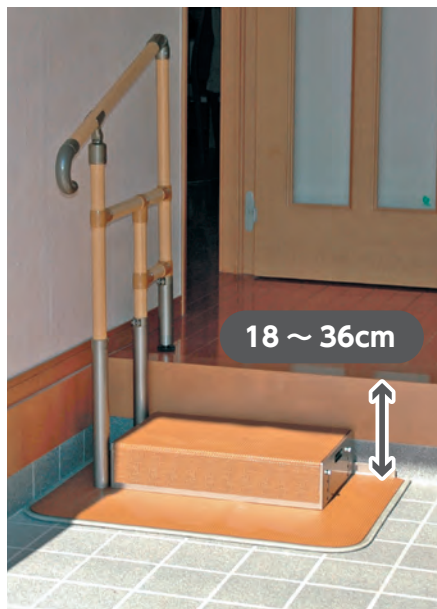

18 ~ 36cm

**CKE-01 MB・CKE-01-1 MB**

CKE-01 MB **ステップ台付**  
150,590 円 (税抜 136,900 円)

CKE-01-1 MB **ステップ台無**  
127,710 円 (税抜 116,100 円)

CKE-01 MB  
両手すり  
質量 39.7 kg

CKE-01-1 MB  
両手すり  
質量 32.8 kg

外寸法：cm

**CKE-02 MB・CKE-02-1 MB**

CKE-02 MB **ステップ台付**  
115,500 円 (税抜 105,000 円)

CKE-02-1 MB **ステップ台無**  
92,620 円 (税抜 84,200 円)

CKE-02 MB  
片手すり  
質量 33.8 kg

CKE-02-1 MB  
片手すり  
質量 26.9 kg

外寸法：cm

※手すり位置は左右どちらにも対応しています。

対応するあがりかまちの高さ 4～18cm



**CKE-03 MB** ステップ台無  
 123,090円 (税抜 111,900円)

両手すり  
質量 31.8 kg

外寸法：cm

**CKE-04 MB** ステップ台無  
 90,310円 (税抜 82,100円)

片手すり  
質量 26.4 kg

※手すり位置は左右どちらにも対応しています。

外寸法：cm

別売品 あがりかまち用 たちあっぷ ステップ台

**CKE-B MB**  
 22,880円 (税抜 20,800円)

質量 6.9 kg

● 材質  
 スチール

外寸法：cm

### たちあっぷオプション品との組み合わせ







**CKE-01-1 MB**      **伸縮つながるくん**      **CKA-24**  
 ▶ P.28                      ▶ P.26                      ▶ P.24

あがりかまち用たちあっぷ (CKE-01-1 MB) とたちあっぷⅡ (CKA-24) を伸縮つながるくんで連結することであがりかまちから次の段、廊下へと手すりを続けていけます。

参考写真▶  
 ※あがりかまち用たちあっぷとたちあっぷ (CKA-01) との連結事例です。





段差の上り下り補助・歩行補助

✓ 介護保険 貸与 おくだけシリーズ® あがりかまち用 たちあっぷ® ミニ

集合住宅の小さな玄関にも対応できる、コンパクトなベースのあがりかまち用たちあっぷ。



## Point 1

## コンパクトなベース

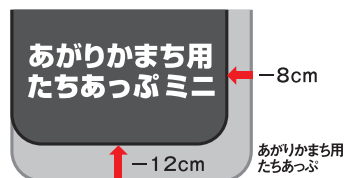

## ●サイズ比較

あがりかまち用 たちあっぷ 幅 78 × 56cm

あがりかまち用 たちあっぷミニ 幅 70 × 44cm

スペースに余裕ができ、設置シーンが広がります。

## Point 2

## 握りやすく、高さ調整可能な手すり

ディンプル（くぼみ）付で握りやすい、直径3.2cmの手すりを採用しています。手すりの高さはあがりかまちの上から80cm～85cmまで、無段階の調整が可能です。

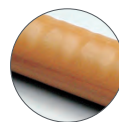

## Point 3

## 安心のマット・ベース

土足で乗っても滑りにくいマットを標準装備しています。また、ベース前面に付いているアジャスターで、使用時のがたつきを防止できます。



マット表面

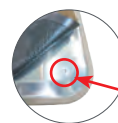

アジャスター

## シリーズ共通情報

品番	CKG-01 MB ~ CKG-04 MB		
材質	手すり：プラスチック被覆スチールパイプ、アルミ合金（ジョイント） スタンド：ステンレス ベース：ステンレス、ゴム（縁部） マット：プラスチック	共通仕様	手すり太さ：φ 32 ベース厚さ：1.5cm 対応するあがりかまちの高さ：4 ~ 18cm

対応するあがりかまちの高さ 4 ~ 18cm



CKG-01 MB スライドベース付  
156,860円（税抜 142,600円）

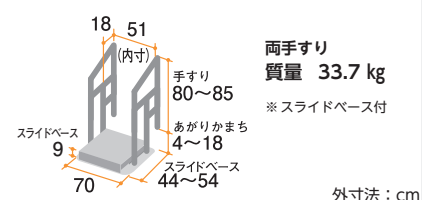

両手すり  
質量 33.7 kg  
※スライドベース付

外寸法：cm



CKG-02 MB スライドベース付  
124,080円（税抜 112,800円）

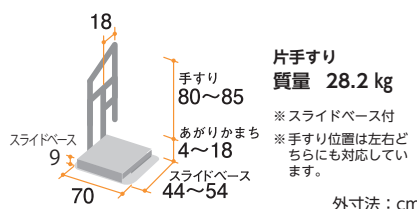

片手すり  
質量 28.2 kg  
※スライドベース付  
※手すり位置は左右どちらにも対応しています。

外寸法：cm

対応するあがりかまちの高さ 4～18cm



**CKG-03 MB** (スライドベース無)  
118,470円 (税抜 107,700円)

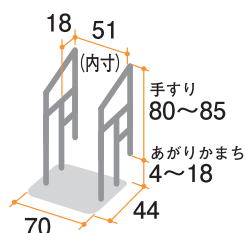

両手すり  
質量 26.4 kg  
※スライドベース無  
外寸法：cm



**CKG-04 MB** (スライドベース無)  
85,690円 (税抜 77,900円)

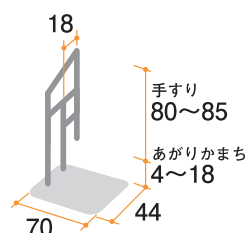

片手すり  
質量 20.9 kg  
※スライドベース無  
※手すり位置は左右、中央に取付可能です。  
外寸法：cm

別売品 あがりかまち用 たちあっぷミニ スライドベース



**CKG-B**  
38,390円 (税抜 34,900円)

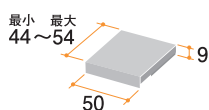

スライド機能  
質量 7.3 kg  
● 材質  
ステンレス

※ 玄関スペースの範囲で  
ベースをスライドさせて  
伸ばすことができます。

外寸法：cm

## スライド機能

玄関スペースの範囲でベースをスライドさせて伸ばすことができます。

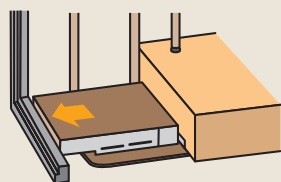

## ベース中央に手すり取り付けが可能 (CKG-04 MB)

片手すりタイプ (CKG-04 MB) は手すりをベースの中央に取り付けることもできます。手すりの両側が通れるようになるため、上り下りの際に、体を支えやすい側で手すりを握めます。

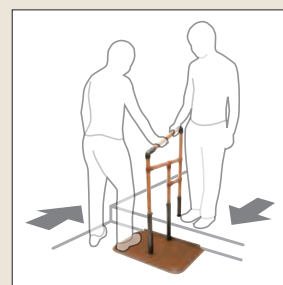



段差の上り下り補助・歩行補助

## おくだけシリーズ® たちあっぷ® 540

屋内・屋外で使用でき、高さ 54cm までの段差に対応。



## Point 1

## 握りやすい手すり

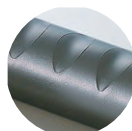

握りやすい直径 3.4cm のディンプル (くぼみ) 付手すりパイプです。

## Point 2 (CKH-03 MGR・CKH-04 MGR)

## 水平手すりは昇降動作を安心サポート



手すりの上部に水平部分があり、手すりをしっかり握って脚を踏み下ろせるので、安心して降りることができます。

## Point 3 (CKH-01 MGR・CKH-02 MGR)

## 高さ・角度調整可能な手すり

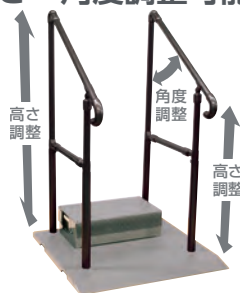

ご使用の状況にあわせて手すり高さ・角度の調整ができます。

## シリーズ共通情報

品番	CKH-01 MGR ~ CKH-04 MGR		
材質	手すり：プラスチック被覆ステンレスパイプ、アルミ合金 (ジョイント) スタンド：ステンレス ベース：ステンレス マット：プラスチック	共通仕様	手すり太さ：φ 34 ベース厚さ：3cm

## たちあっぷ 540



## CKH-01 MGR

186,890 円 (税抜 169,900 円)

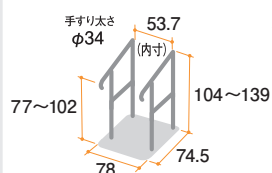
両手すり  
質量 34.7 kg

外寸法：cm



## CKH-02 MGR

130,020 円 (税抜 118,200 円)

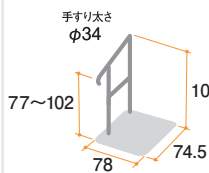
片手すり  
質量 28.6 kg

※手すり位置は左右どちらにも対応しています。

外寸法：cm

たちあっぷ 540



**CKH-03 MGR**  
183,590円 (税抜 166,900円)

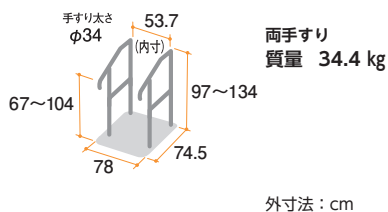

**CKH-04 MGR**  
128,370円 (税抜 116,700円)

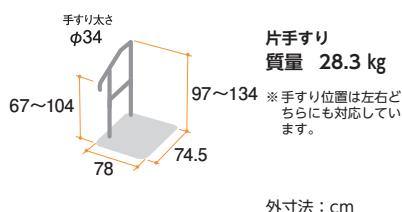

別売品 たちあっぷ 540 ステップ台

シリーズ共通情報

品番	CKH-BL・CKH-BH
材質	ステンレス プラスチック

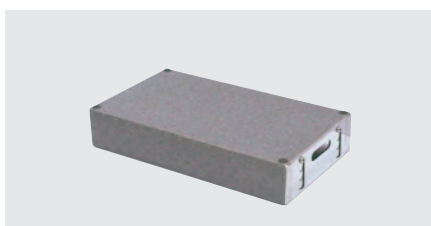

**CKH-BL**  
29,810円 (税抜 27,100円)

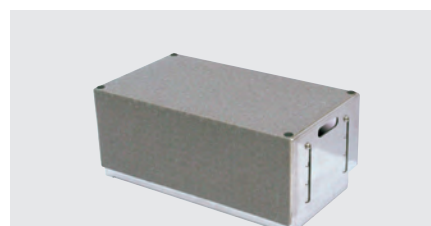
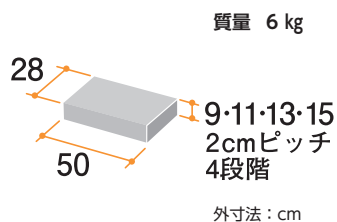

**CKH-BH**  
40,810円 (税抜 37,100円)

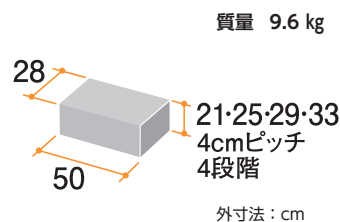

「ステップ台」取り付け仕様バリエーション

1段仕様 設置場所段差目安: 12~36cm

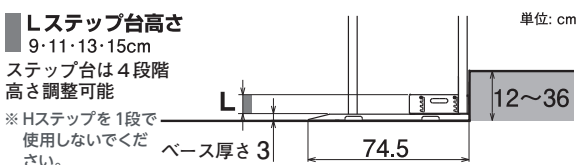

2段仕様 設置場所段差目安: 24~54cm

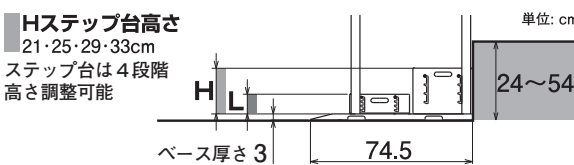



段差の上り下り補助・歩行補助

✓ 介護保険 貸与 おくだけシリーズ® **たちあっぷ® II**

屋内以外にも軒下やベランダでも使用できる万能型のたちあっぷ。



## Point 1

## 屋内・屋外を問わず使用可能



手すり部は、耐候性に優れた屋外手すり仕様です。



ベース表面の土足マットは、滑りにくく、耐候性に優れた素材です。

## Point 2

## メンテナンス性の向上



スタンドの取り付けをベースの上から行うことができます。



縁ゴムは「はめ込み式」で簡単に交換ができます。

## シリーズ共通情報

品番	CKH-21		
材質	手すり：プラスチック被覆ステンレスパイプ 手すりジョイント：アルミ合金 スタンド：ステンレス ベース：ステンレス、ゴム（縁部） マット：プラスチック（表面）、マグネット（裏面）	仕様	手すり太さ：φ 34 ベース厚さ：1.6cm 高さ調整：5cm 間隔 4 段階

## たちあっぷ II



CKH-21

110,660円（税抜 100,600円）

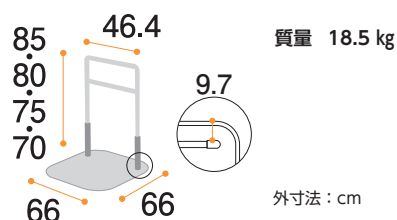

## 活用事例

## 玄関ポーチ



## 玄関フード（風除室）



＋ オプション品 おくだけシリーズ® つながるくん® XP

玄関ポーチや軒下での段差昇降や歩行が不安定な方に。



Point 1

上下・左右に無段階調整で取付可



「たちあつぷⅡ CKH-21」や、「たちあつぷ 540」を連結して軒下などでの歩行動線のサポートができます。伸縮機能付きで長さ調整、左右・上下に角度調整が可能です。

設置時の目安寸法

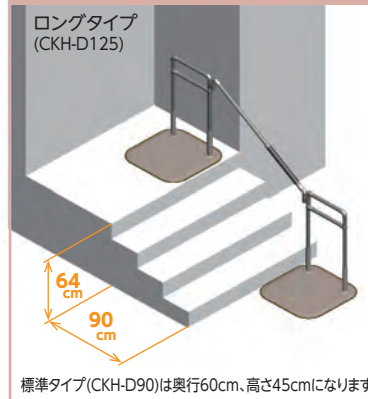

シリーズ共通情報

材質	手すり：(φ 32) プラスチック被覆ステンレスパイプ (φ 40) アルミパイプ 連結金具：アルミ合金 カバー：発泡ポリエチレン
仕様	手すり太さ：φ 32 / φ 40



つながるくん XP

CKH-D90 54,560 円 (税抜 49,600 円)

つながるくん XP ロングタイプ

CKH-D125 57,530 円 (税抜 52,300 円)

伸縮長さ  
CKH-D90 64~95cm  
CKH-D125 95~129cm



CKH-D90 質量 1.8 kg  
CKH-D125 質量 2.1 kg

活用事例

掃き出し窓



玄関階段



たちあつぷ 540

▶ P.32

つながるくん XP

▶ P.35

たちあつぷⅡ

▶ P.34



たちあつぷ 540

▶ P.32

つながるくん XP × 2個

▶ P.35

たちあつぷⅡ × 2個

▶ P.34



# たちあっぷ<sup>®</sup>シリーズ選定理由例

選定理由の一例です。ご利用者様の状況に合わせて選定してください。

## たちあっぷ<sup>®</sup> サムリング<sup>®</sup>

### シリーズ共通選定理由例



- しっかりとしたベースで、安定して設置できる手すりとして選定。
- プラスチックをコーティングした手すりにより冷たさを感じにくく、丈夫で安全に使用できる。
- やわらかくディンプル形状の手すりので握りやすいので、安心して立ち上がりができる。
- 滑りづらい素材の手すりので、安全に手すりを握める。
- 起き上がり、立ち上がりを手すりにつかまることにより自力で行う機会を増やして、ADLの低下を防ぐために、握って立ち上がりやすく、土台が安定している汎用性のあるレンタル手すりを選定。
- 賃貸住宅につき、住宅改修ができないため床置き型手すりを選定。
- 土台の端部がスロープ形状でつまずきにくいので選定。
- ベースが小さく、設置がしやすいので選定。
- 手すりを高く設定でき、安定した立位保持ができる。
- 丸い形状で手すりの端まで握みやすいので選定。

### 品番別選定理由例

#### CKM-02



- リビングで生活する時間が長く、イス(ソファー)にクッション性があるため、安全に立ち上がりができるよう選定
- 支柱が内側にあるので、歩くときに脚を引掛けにくく、安全に使用できるので選定。
- 壁際に手すりを設置でき、通路を狭めずに設置できるので選定。

#### CKM-02W

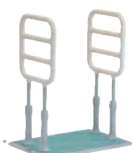

- 両側の手すりを握んでプッシュアップでの立ち上がり動作がし易くなるので選定。

#### CKM-04



- 壁際に手すりを設置でき、通路を狭めずに設置できるので選定。
- ソファから立ち上がり、歩き出しの動線としても使用できるので選定。

## サムリング<sup>®</sup> かいじょくん



- 現在利用しているサムリングに後付けで使用することができるため選定。
- サムリングに対して直角に取付け可能なため選定。
- サムリングを使って立ち上がりやすさを向上させるため選定。
- サムリングを使って立ち上がった後の歩き出しを補助するため選定。

## サムリング<sup>®</sup> ベッドでとまるくん



- サムリングをより安定させるため選定。
- サムリングの使用中にベッドからサムリングがズレにくくするため選定。

## シリーズ共通選定理由例



- しっかりとしたベースで、安定して設置できる手すりとして選定。
- 蓄光ライン入りで消灯後でも手すりの位置が分かりやすく、安全に使用できる。
- オプション品が豊富なため、状況に応じて使い慣れたもので様々なケースに対応できる。
- プラスチックをコーティングした手すりにより冷たさを感じにくく、丈夫で安全に使用できる。
- 起き上がり、立ちあがりを手すりにつかまることにより自力で行う機会を増やして、ADLの低下を防ぐために、握って立ち上がりやすく、土台が安定している汎用性のあるレンタル手すりを選定。
- 賃貸住宅につき、住宅改修ができないため床置き型手すりを選定。

## 品番別選定理由例

## ベースサイズ

CKA-01/03

CKA-02/04

外寸法: cm



CKA-11

CKA-12~14

外寸法: cm



## 手すり形状

はしご型

コの字型

L型



## 縁ゴム形状

CKA-11~14



## CKA-01

- ベースが小さく、設置がしやすいため選定。
- リビングで生活する時間が長く、イス（ソファ）にクッション性があるため、安全に立ち上がりができるよう選定。

## CKA-03

- ベースが小さく、設置がしやすいため選定。
- 手すり部分がベッドより前に出ているため、より安定して立ち上がり可能なため選定。
- 端座位をとった際に肘掛けのように前に取っ手があることで立ち上がりをサポートするよう選定。

## CKA-11

- コの字型の手すりです立ち上がりから歩き出しまで、一連の動作ができる。
- 縁ゴムがスロープ形状でつまずきにくいいため選定。

## CKA-12

- ベースが小さく、設置がしやすいため選定。
- 縁ゴムがスロープ形状でつまずきにくいいため選定。

## CKA-13

- L字型の手すりです立ち上がりから歩き出しまで、一連の動作ができる。
- 手すり部分がベッドより前に出ているため、より安定して立ち上がり可能なため選定。
- 端座位をとった際に肘掛けのように前に取っ手があることで立ち上がりをサポートするよう選定。

## CKA-14

- 縁ゴムがスロープ形状でつまずきにくいいため選定。

## ヒヤリハットの事例

安全な福祉用具の開発・製造に最善を尽くしておりますが、状況や使い方によっては事故に繋がる恐れがあります。リスクの把握と回避によって事故を予防しましょう。ご利用者様へのご提案・ご説明の際にお役立てください。

## 床面とベースのわずかな段差につまづき、転倒しそうになる

ベッドへ戻ろうとした際、床置き形手すりのベースにあるわずかな段差につまづき転倒しそうになった



特にすり足の高齢者の場合、ほんの2~3cmの段差でも足を引っかけてしまうことがあります。また、白内障など視覚の障害が起因して、段差を確認しづらい場合もあります。いづれにしても、段差を認識しやすい工夫をすることで、安全を高めることが可能です。

## ✓参考要因

人：すり足で歩いていた・段差があることに気づいていなかった  
モノ：注意表示がなかった・視力が衰えた利用者にはベースが見えづらい色だった  
環境：部屋が暗くて足元が見えなかった

シーン 起居・就寝 立ち座り 移動 夜間 場所 寝室 段差・縁石  
介護保険の種目 手すり

## ベースごと大きく傾き、ひっくり返りそうになる

手すりを引っ張るようにして立ち上がろうとしたため、手すりが傾いてひっくり返りそうになった



床置き形の手すりは、比較的導入が簡単で効果が大きいことから、特に在宅での利用が進んでいます。ただし、手すりを引く（押す）方向によっては不安定になることがあり、使い方には注意が必要です。

## ✓参考要因

人：手すりが倒れると思っていたりいなかった・力のかけ方によっては倒れてしまう手すりであることを説明していなかった  
環境：立ち上がりの動作と床置き手すりの特徴から、安全な使用ができるかどうかの判断をする人が関与していなかった

シーン 起居・就寝 立ち座り 移動 夜間 場所 寝室  
介護保険の種目 手すり



# たちあっぷ<sup>®</sup>シリーズ選定理由例

選定理由の一例です。ご利用者様の状況に合わせて選定してください。

## たちあっぷ<sup>®</sup> II

### シリーズ共通選定理由例



- しっかりとしたベースで、安定して設置できる手すりとして選定。
- オプション品が豊富なため、状況に応じて使い慣れたもので様々なケースに対応できる。
- プラスチックをコーティングした手すりにより冷たさを感じにくく、丈夫で安全に使用できる。
- 賃貸住宅につき、住宅改修ができないため床置き型手すりを選定。

### 品番別選定理由例

#### L型大型手すり

#### CKI-21



#### 膝当て

#### CKI-22



#### CKA-22

- ベッド（布団）からの立ち上がりを安全にサポートするために選定。
- 蓄光ライン入りで消灯後でも手すりの位置が分かりやすく、安全に使用できる。

#### CKA-23

- ベッド（布団）からの立ち上がりを安全にサポートするために選定。
- 蓄光ライン入りで消灯後でも手すりの位置が分かりやすく、安全に使用できる。

#### CKA-24

- L字型の手すりなので立ち上がりから歩き出しまで一連の動作ができる。
- ベッド（布団）からの立ち上がりを安全にサポートするために選定。
- 蓄光ライン入りで消灯後でも手すりの位置が分かりやすく、安全に使用できる。
- 前方に手すりを置き、膝に負担がかからないように体重移動ができるため選定。
- ベッドからの立ち上がりを安全にサポートするために選定。

#### CKI-21

- L字型の手すりなので立ち上がりから歩き出しまで一連の動作ができる。
- 大型の手すりフレームで体を支えやすいため選定。
- 膝当てがあることで、前方へのずり落ちを防げるため選定。

#### CKI-22

- 膝当てが膝折れ防止になり、安全に移乗をサポートできるために選定。
- 膝当てがあることで安定して立位保持が行えるので選定。
- L字型の手すりなので立ち上がりから歩き出しまで一連の動作ができる。



#### CKA-31

- 高い手すりが高身長な方でも安心して使用できる。
- 高い手すりが使用しやすい方は、掴みやすい手すり高さになり安全に使用できる。
- 手すりの高さ・安定性があるので立位の姿勢保持がしやすい。
- ベッドやマットレスの高さがあり立ち座りが困難な場合に、手すり高さがあるため安心して使用できる。
- 前方に手すりを置き、膝に負担が掛からないように体重移動ができる。



#### CKI-31

- 端座位から縦手すりを使って立ち上がり動作ができる。
- 縦手すりに掴まることで立位保持・立位介助がしやすい。
- 工事することなくL型の手すりを設置でき、立ち上がりを補助できる。
- 縦手すりとは横手すりを同時に設置ができ、安定した動作を補助できる。

## かいじょくん



- 現在利用しているたちあつぷに後付けで使用することができるため選定。
- たちあつぷに対して平行・直角・45°に簡単に調整が可能のため選定。
- たちあつぷを使っての立ち上がりやすさを向上させるために選定。
- たちあつぷを使って立ち上がった後の歩き出しを補助するために選定。

## ベットでとまるくん



- たちあつぷをより安定させるために選定。
- たちあつぷの使用中にベッドからたちあつぷがズレにくくするために選定。

## おもしろくん

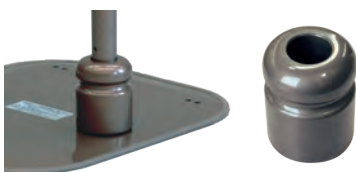

- たちあつぷとつながるくん (伸縮つながるくん) を連結使用した際の安定性を高めるために選定。



# たちあっぷ<sup>®</sup> シリーズ選定理由例

選定理由の一例です。ご利用者様の状況に合わせて選定してください。

## あがりかまち用 たちあっぷ<sup>®</sup>

### シリーズ共通選定理由例

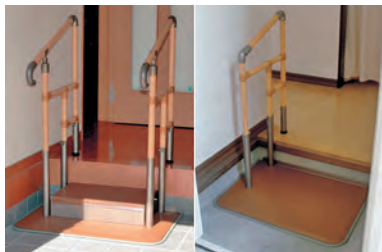

- 賃貸住宅につき、住宅改修ができないため床置き型手すりを選定。
- 玄関に段差があり、昇降をサポートするために選定。
- つかみやすいφ 32のディンプル加工がされている置くだけのレンタル手すりを選定。
- プラスチックをコーティングした手すりにより、冷たさを感じにくく、丈夫で安全に使用できる。
- 重量があり安定して設置でき、安全に使えるため選定。

## 伸縮つながるくん<sup>®</sup>



- 賃貸住宅につき、住宅改修ができないため床置き型手すりと組み合わせて選定。
- 取り付けることで段差を越える際に掴まり、安定して移動ができるため選定。
- 手すり長さ・角度を調整できるため選定。

## あがりかまち用 たちあっぷ<sup>®</sup> ミニ

### シリーズ共通選定理由例



- 賃貸住宅につき、住宅改修ができないため床置き型手すりを選定。
- 玄関に段差があり、昇降をサポートするために選定。
- つかみやすいφ 32のディンプル加工がされている置くだけのレンタル手すりを選定。
- プラスチックをコーティングした手すりにより、冷たさを感じにくく、丈夫で安全に使用できる。
- ミニタイプで狭い場所に置くことができる。

### 品番別選定理由例



- CKG-04 MB ● 両手すりだと下駄箱を塞いでしまうため、健側をサポートできる中央手すりタイプを選定。

## たちあっぷ® 540

## シリーズ共通選定理由例



- 賃貸住宅につき、住宅改修ができないため床置き型手すりを選定。
- 出入り箇所に段差があり、昇降をサポートするために選定。
- 軒下・ベランダ・玄関ポーチに設置できるため選定。
- つかみやすいφ 34のディンプル加工がされている置くだけのレンタル手すりを選定。
- プラスチックをコーティングした手すりにより、冷たさを感じにくく、丈夫で安全に使用できる。
- 重量があり安定して設置でき、安全に使えるため選定。
- 他の手すりでは設置できない段差の高い場所に設置できるので選定。

## 品番別選定理由例

## CKH-01 MGR CKH-02 MGR



- CKH-01 MGR  
CKH-02 MGR ● 段差に合わせて適正な手すりの設置高さ、角度を設定できるので選定。

## CKH-03 MGR CKH-04 MGR



- CKH-03 MGR  
CKH-04 MGR ● 段差を降りる際に握りやすい水平な手すり部分があり、安全に降りられるので選定。

## たちあっぷ® II

## CKH-21



- CKH-21 MGR ● 軒下・ベランダ・玄関ポーチに設置することができるため選定。

## つながるくん® XP



- 賃貸住宅につき、住宅改修ができないため床置き型手すりと組み合わせて選定。
- 軒下・ベランダ・玄関ポーチで使用できるため選定。
- 取り付けることで段差を越える際に握まり、安定して移動ができるため選定。
- 手すり長さ・角度を調整できるため選定。



# TAIS コード一覧





「福祉用具貸与価格を把握するための商品コード」として取得済の TAIS コードです。

## たちあっぷ サムリング

タイプ	スタンダードタイプ				
形状					
品番	CKM-02 SET GR	CKM-02 SET DGR	CKM-02 SET BR	CKM-02 SET B	CKM-02 SET G
本体 TAIS コード	00055-000302	00055-000303	00055-000304	00055-000305	00055-000306

### ⊕ オプション品セット

サムリング ベッドでとまるくんセット					
ベッドでとまるくん CKM-CK	00055-000320	00055-000321	00055-000322	00055-000323	00055-000324

タイプ	ダブルタイプ				
形状					
品番	CKM-02W SET GR	CKM-02W SET DGR	CKM-02W SET BR	CKM-02W SET B	CKM-02W SET G
本体 TAIS コード	00055-000308	00055-000309	00055-000310	00055-000311	00055-000312

タイプ	ロングタイプ				
形状					
品番	CKM-04 SET GR	CKM-04 SET DGR	CKM-04 SET BR	CKM-04 SET B	CKM-04 SET G
本体 TAIS コード	00055-000314	00055-000315	00055-000316	00055-000317	00055-000318

### ⊕ オプション品セット

サムリング ベッドでとまるくんセット					
ベッドでとまるくん CKM-CK	00055-000326	00055-000327	00055-000328	00055-000329	00055-000330

## ⊕ オプション品セット

### サムリング (CKM-02)・かいじょくんセット

タイプ	スタンダードタイプ				
形状					
品番	CKM-02 SET GR +CKM-K	CKM-02 SET DGR +CKM-K	CKM-02 SET BR +CKM-K	CKM-02 SET B +CKM-K	CKM-02 SET G +CKM-K
TAISコード	00055-000345	00055-000346	00055-000347	00055-000348	00055-000349

### サムリング (CKM-04)・かいじょくんセット

タイプ	ロングタイプ				
形状					
品番	CKM-04 SET GR +CKM-K	CKM-04 SET DGR +CKM-K	CKM-04 SET BR +CKM-K	CKM-04 SET B +CKM-K	CKM-04 SET G +CKM-K
TAISコード	00055-000351	00055-000352	00055-000353	00055-000354	00055-000355

### サムリング (CKM-02)・かいじょくんセット (ベッドでとまるくん付)











タイプ	スタンダードタイプ				
形状					
品番	CKM-02 SET GR +CKM-K+CKM-CK	CKM-02 SET DGR +CKM-K+CKM-CK	CKM-02 SET BR +CKM-K+CKM-CK	CKM-02 SET B +CKM-K+CKM-CK	CKM-02 SET G +CKM-K+CKM-CK
TAISコード	00055-000333	00055-000334	00055-000335	00055-000336	00055-000337

### サムリング (CKM-04)・かいじょくんセット (ベッドでとまるくん付)

タイプ	ロングタイプ				
形状					
品番	CKM-04 SET GR +CKM-K+CKM-CK	CKM-04 SET DGR +CKM-K+CKM-CK	CKM-04 SET BR +CKM-K+CKM-CK	CKM-04 SET B +CKM-K+CKM-CK	CKM-04 SET G +CKM-K+CKM-CK
TAISコード	00055-000339	00055-000340	00055-000341	00055-000342	00055-000343



## たちあっぷ

タイプ	スタンダードシリーズ						ベース・スタンド「ステンレス製」シリーズ			
形状										
品番	CKA-01	CKA-01-1	CKA-02	CKA-02-1	CKA-03	CKA-04	CKA-11	CKA-12	CKA-13	CKA-14
本体 TAIS コード	00055-000071	00055-000119	00055-000072	00055-000120	00055-000073	00055-000074	00055-000111	00055-000112	00055-000113	00055-000114

## + オプション品セット

## ベットでとまるくんセット

ベットでとまるくん CKA-CK MB	00055-000075	00055-000121	00055-000076	00055-000122	00055-000077	00055-000078	00055-000115	00055-000116	00055-000117	00055-000118
------------------------	--------------	--------------	--------------	--------------	--------------	--------------	--------------	--------------	--------------	--------------

## つながるくんセット (ベットでとまるくん付)

つながるくん 60 CKA-E60 MB + ベットでとまるくん CKA-CK MB	00055-000217	00055-000220	00055-000223	00055-000226	00055-000229	00055-000232	00055-000235	00055-000238	00055-000241	00055-000244
つながるくん 90 CKA-E90 MB + ベットでとまるくん CKA-CK MB	00055-000218	00055-000221	00055-000224	00055-000227	00055-000230	00055-000233	00055-000236	00055-000239	00055-000242	00055-000245
つながるくん 120 CKA-E120 MB + ベットでとまるくん CKA-CK MB	00055-000219	00055-000222	00055-000225	00055-000228	00055-000231	00055-000234	00055-000237	00055-000240	00055-000243	00055-000246

## つながるくんセット (おもしろくん付)

つながるくん 60 CKA-E60 MB + おもしろくん CKA-J MB	00055-000186	00055-000187	00055-000188	00055-000189	00055-000190	00055-000191	00055-000247	00055-000250	00055-000253	00055-000256
つながるくん 90 CKA-E90 MB + おもしろくん CKA-J MB	00055-000192	00055-000193	00055-000194	00055-000195	00055-000196	00055-000197	00055-000248	00055-000251	00055-000254	00055-000257
つながるくん 120 CKA-E120 MB + おもしろくん CKA-J MB	00055-000198	00055-000199	00055-000200	00055-000201	00055-000202	00055-000203	00055-000249	00055-000252	00055-000255	00055-000258

## 伸縮つながるくんセット (ベットでとまるくん付)

伸縮つながるくん CKE-D + ベットでとまるくん CKA-CK MB	00055-000165	00055-000166	00055-000167	00055-000168	00055-000169	00055-000170	00055-000171	00055-000172	00055-000173	00055-000174
--	--------------	--------------	--------------	--------------	--------------	--------------	--------------	--------------	--------------	--------------

## 伸縮つながるくんセット (おもしろくん付)

伸縮つながるくん CKE-D + おもしろくん CKA-J MB	00055-000175	00055-000176	00055-000177	00055-000178	00055-000179	00055-000180	00055-000181	00055-000182	00055-000183	00055-000184
--	--------------	--------------	--------------	--------------	--------------	--------------	--------------	--------------	--------------	--------------



## かいじょくんセット

かいじょくん CKA-K	00055-000147	00055-000148	00055-000149	00055-000150	00055-000151	00055-000152	00055-000153	00055-000154	00055-000155	00055-000156
-----------------	--------------	--------------	--------------	--------------	--------------	--------------	--------------	--------------	--------------	--------------

## かいじょくんセット (ベットでとまるくん付)

かいじょくん CKA-K + ベットでとまるくん CKA-CK MB	00055-000133	00055-000134	00055-000135	00055-000136	00055-000137	00055-000138	00055-000139	00055-000140	00055-000141	00055-000142
--	--------------	--------------	--------------	--------------	--------------	--------------	--------------	--------------	--------------	--------------

## たちあっぷⅡ

タイプ	スタンダードタイプ			ハイトタイプ
形状				
品番	CKA-22	CKA-23	CKA-24	CKA-31
本体 TAIS コード	00055-000205	00055-000206	00055-000207	00055-000289

### + オプション品セット

伸縮つながるくんセット				
伸縮つながるくん CKE-D	00055-000271	00055-000272	00055-000273	00055-000294
つながるくんセット				
つながるくん 60 CKA-E60 MB	00055-000259	00055-000262	00055-000265	00055-000291
つながるくん 90 CKA-E90 MB	00055-000260	00055-000263	00055-000266	00055-000292
つながるくん 120 CKA-E120 MB	00055-000261	00055-000264	00055-000267	00055-000293
かいじょくんセット (ベットでとまるくん付)				
かいじょくん CKA-K + ベットでとまるくん CKA-CK MB	00055-000268	00055-000269	00055-000270	00055-000295
ベットでとまるくんセット				
ベットでとまるくん CKA-CK MB	00055-000274	00055-000275	00055-000276	00055-000296







タイプ	でらっくす	ひざたち	たててすり
形状			
品番	CKI-21	CKI-22	CKI-31
本体 TAIS コード	00055-000208	00055-000209	00055-000290

### + オプション品セット

伸縮つながるくんセット			
伸縮つながるくん CKE-D	-	-	00055-000297



## あがりかまち用 たちあっぷ

タイプ	かまち対応高さ 18～36cm				かまち対応高さ 4～18cm	
形状						
品番	CKE-01 MB	CKE-01-1 MB	CKE-02 MB	CKE-02-1 MB	CKE-03 MB	CKE-04 MB
本体 TAIS コード	00055-000105	00055-000109	00055-000106	00055-000110	00055-000107	00055-000108

## + オプション品セット

伸縮つながるくんセット						
伸縮つながるくん CKE-D	—	00055-000158	—	00055-000159	00055-000160	00055-000161





## あがりかまち用 たちあっぷミニ

タイプ	スライドベース付き		スライドベースなし	
形状				
品番	CKG-01 MB	CKG-02 MB	CKG-03 MB	CKG-04 MB
本体 TAIS コード	00055-000123	00055-000124	00055-000125	00055-000126

## + オプション品セット

伸縮つながるくんセット				
伸縮つながるくん CKE-D	—	—	00055-000162	00055-000163

## たちあっぷ 540

タイプ	たちあっぷ 540			
形状				
品番	CKH-01 MGR	CKH-02 MGR	CKH-03 MGR	CKH-04 MGR
本体 TAIS コード	00055-000127	00055-000128	00055-000300	00055-000301

## たちあっぷⅡ

タイプ	万能型
形状	
品番	CKH-21
本体 TAIS コード	00055-000204

## + オプション品セット

つながるくん XP セット	
つながるくん XP CKH-D90	00055-000287
つながるくん XP ロングタイプ CKH-D125	00055-000288

# JANコード一覧

商品名	品番	JANコード
たちあっぷ サムリング	CKM-02 SET GR	4979652620569
たちあっぷ サムリング	CKM-02 SET DGR	4979652620545
たちあっぷ サムリング	CKM-02 SET BR	4979652620552
たちあっぷ サムリング	CKM-02 SET B	4979652620576
たちあっぷ サムリング	CKM-02 SET G	4979652620583
たちあっぷ サムリング	CKM-02W SET GR	4979652620620
たちあっぷ サムリング	CKM-02W SET DGR	4979652620606
たちあっぷ サムリング	CKM-02W SET BR	4979652620613
たちあっぷ サムリング	CKM-02W SET B	4979652620637
たちあっぷ サムリング	CKM-02W SET G	4979652620644
たちあっぷ サムリング	CKM-04 SET GR	4979652620682
たちあっぷ サムリング	CKM-04 SET DGR	4979652620668
たちあっぷ サムリング	CKM-04 SET BR	4979652620675
たちあっぷ サムリング	CKM-04 SET B	4979652620699
たちあっぷ サムリング	CKM-04 SET G	4979652620705
サムリング ベッドでとまるくん	CKM-CK	4979652619372
サムリング かいじょくん	CKM-K	4979652623409
たちあっぷⅡ	CKA-31	4979652605528
蓄光リング	CKA-JB170 10 ｲｲ	4979652607058
たちあっぷⅡ たててすり	CKI-31	4979652605535
たちあっぷⅡ	CKA-24	4979652527424
たちあっぷⅡ	CKA-22	4979652527400
たちあっぷⅡ	CKA-23	4979652527417
たちあっぷⅡ	CKI-21	4979652527387
たちあっぷⅡ	CKI-22	4979652527394
伸縮つながるくん	CKE-D	4979652525529
伸縮つながるくんカバー	CKE-DK 10 ｲｲｲ	4979652526984
かいじょくん	CKA-K	4979652523105
ベットでとまるくん	CKA-CK MB	4979652513427
おもしろくん	CKA-J MB	4979652513625
たちあっぷマット	CKA-DA 5 ｲｲｲ BE	4979652490247
たちあっぷマット	CKA-DB 5 ｲｲｲ BE	4979652490254
あがりかまち用 たちあっぷ	CKE-01 MB	4979652513786
あがりかまち用 たちあっぷ	CKE-01-1 MB	4979652515209
あがりかまち用 たちあっぷ	CKE-02 MB	4979652513793
あがりかまち用 たちあっぷ	CKE-02-1 MB	4979652515216
あがりかまち用 たちあっぷ	CKE-03 MB	4979652513809
あがりかまち用 たちあっぷ	CKE-04 MB	4979652513816
あがりかまち用 たちあっぷ ステップ台	CKE-B MB	4979652513830
あがりかまち用 たちあっぷミニ	CKG-01 MB	4979652519375
あがりかまち用 たちあっぷミニ	CKG-02 MB	4979652519382
あがりかまち用 たちあっぷミニ	CKG-03 MB	4979652519399
あがりかまち用 たちあっぷミニ	CKG-04 MB	4979652519405
あがりかまち用 たちあっぷミニ スライドベース	CKG-B	4979652519429
たちあっぷⅡ	CKH-21	4979652527325
たちあっぷ 540 両手すり	CKH-01 MGR	4979652520326
たちあっぷ 540 片手すり	CKH-02 MGR	4979652520333
たちあっぷ 540 両手すり	CKH-03 MGR	4979652618511
たちあっぷ 540 片手すり	CKH-04 MGR	4979652618542
たちあっぷ 540 ステップ台	CKH-BL	4979652520364
たちあっぷ 540 ステップ台	CKH-BH	4979652520357
つながるくん XP	CKH-D90	4979652602794
つながるくん XP ロングタイプ	CKH-D125	4979652602800

## サムリング 病院・施設 導入事例

検査室での姿勢保持に



ベッドでの立ち座りに



トイレでの移乗・立ち座りに



洗面所・脱衣所の姿勢保持に



立ち上がり・歩行補助商品

入浴補助商品

トイレ介助商品

病院・施設用福祉用具

病院・施設用設備商品

施工品・手すり部材



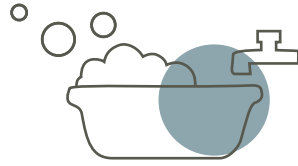

## 2章 入浴補助商品

---



リラックスタイムには

安全と快適を。

浴室までの移動や浴そうの出入り・入浴を快適にするアイテムを多数ご紹介。

活用ポイントMAP

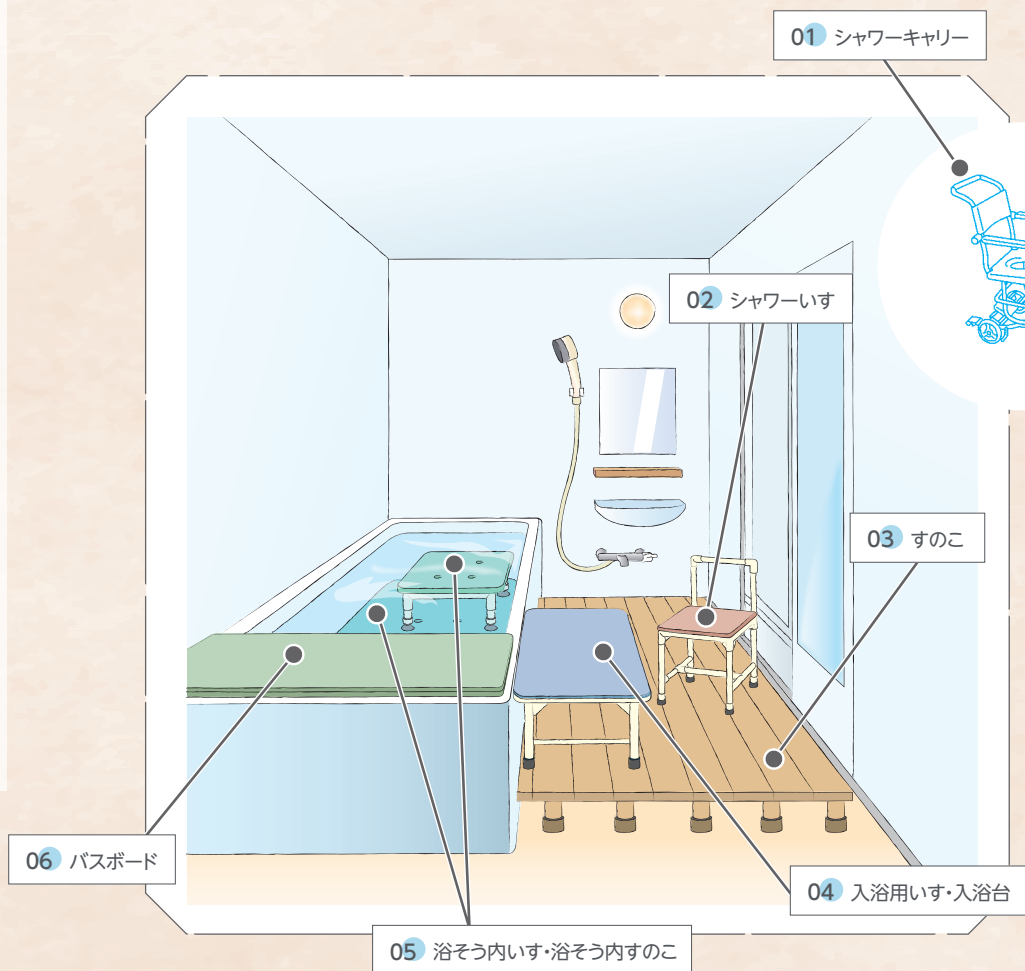

イレコ製 シャワーキャリー・シャワーいす

オーダーシステム

シャワーキャリー・シャワーいすは寸法や素材・形状などを指定し、オリジナルの入浴いすが製作できます。詳しくは P.54 への「オーダーシステム」ページをご覧ください。

01 シャワーキャリー

居室や脱衣所から洗い場への移動や、入浴をスムーズに

オーダーシステム 製作例 シャワーキャリー ▶P.57



CAK-026



CAS-011

シャワーキャリー ▶P.67



CAK-110SF



CAK-310S

シャワーキャリー トイレタイプ ▶P.68



CKA-410

02 シャワーいす

入浴姿勢を安定させます

オーダーシステム 製作例 ▶P.56



CAA-7



CAA-8



CAA-10



CAA-12

04 入浴いす・入浴台

立ち上がりや浴そうの出入りを楽に

オーダーシステム 製作例 入浴いす/入浴台

入浴いす/入浴台 ▶P.57



CAG-8



CAH-1R

06 パスボード

座り姿勢で浴そうをまたぐことができます

オーダーシステム 製作例 パスボード ▶P.57



03 すのこ

段差を減らす・滑り止め・足元の冷たさを軽減します

すのこ ▶P.60~P.63



フォームアクセスすのこ



エコボードすのこ



ライトボードすのこ

05 浴そう内いす・浴そう内すのこ

浴そう内いすで、ひざを深く曲げずに立ち座り可能に

浴そう内いす/浴そう内すのこ ▶P.64



CAC-7



すのことしても利用いただけます。浴そうの底上げになり段差を減らすことができます。また、滑り止めにもなります。

● P.69 TAIS コード一覧

● P.70 JAN コード一覧





# オーダーメイドの福祉用具



自社製品の"イレクター"を使ってオーダーメイドの福祉用具を製作できます。  
ご利用者様一人一人の残存能力や動作、住環境も全く異なる中で、より現場に、より利用者に合った福祉用具をご提案させていただきます。

## 1 選択 *Choice*

## 2 確認 *Check!*

どんな福祉用具をご希望でしょうか？

ご希望の大きさ、形状はカタログに掲載ありますか？

### 2章 入浴補助商品

### 4章 病院・施設用福祉用具



### 6章 段差解消



#### タイプA

カタログ掲載通りの商品が欲しい

#### タイプB

カタログに掲載されている商品の  
寸法を変更したい

#### タイプC

カタログに掲載はないが、  
こんな商品を作ってほしい。

**イレクター<sup>®</sup>**とは… 錆に強く丈夫で、目的に合わせた用具を製作できる製品です。

### イレクターが福祉用具に適している理由

- ☑ 軽くて扱いやすく、丈夫。
- ☑ 錆に強く衛生的で、浴室でも安心して使用可能。
- ☑ 危険な角が少なく、冷たなくて肌触りも良い。

### イレクターパイプの構造

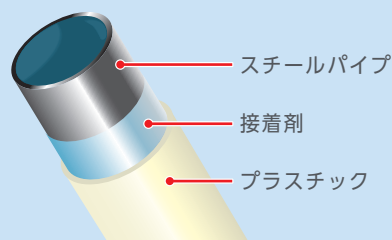

注意

- カタログ記載の福祉用具は、その用具の目的以外の使い方はしないでください。また、介護支援専門員などの指示に従ってご使用ください。
- イレクターのご使用温度範囲は、-10℃～50℃です。

# 3 オーダー



ご希望の内容に沿って3つのタイプからご注文ください。

## 規格品オーダー

(例) 「浴そう内いす/浴そう内すのこ」の注文番号「CAC-7」でカタログの製品を注文する。

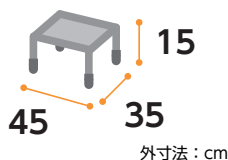

- 1 カタログより商品をお選びください。
- 2 その商品の注文番号をご注文ください。

※カタログ記載品でも在庫品でないものは、製作日数がかかります。  
※ **メーカー在庫あり** のマークの商品は注文日より約2～4日でお届けします。

## 寸法オーダー

(例) 「CAC-7」の寸法をW50×D30×H10に変更して注文する。

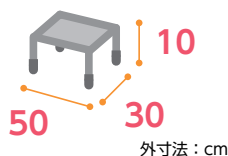

- 1 カタログより商品をお選びください。
- 2 選んだ商品の寸法をご指示ください。
- 3 選んだ商品の注文番号と設定した寸法でご注文ください。

※商品によっては寸法を変更できない部分がございます。右記の **寸法オーダーOK** のマークをご参照ください。

※2章、6章のオーダーシステムで製作例のような商品を簡単に注文できます。  
※見積・発注依頼紙を用意しております。弊社ホームページよりご取得ください。  
※商品価格は寸法により異なります。



見積・発注依頼用紙  
[https://www.kaigo-web.info/order\\_request1/](https://www.kaigo-web.info/order_request1/)

## 完全オーダー

(例) カタログとは形を変えて浴そうに合わせた形で注文する。

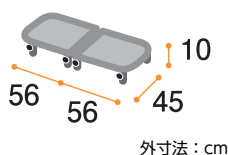

- 1 カタログの商品を参考にした形状または、お客様が考えたオリジナルの形状を設計してご注文ください。

※ご依頼の際は形状のわかるイメージをお伝えください。  
※形状設計の際は、強度等其他のご相談を承ります。  
※形状によっては、強度面や安全上の理由でご注文を承れない場合がございますのでご了承ください。

イレクター<sup>®</sup>製 シャワーキャリー・シャワーいす

# オーダーシステム

ご使用いただく方に合わせたサイズとパーツで、  
快適なシャワーキャリー・シャワーいすを製作いたします。

1

間口・奥行・座面高さ・ひじ掛け・背もたれ  
はお好きなサイズでオーダーができます。

サイズはミリ単位でご注文いただけますので、使用場所や  
用途にあった最適な用具を製作できます。



2

用途に合わせて様々なアレンジが可能です。

詳しいオーダー例は P.56 ~をご確認ください。



3

移乗台としての活用も OK

浴そう縁の高さに合わせた入浴台のオーダーもできます。  
浴そう縁固定金具を装着すれば、より安定して使用できます。

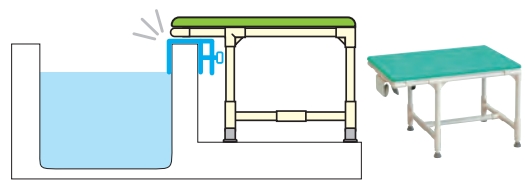

## 事前準備

01

### フレームを選ぶ



以下ページより「見積・発注依頼用紙」をダウンロードしてご記入いただき、  
最寄りの弊社支店まで FAX をお願いします。

[https://www.kaigo-web.info/order\\_request1/](https://www.kaigo-web.info/order_request1/)

kaigoweb 見積発注依頼



#### 素材

パイプの鋼管材質がスチールとステン  
レスの2種類あります。  
施設で使用する場合はステンレスイ  
レクター製を推奨します。

- イレクター製  
カラー：アイボリー ○



- ステンレスイレクター製  
カラー：クリームグレー ●



#### 形状

※間口・奥行・座面高さ・ひじ掛け・背もたれはお好きなサイズ  
でオーダーができます。

- F 型



- L 型



- 背もたれ型



- 背もたれひじ掛け付型





# 02

## 背もたれを選ぶ

※背もたれ型・背もたれ肘付型のフレームを選択した場合のみ



# 03

## マットを選ぶ



# 04

## 足まわりを選ぶ

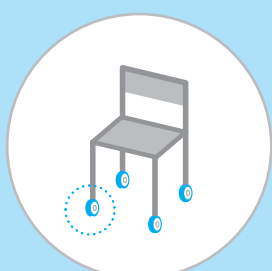

# 05

## オーダー完了

オーダー内容をご連絡ください



### マット

あり



なし



### 曲げ加工 (R500)

あり



なし

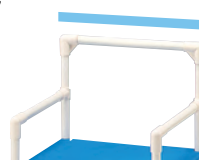

### 座面形状

※切り込み寸法はご指定いただけます。

F型



U型

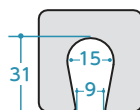

H型

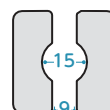

(寸法：cm)

### 座面カラー



グリーン



ピンク



ブルー



ライトグリーン



ブラウン



### 「シャワーいす・入浴台」をオーダーする方

アジャスター 高さ調整 48mmまで可能



ゴムキャップ



アジャスター付

### 専用オプション

ターンテーブル



方向転換が簡単になります。また、介助の人の持ち上げが不要になります。

浴そう縁固定金具

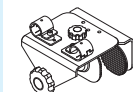

浴そうの縁に挟んで固定し、入浴台を安定させます。幅 5.5～18cm の縁幅に対応しています。

- ・浴そうの形状に合わせて固定角度を変更可能。
- ・金具の取り付け位置を指定可能。



### 「シャワーキャリー」をオーダーする方

※背もたれ付を選択した場合のみ

トータルロックキャスター

走行と旋回を同時にロックするφ100 樹脂キャスター



ロックボタン



### 専用オプション

押し手



オリジナル シャワーいす・シャワーキャリーを作る

## オーダーシステム 製作例

オーダーシステムで製作できるシャワーいす・入浴いす/入浴台・シャワーキャリーをご紹介します。

**ご注意** 約5～7日の製作日数がかかります。納期については販売店にご確認ください。

## 共通情報

品番	CAA-7・CAA-8・CAA-10・CAA-12・CAG-1・CAH-1R	CAG-8	CAK-026・CAS-011
材質	フレーム：イレクター マット：EVA樹脂	フレーム：イレクター マット：EVA樹脂 固定金具：ステンレス	フレーム：イレクター マット：EVA樹脂 キャスター：プラスチック（φ100）



介護保険 購入

## シャワーいす マット固定タイプ



**CAA-7**  
32,560円 (税抜 29,600円)

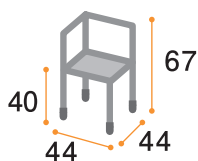

質量：5.0 kg

外寸法：cm

## オーダー例

- フレーム  
素材：イレクター製  
形状：L型
- マット  
座面形状：F型  
座面カラー：ブルー
- 足まわり  
ゴムキャップ

アジャスター付き  
35,860円  
(税抜 32,600円)



**CAA-8**  
31,020円 (税抜 28,200円)

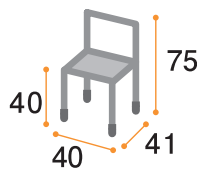

質量：4.7 kg

外寸法：cm

## オーダー例

- フレーム  
素材：イレクター製  
形状：背もたれ型
- 背もたれ  
マットなし  
曲げ加工なし
- マット  
座面形状：F型  
座面カラー：ブルー
- 足まわり  
ゴムキャップ

アジャスター付き  
34,320円  
(税抜 31,200円)



**CAA-10**  
28,710円 (税抜 26,100円)

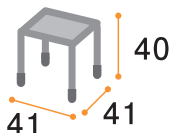

質量：4.0 kg

外寸法：cm

## オーダー例

- フレーム  
素材：イレクター製  
形状：F型
- マット  
座面形状：F型  
座面カラー：ライトグリーン
- 足まわり  
ゴムキャップ

アジャスター付き  
32,010円  
(税抜 29,100円)

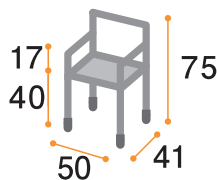

**CAA-12**  
37,070円 (税抜 33,700円)

質量：5.5 kg  
肘掛け内寸：43cm

外寸法：cm

## オーダー例

- フレーム  
素材：イレクター製  
形状：背もたれひじ掛け付型
- 背もたれ  
マットなし  
曲げ加工あり
- マット  
座面形状：F型  
座面カラー：ライトグリーン
- 足まわり  
ゴムキャップ

アジャスター付き  
40,480円  
(税抜 36,800円)

介護保険 購入

## 入浴用いす/入浴台



**CAG-1**  
45,870円 (税抜 41,700円)

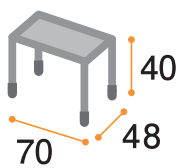

質量：7.5 kg

外寸法：cm

### オーダー例

- フレーム  
素材：イレクター製  
形状：F型
- マット  
座面形状：F型  
座面カラー：ブルー
- 足まわり  
アジャスター



**CAH-1R**  
70,620円 (税抜 64,200円)

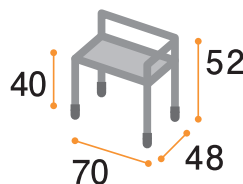

質量：8.8 kg

外寸法：cm

### オーダー例

- フレーム  
素材：イレクター製  
形状：L型
- マット  
座面形状：F型  
座面カラー：グリーン
- 足まわり  
アジャスター
- オプション  
ターンテーブル



**CAG-8**  
87,010円 (税抜 79,100円)

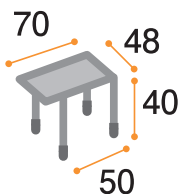

質量：9.8 kg

外寸法：cm

### オーダー例

- フレーム  
素材：イレクター製  
形状：F型
- マット  
座面形状：F型  
座面カラー：ライトグリーン
- 足まわり  
アジャスター
- オプション  
浴そう縁固定金具

オーダーの際は浴そう縁の幅をご指示いただきます。  
対応する浴そうの壁厚さ 5.5～18 cm

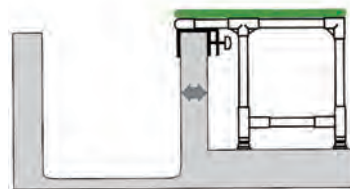

介護保険 購入

## シャワーキャリー



**CAK-026**  
94,380円 (税抜 85,800円)

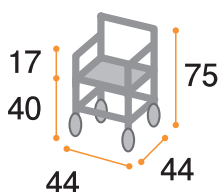

質量：10.0 kg  
肘掛け内寸：37cm

外寸法：cm

### オーダー例

- フレーム  
素材：イレクター製  
形状：背もたれひじ掛け付型
- 背もたれ  
マットあり  
曲げ加工あり
- マット  
座面形状：H型  
座面カラー：ピンク
- 足まわり  
トータルロック  
キャスター
- オプション  
押し手



**CAS-011**  
60,830円 (税抜 55,300円)

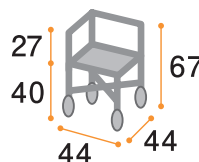

質量：7.0 kg

外寸法：cm

### オーダー例

- フレーム  
素材：イレクター製  
形状：L型
- マット  
座面形状：F型  
座面カラー：グリーン  
※ P.66 シャワーいすベシックタイプの座面を使用しています。
- 足まわり  
トータルロック  
キャスター



## 入浴補助用具の選び方

浴そうへの出入りの際に使用する入浴補助用具をご紹介します。浴室の環境とご利用者様に適した仕様の福祉用具をお選びください。イレクター製福祉用具は、以下でご説明するような様々な仕様でのご注文を承ります。

### ■「シャワーいす、入浴台」のタイプ別ポイント

#### Aタイプ：浴そうの前面の縁を利用する

- ・狭い浴室に有用です。
- ・体の向きを変える回数が増える場合があります。

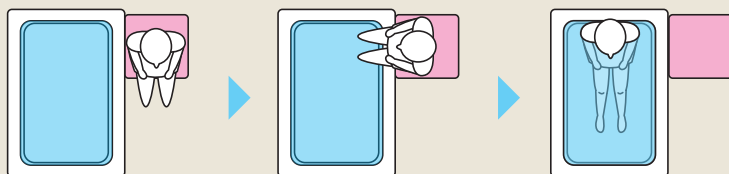

#### Bタイプ：浴そうの短手の縁を利用する

- ・洗い場が特に狭い浴室に有用です。
- ・体を反転させて入浴、または入浴してから台を外さなければなりません。

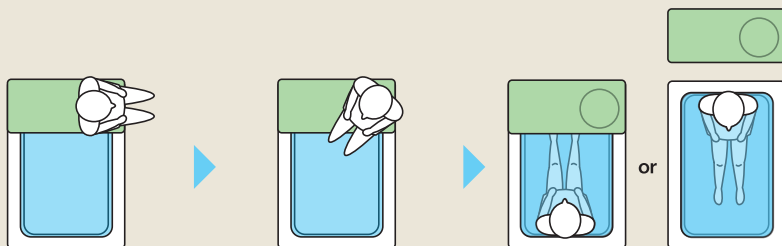

#### Cタイプ：浴そう横のすき間を利用する

- ・浴そう横のすき間を有効利用できます。
- ・台に座り、体の向きを変え、台の中央まで移動してから入浴します。

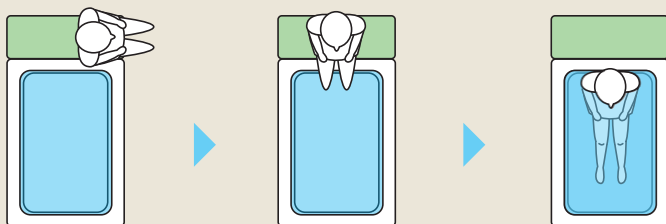

#### Dタイプ：浴そう横のすき間を利用するCタイプの発展型

- ・浴そう横のすき間を有効利用できます。
- ・台に座り、台の中央まで移動してから入浴します。

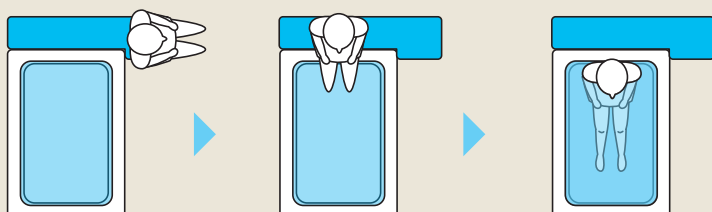



# すのこ

さまざまな用途に対応できる各種すのこを取り揃えております。  
 洗い場の広さや段差の高さなど、設置いただく場所の状況にあわせた寸法をオーダーいただくことができます。



## オーダー製品採寸方法 についてはWEBをチェック!

採寸の手順だけでなく、測り方のポイントやスケッチ図の書き方などをご紹介します。

オーダー製品  
採寸方法  
はこちら



### すのこ選択ガイド

P.60

リニューアル



#### フォアアクセスすのこ

- ・剛性があり、丈夫なすのこです。
- ・介護保険の福祉用具購入で購入しやすい価格帯です。

#### お風呂の種類

ユニットバス  
凹凸形状の洗い場\*

※凹凸の洗い場でも22.5cmを越える段差には対応できません。

P.61



#### エコボードすのこ

- ・軽くて天板とフレームが分かれて取扱いがしやすいすのこです。

#### お風呂の種類

ユニットバス  
凹凸形状の洗い場

P.63



#### ライトボードすのこ

- ・軽くて安価な低床用（フレームなし）のすのこです。
- ・アジャスターの取付不可

#### お風呂の種類

ユニットバス\*  
勾配が一定の洗い場

※ユニットバスでも凹凸の洗い場の場合対応できない場合があります。

高さ	最高 高さ <b>225</b> mm*	最高 高さ <b>フリー</b>	最高 高さ <b>70</b> mm
	最低 高さ <b>53</b> mm	最低 高さ <b>63</b> mm	最低 高さ <b>30</b> mm
	※ 調整範囲+10~25mmあり		
強度	○ シャワーキャリーの 乗り入れ問題なし。	○ シャワーキャリーの 乗り入れ問題なし。	✕ シャワーキャリーの 乗り入れ不可。
	○ 温かみがありますが フッション性なし。	○ 温かみがありますが フッション性なし。	○ 温かみがありますが フッション性なし。
感触	○ 温かみがありますが フッション性なし。	○ 温かみがありますが フッション性なし。	○ 温かみがありますが フッション性なし。
	○ 水はけ最良。	○ フォアアクセスすのこに 劣る。	○ フォアアクセスすのこに 劣る。
水はけ	○ 水はけ最良。	○ フォアアクセスすのこに 劣る。	○ フォアアクセスすのこに 劣る。

すのこ

介護保険 購入

フォーアクセスすのこ リニューアル

カラーバリエーション

クリーム  
グレー

アイボリー

シャワーキャリーを乗り入れても良い、軽くて丈夫なすのこです。



## Point 1

## 水はけ効果

アーチ状の天板でスムーズに水はけができます。

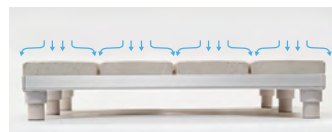

## Point 2

## 天板と一体設計

脚部と天板が一体型構造で、取り扱いが容易で便利です。

天板上面からプラスドライバーで高さの調整が可能です。



## 機能 すのこアジャスター機能

最大高さ250mm※ 脚保持部品を使用して高さ225mmまでオーダーできます。

※アジャスターを使用して最大高さ250mmまで調整可能

高さ 53 ~ 75mm	高さ 76 ~ 170mm	高さ 171 ~ 225mm
<p>アジャスター調整幅 +10mm</p>	<p>アジャスター調整幅 +25mm</p>	<p>アジャスター調整幅 +25mm</p>

## 設置の手間が軽減できます

天板の厚みを上げたことにより、強度UPし、補強版の間隔が広くなり、アジャスターの本数が減らせます。

従来品 アジャスター数:8本

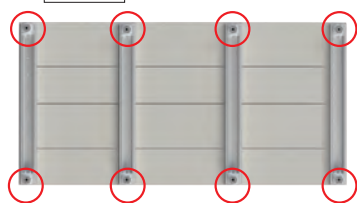

リニューアル品 アジャスター数:6本

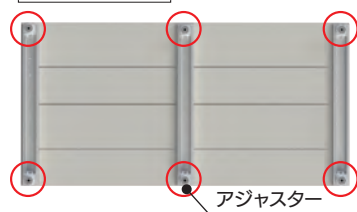

## セミオーダーできます

洗い場の広さ・形状・段差など、設置する場所の状況に応じてオーダー可能

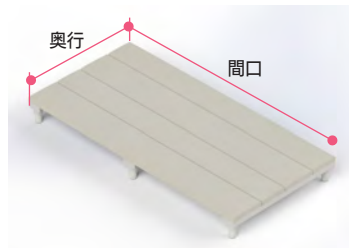

幅狭の板と幅広の板を組み合わせるため、奥行は25mmピッチのオーダーになります。

## カットや切り欠き加工も可能

浴室の形状に合わせたさまざまな加工ができます

浴室の柱や配管を避けた形ですのこを製作することも可能です。斜めカット、R加工、排水溝部の取外しも可能です。※形状によっては別途オプション料金がかかる場合があります。

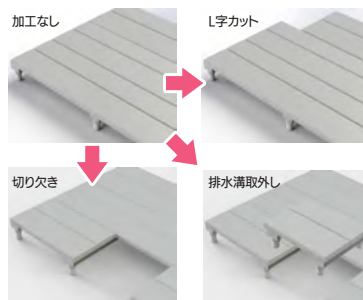



採寸方法動画

はこちら



設置手順動画

はこちら



## オーダーすのこ価格目安

お見積りが簡単になり、ご利用者様との話し合いの場でおよその価格が提示できます。  
さらに介護保険の福祉用具購入（10万円）の枠内で購入しやすい価格になりました。

奥行(mm) 25ピッチ	間口(mm)		
	700～860	861～1100	1101～1260
700～800		A 2分割	
825～950			
975～1000		B 3分割	
1025～1100			
1125～1300		C 3分割	
1325～1500			
1525～1800			※都度お見積りいたします

区分	ガイドプライス
A	¥ 88,000 (税抜 ¥ 80,000)
B	¥ 99,000 (税抜 ¥ 90,000)
C	¥ 110,000 (税抜 ¥ 100,000)

※形状によっては別途オプション料金がかかる場合があります。  
詳細はお問い合わせください。

オプション名	箇所数	オプション価格
L字カット コの字カット R加工(板1枚)	1ヶ所	無料
	2ヶ所 (追加1ヶ所に付き)	¥5,000
脚の高さを 171mm以上にする	1ヶ所に付き	¥1,000
斜めカット 型紙カット	1ヶ所	¥20,000



## ● 材質

天板：ポリスチレン(抗菌・防カビ剤入)  
補強板：アルミ  
アジャスター：樹脂・エラストマー

## 設置例



さらに詳しい  
情報はこちら！

TAISコード ▶ P.69

製品HP ▶



見積・発注書 ▶



採寸方法動画 ▶



すのこ

介護保険 購入

# エコボードすのこ

カラーバリエーション

アイボリー

シャワーキャリーを乗り入れても良い、軽くて丈夫なすのこです。



### Point 1

#### 軽くて丈夫な天板

ポリスチレンを素材とした軽くて丈夫な発泡板すのこです。シャワーキャリーで乗り入れても表面が傷つきにくい丈夫なすのこです。

### Point 2

#### 天板と脚部の分離型

天板と脚部が分離できます。分離することで、1台の重さも軽く扱いやすくなります。

### 設置例

#### 敷くだけで簡単に設置可能

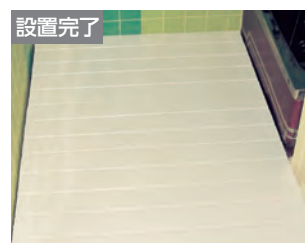

### 機能 すのこアジャスター機能

エコボードすのこ

#### 最低高さ63mm

ご注文のすのこの高さに合わせて、弊社で最適なアジャスターを選択しお取付けいたします。(ご指定はできません)



低床用アジャスターA  
最低高さ63mm～



低床用アジャスターB  
最低高さ81mm～

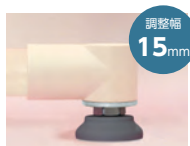

低床用アジャスターC  
最低高さ73mm～

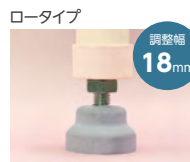

ロータイプ  
すべり止めアジャスター  
最低高さ104mm～



ハイタイプ  
すべり止めアジャスター  
最低高さ131mm～



**調整方法**  
すのこ設置後でもドライバーで高さの調整が簡単にできます。



**調整方法**  
スパナを使用して、まわり止めナットをゆるめ、高さの調整を行うことができます。

## エコボードすのこ

製作できるすのこ高さ

奥行(mm)	CWB							
	間口							
	500	600	700	800	900	1000	1100	1200
最低 63mm～	33,330円 (税抜30,300円)	37,180円 (税抜33,800円)	43,890円 (税抜39,900円)	46,310円 (税抜42,100円)	46,970円 (税抜42,700円)	52,360円 (税抜47,600円)	52,910円 (税抜48,100円)	59,840円 (税抜54,400円)
最高 180mm	35,860円 (税抜32,600円)	40,370円 (税抜36,700円)	47,410円 (税抜43,100円)	50,050円 (税抜45,500円)	51,040円 (税抜46,400円)	56,870円 (税抜51,700円)	57,860円 (税抜52,600円)	65,890円 (税抜59,900円)
※180mm以上も製作可能です。別途お見積りいたします。	38,500円 (税抜35,000円)	43,340円 (税抜39,400円)	51,040円 (税抜46,400円)	54,450円 (税抜49,500円)	55,550円 (税抜50,500円)	62,480円 (税抜56,800円)	63,360円 (税抜57,600円)	70,620円 (税抜64,200円)
	41,140円 (税抜37,400円)	47,410円 (税抜43,100円)	55,220円 (税抜50,200円)	58,300円 (税抜53,000円)	59,620円 (税抜54,200円)	67,210円 (税抜61,100円)	68,310円 (税抜62,100円)	75,790円 (税抜68,900円)

●材質 フレーム：イレクター 天板：ポリスチレン ●質量参考値 1000×500×63mm/7.0kg

※エコボードすのこの高さは、63mm～オーダー可能です。高さ180mm以上の場合は別途お見積りいたします。

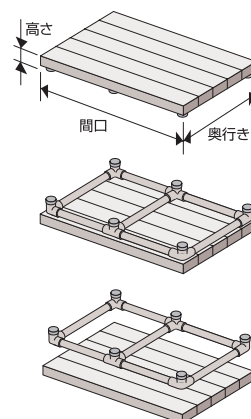

カラーバリエーション

アイボリー

介護保険 購入

## ライトボードすのこ

軽くて安価な低床用（フレームなし）のすのこです。アジャスターは取付けできません。



## Point 1

## 軽いタイプのすのこ

- ・ポリスチレンを素材にした軽くて丈夫なすのこです。
- ・足場と板材が一体となっていますので取り扱いが容易で便利です。

## Point 2

## 高さ調整なし

製作可能な高さは 30mm から 70mm までとなります。アジャスターが取り付けられないため凸凹な洗い場には不向きです。

傾斜が一定の場合には足部を斜めに製作することにより傾斜に対応します。

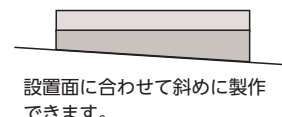

設置面に合わせて斜めに製作できます。

## ライトボードすのこ

製作できるすのこ高さ

最低  
30mm  
最高  
70mm

CWC		間口							
サイズ(mm)		500	600	700	800	900	1000	1100	1200
奥行 mm	300	16,610円 (税抜15,100円)	17,380円 (税抜15,800円)	18,040円 (税抜16,400円)	18,920円 (税抜17,200円)	19,580円 (税抜17,800円)	20,460円 (税抜18,600円)	21,230円 (税抜19,300円)	22,110円 (税抜20,100円)
	400	18,480円 (税抜16,800円)	19,580円 (税抜17,800円)	20,350円 (税抜18,500円)	21,340円 (税抜19,400円)	22,220円 (税抜20,200円)	24,750円 (税抜22,500円)	26,290円 (税抜23,900円)	27,170円 (税抜24,700円)
	500	20,020円 (税抜18,200円)	20,900円 (税抜19,000円)	22,440円 (税抜20,400円)	24,860円 (税抜22,600円)	25,740円 (税抜23,400円)	27,060円 (税抜24,600円)	29,920円 (税抜27,200円)	31,240円 (税抜28,400円)
	600	20,790円 (税抜18,900円)	22,220円 (税抜20,200円)	25,630円 (税抜23,300円)	26,950円 (税抜24,500円)	29,810円 (税抜27,100円)	31,240円 (税抜28,400円)	32,230円 (税抜29,300円)	35,420円 (税抜32,200円)

●材質 天板：ポリスチレン ●質量参考値 1000×500×50mm/5.5kg

※ ライトボードすのこの高さは、30～70mmの範囲でオーダー可能です。（アジャスター機能なし）

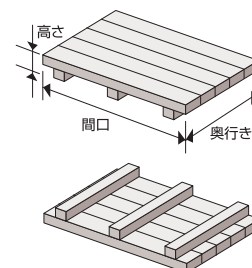



浴そう内いす / 浴そう内すのこ

高さ・奥行・間口

寸法オーダー OK

寸法オーダーの場合は価格が変わります

介護保険 購入

## 浴そう内いす / 浴そう内すのこ

使用状況にあわせてサイズオーダーできる商品です。



## ご注意

浴そうの形状により、オーダー対応できない場合がございます。

座面マット カラーバリエーション

グリーン

ピンク

ブルー

ライト  
グリーン

ブラウン



## 浴そう内いす / 浴そう内すのこ

CAC-7  
46,530 円 (税抜 42,300 円)

質量 : 3.2 kg

● 材質

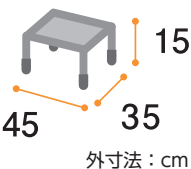
フレーム : ステンレスイレクター  
マット : EVA 樹脂、ABS 樹脂

## Point 1

## 浴そう内でも安心



フレームには錆びにくいプラスチック被覆ステンレスパイプを採用。衛生的に使用できます。  
また、すべり止めゴム仕様のアジャスターや、側面にずれ防止ストッパーをつけることで設置位置が安定し、安心して入浴できます。

## Point 2

## ピッタリサイズにオーダー

浴そうの形状に合わせ、ミリ単位でオーダーできます。  
(サイズによっては分割をおすすめする場合がございます)。  
高さは 7.1cm から、色はグリーン・ピンク・ブルー・ライトグリーン・ブラウンの 5 色からオーダーすることができます。

## 浴そう内いす / 浴そう内すのこ

## オーダー参考例

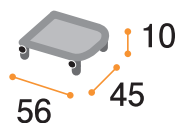

61,160 円 (税抜 55,600 円)

質量  
4.9 kg  
外寸法 : cm

● 材質

フレーム : ステンレスイレクター  
マット : EVA 樹脂・ABS 樹脂採寸方法動画  
はこちら採寸方法  
はこちら

## ピッタリサイズにオーダー

浴そうの形状に合わせて R 形状までもオーダーできますので、浴そうにぴったりサイズのすのこが設置できます。



オーダー例  
参考価格 122,210 円 (税抜 111,100 円)  
幅 56 × 奥行 45 × 高さ 10cm 2 台

## 浴そう内すのこ寸法オーダー上のご注意

- 浴そうの形状に合わせて寸法オーダーができます。

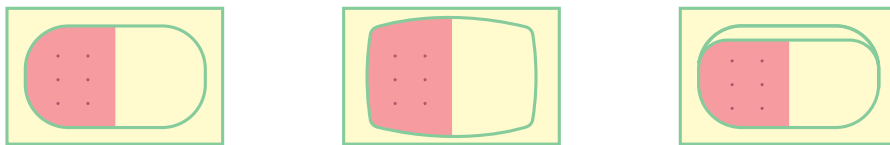

- ただし、下のような形状をした浴そうには、安全上設置できない場合がございます。



### × 傾斜が大きい

- 脚が内側に入り込んで、すのこが安定しません。

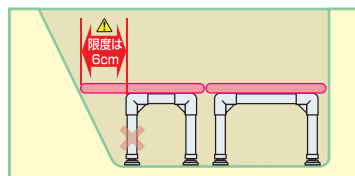

### × 底面の丸みが多い

- 脚が内側に入り込んで、すのこが安定しません。

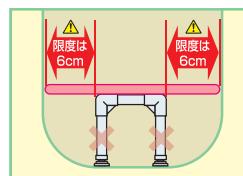

## 浴そう内すのこ取扱上のご注意

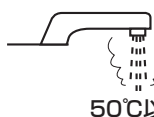

給湯温度が50℃を超えるお湯は、直接すのこにかからないようにしてください。

50℃以下

沸き出し口

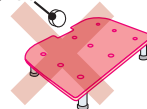

浴そう内の「沸き出し口」の近くに置いたまま沸かさないでください。  
すのこを取り外してから沸かし、その後再設置してください。

## 座位入浴の3つのポイント

### 1 立ち上がりのポイント！

お湯がだいたい肩から胸の位置までである状態で、足を引いて前かがみになると浮力によりおしりが浮いて立ち上がりやすくなります。

そのため手すりは十分に重心移動ができるよう身体の前方に設置します。

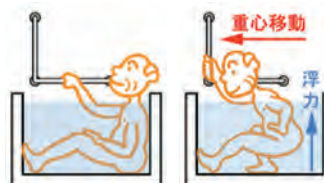

### 2 座位保持のポイント！

足を突っ張り、浴そうの縁や手すりを持つことで浴そう内での座位保持が行えます。

また浴そうの幅が長すぎる場合は、浴そう内いすなどを利用し足が伸びきらないように台を作ってあげることで座位維持がしやすくなります。



### 3 浴そう内いすを使う方法

ペースメーカー等で水位制限がある方や大腿骨の頸部骨折で深く関節を曲げることができない方、

また筋力がない方は浴そう内いすを利用すると楽に浴そうから出入りができます。

但し、肩までお湯につかることができないという問題もあります。



※イラストは、左半身が患側(体が動きにくい側)右半身が健側(体が動きやすい側)のケースです。

シャワーいす

高さ・奥行・間口

寸法オーダー OK

寸法オーダーの場合は価格が変わります  
※座面高さのみ



# シャワーいす

ソフトマット成形シートで、座り心地の良い入浴いすです。

詳しくは ▶ P.89 をご覧ください。

ベーシックタイプ



**シャワーいす L 型**  
**CAA-0101**  
22,000 円 (税抜 20,000 円)

メーカー在庫あり



質量：5.1 kg  
座面高さ変更  
22,880 円 (税抜 20,800 円)  
アジャスター付  
25,080 円 (税抜 22,800 円)

外寸法：cm



**シャワーいす F 型**  
**CAA-0201**  
19,470 円 (税抜 17,700 円)

メーカー在庫あり



質量：4.2 kg  
座面高さ変更  
20,460 円 (税抜 18,600 円)  
アジャスター付  
22,660 円 (税抜 20,600 円)

外寸法：cm



**シャワーいす 背もたれ型**  
**CAA-0301**  
21,560 円 (税抜 19,600 円)

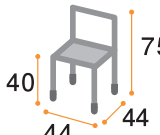

質量：4.8 kg  
座面高さ変更  
22,550 円 (税抜 20,500 円)  
アジャスター付  
24,640 円 (税抜 22,400 円)

外寸法：cm

ターンテーブルタイプ



**シャワーいす L 型 ターンテーブルタイプ**  
**CAT-0101**  
44,880 円 (税抜 40,800 円)

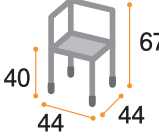

質量：6.2 kg  
座面高さ変更  
45,760 円 (税抜 41,600 円)  
アジャスター付  
47,960 円 (税抜 43,600 円)

外寸法：cm



**シャワーいす F 型 ターンテーブルタイプ**  
**CAT-0201**  
41,910 円 (税抜 38,100 円)

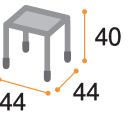

質量：5.3 kg  
座面高さ変更  
42,900 円 (税抜 39,000 円)  
アジャスター付  
45,100 円 (税抜 41,000 円)

外寸法：cm



**シャワーいす 背もたれ型 ターンテーブルタイプ**  
**CAT-0301**  
44,440 円 (税抜 40,400 円)

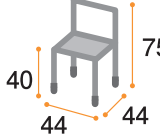

質量：5.9 kg  
座面高さ変更  
45,320 円 (税抜 41,200 円)  
アジャスター付  
47,630 円 (税抜 43,300 円)

外寸法：cm

別売品



対応品の対象品番・サイズをよくご確認の上ご注文ください。

※別売品単体の販売は、特定福祉用具購入適応外の商品となります。

	<b>シャワーいす L 型シート</b> <b>CAY-0101</b> 4,730 円 (税抜 4,300 円)	■外寸法 44 × 44 cm ■対応品 CAA-0101/CAT-0101 ■材質 A B S 樹脂 + ポリカーボネート
	<b>シャワーいす F 型シート</b> <b>CAY-0201</b> 4,400 円 (税抜 4,000 円)	■外寸法 44 × 44 cm ■対応品 CAA-0201/CAT-0201 ■材質 A B S 樹脂 + ポリカーボネート
	<b>シャワーいす 背もたれ型シート</b> <b>CAY-0301</b> 4,631 円 (税抜 4,210 円)	■外寸法 44 × 44 cm ■対応品 CAA-0301/CAT-0301 ■材質 A B S 樹脂 + ポリカーボネート

	<b>シャワーいす マット</b> <b>CAZ-01</b> 1,947 円 (税抜 1,770 円)	■外寸法 35 × 35 cm ■対応品 CAA-0101/0201/0301 ■材質 EVA 樹脂
	<b>シャワーいす ターンテーブル用マット</b> <b>CAZ-01A</b> 1,947 円 (税抜 1,770 円)	■外寸法 35 × 35 cm ■対応品 CAT-0101/0201/0301 ■材質 EVA 樹脂
	<b>ターンテーブル</b> <b>CAE-33</b> 22,330 円 (税抜 20,300 円)	■外寸法 直径 33 cm ■質量 1.6 kg ■対応品 CAT-0101/0201/0301 ■材質 本体：ステンレス マット：EVA 樹脂





# シャワーキャリー

軽くて丈夫、小回りがきくコンパクトボディのシャワーキャリー。

詳しくは ▶ **P.90-91** をご覧ください。



### シリーズ共通情報

品番	CAK-110S ~ CAK-310SF
材質	フレーム：アルミ／ステンレス 座面：ウレタンフォーム キャスター：ステンレス（スタンダードタイプ）、 プラスチック（ラージキャスタータイプ）
共通仕様	アームサポート内寸法：37cm 最小回転半径：67cm キャスターサイズ： 前輪φ75、後輪φ150（スタンダードタイプ）、 前輪φ100、後輪φ300（ラージキャスタータイプ） 最大利用者体重：80kg 座面高さ調整：2cm 間隔5段階

## シャワーキャリー



### シャワーキャリー

CAK-110S スタンダードサイサポートタイプ

170,060円（税抜 154,600円）

CAK-110SF スタンダードフラット座面サイサポートタイプ

170,060円（税抜 154,600円）

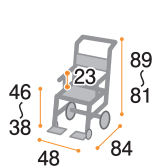

#### CAK-110S

質量：10.9 kg

#### CAK-110SF

質量：11.8 kg

外寸法：cm

**在庫限り**



### シャワーキャリー

CAK-310S ラージキャスターサイサポートタイプ

181,390円（税抜 164,900円）

CAK-310SF ラージキャスターフラット座面サイサポートタイプ

181,390円（税抜 164,900円）

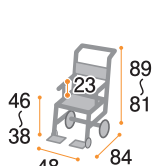

#### CAK-310S

質量：12.3 kg

#### CAK-310SF

質量：13.1 kg

外寸法：cm

**在庫限り**

## 別売品

シャワーキャリー 座面 U 型

**CAKZA-U**

23,210円（税抜 21,100円）

■外寸法 間口 39 × 奥行 39cm

■材質 ウレタンフォーム

外寸法：cm

**在庫限り**

シャワーキャリー 座面 F 型

**CAKZA-F**

23,210円（税抜 21,100円）

■外寸法 間口 39 × 奥行 39cm

■材質 ウレタンフォーム

外寸法：cm

**在庫限り**

バックサポート（背あて）

**CAKP-S**

5,533円（税抜 5,030円）

■材質 ポリエステル（メッシュ）

レッグサポート（足ベルト）

**CAKP-LR**

3,190円（税抜 2,900円）

■材質 ポリエステル（メッシュ）

フロントアームレスト

**EF-5510**

8,360円（税抜 7,600円）

■材質 芯材：アルミパイプ  
表面：発泡チューブ

外寸法：cm

**在庫限り**

シャワーキャリー

 介護保険 購入

# シャワーキャリー トイレットタイプ

取り外し容易な排使用ポットが付いたトイレットタイプ。排使用ポットをはずせばトイレの便器にもセットできます。

詳しくは▶P.92-93をご覧ください。



## Point 1

### 乗りやすさを考えた設計



アームサポート（肘掛け）は移乗の際、上にはね上げることができます。サイドサポートは走行中にひざが広がらず、脚が落ちないように補助します。収納可能なため、移乗の際も邪魔になりません。

## Point 2

### 着脱容易な排使用ポット



付属の排使用ポットは簡単に取り付けができます。排使用ポットを外せば、シャワーキャリーを洋式便器にセットすることもできます。

## シリーズ共通情報

品番	CAK-410		
材質	フレーム：アルミ / ステンレス 座面：ウレタンフォーム キャスター：プラスチック	共通仕様	アームサポート内寸法：37cm 最小回転半径：68cm（後輪固定車） キャスターサイズ： 前輪φ100、後輪φ200（後輪固定車） 最大利用者体重：80kg 座面高さ調整：2cm 間隔 4 段階

## シャワーキャリー トイレットタイプ



### シャワーキャリートイレットタイプ 後輪固定車

CAK-410

160,380円（税抜 145,800円）

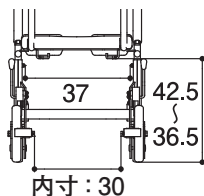
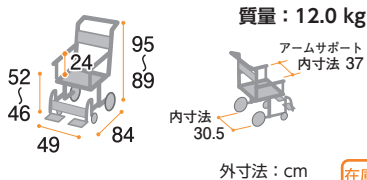

## 別売品について

本製品は別売品として、単品の座面や、「フロントアームレスト」などをご購入頂けます。詳しくは P.67 をご覧ください。

# TAIS コード一覧

「福祉用具貸与価格を把握するための商品コード」として取得済の TAIS コードです。

## 入浴用いす

タイプ	シャワーいす 背もたれ肘付型	入浴用いす／入浴台	トランスファーシート ターンテーブルタイプ	シャワーキャリー L型
形状				
品番	CAA-12	CAG-1	CAH-1R	CAS-011
本体 TAIS コード	00055-000017	00055-000051	00055-000008	00055-000027

## すのこ

## 浴そう内いす／浴そう内すのこ

タイプ	フォアアクセスすのこ	ライトボードすのこ	エコボードすのこ		
形状					
品番	CWF-3	CWC	CWB	CAC-7	CAC-8
本体 TAIS コード	00055-000332	00055-000007	00055-000005	00055-000022	00055-000023

## シャワーいす ベーシックタイプ

タイプ	L型	F型	背もたれ型	L型 ターンテーブルタイプ
形状				
品番	CAA-0101	CAA-0201	CAA-0301	CAT-0101
本体 TAIS コード	00055-000015	00055-000014	00055-000013	00055-000049

## シャワーキャリー

タイプ	スタンダードタイプ	ラージキャスタータイプ	トイレットタイプ
形状			
品番	CAK-110S CAK-110SF	CAK-310S CAK-310SF	CAK-410
本体 TAIS コード	00055-000279 00055-000280	00055-000282 00055-000283	00055-000053



# JANコード一覧

商品名	品番	JANコード
浴そう内いす / 浴そう内すのこ	CAC-7	4979652482235
シャワーいす L 型	CAA-0101	4979652387127
シャワーいす F 型	CAA-0201	4979652387141
シャワーいす 背もたれ型	CAA-0301	4979652387165
シャワーいす L 型 ターンテーブルタイプ	CAT-0101	4979652450593
シャワーいす F 型 ターンテーブルタイプ	CAT-0201	4979652450609
シャワーいす 背もたれ型 ターンテーブルタイプ	CAT-0301	4979652450616
シャワーいす L 型シート	CAY-0101	4979652387042
シャワーいす F 型シート	CAY-0201	4979652387066
シャワーいす 背もたれ型シート	CAY-0301	4979652387080
シャワーいす マット	CAZ-01	4979652387103
シャワーいす ターンテーブル用マット	CAZ-01A	4979652446770
ターンテーブル	CAE-33	4979652444172
入浴用いす / 入浴台	CAG-1	4979652445827
トランスファーシート ターンテーブルタイプ	CAH-1R	4979652445919
シャワーキャリー スタンダードサイサポートタイプ	CAK-110S	4979652500939
シャワーキャリー スタンダードフラット座面サイサポートタイプ	CAK-110SF	4979652500946
シャワーキャリー ラージキャスターサイサポートタイプ	CAK-310S	4979652500953
シャワーキャリー ラージキャスターフラット座面サイサポートタイプ	CAK-310SF	4979652500960
シャワーキャリー 座面 U 型	CAKZA-U	4979652500977
シャワーキャリー 座面 F 型	CAKZA-F	4979652500984
バックサポート (背あて)	CAKP-S	4979652488534
レッグサポート (足ベルト)	CAKP-LR	4979652488558
フロントアームレスト	EF-5510	4979652453747
シャワーキャリートイレタイプ 後輪固定車	CAK-410	4979652500915



## 3章

# トイレ介助商品

---

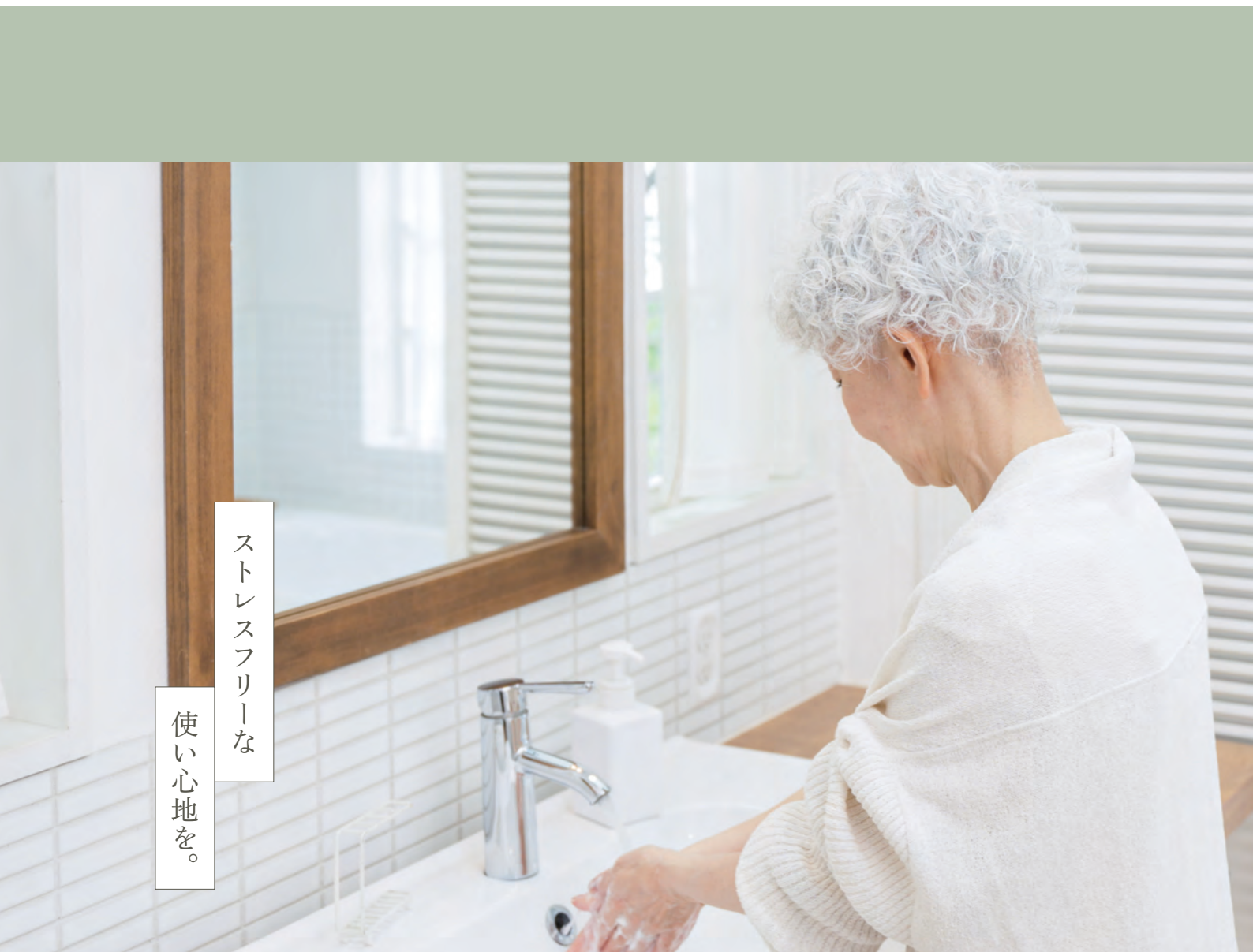

ストレスフリーな

使い心地を。

トイレにおける必要な介助に合わせて、移動や座位保持・立ち上がりをサポートする製品をご紹介します。

# 活用ポイントMAP

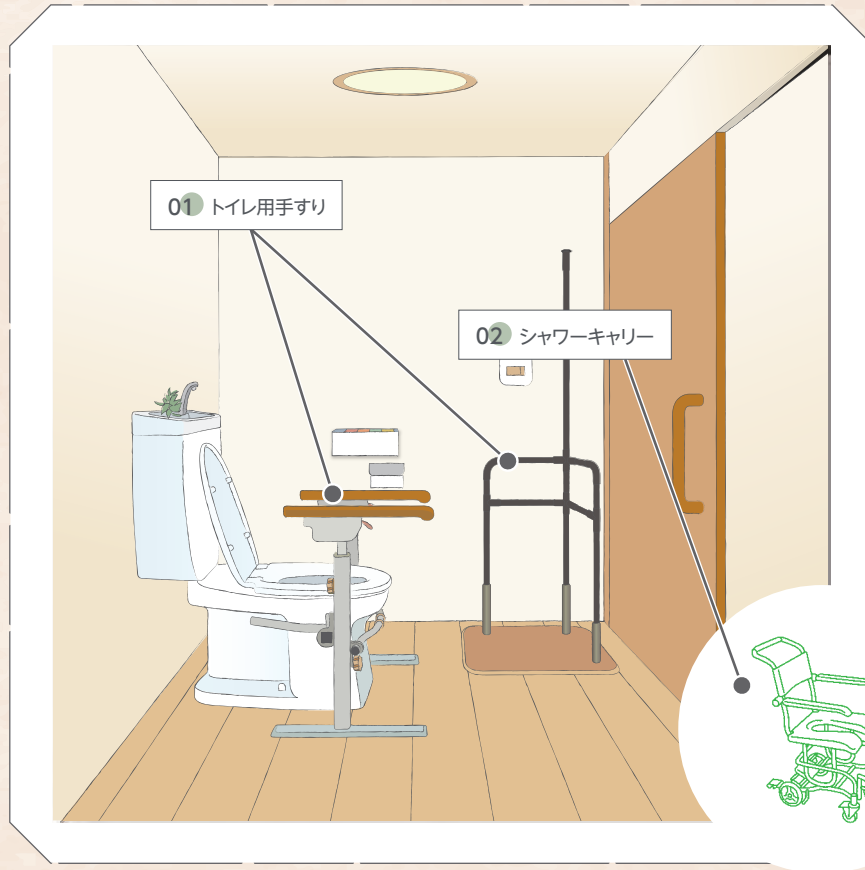

## 01 トイレ用手すり

トイレでの立ち座り・便座での座位保持がラクに

トイレ用 たちあつぷⅡ ▶P.74、75



CKJ-01



CKJ-02

たちあつぷⅡたててすり ▶P.73



CKI-31

## 02 シャワーキャリー

居室や脱衣所から洗い場への移動や、洗体をスムーズに

シャワーキャリーフロントレストタイプ ▶P.76



CAK-600



CAK-029

● P.78 TAIS コード一覧

● P.78 JAN コード一覧





トイレ補助

たちあっぷⅡ



**たちあっぷⅡたててすり**  
**CKI-31**  
 115,390円 (税抜 104,900円)  
 質量：20.9kg

外寸法：cm

製品詳細は P.23 をご覧ください。

たちあっぷⅡたててすり導入事例

★ こんなお悩みを解決！ ★

使いやすい位置に手すりが欲しい



便器の手前に手すりがあることで、引っ張り立ちでき立ち上がりがしやすくなりました。

トイレ移乗台導入事例

車いす等からトイレへの移乗・座位保持のために



天板の素材は、水洗い可能なソフトマットや汚れた時に拭き取りやすいレザーシートもご利用頂けます。

■トイレ移乗台

■少ない着座スペース

便器の座面はいろいろな形状がありますが、基本的に着座スペースは少なく、立位から座ったり、車いす等からの移乗は困難になります。

導入する福祉用具 **トイレ移乗台**

便器の左右に便座の形状に合わせた台を設置し、便座に乗り移ります。

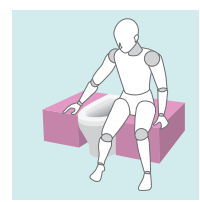
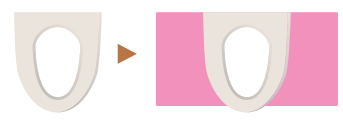

■移乗方法一例

<b>1</b> 移乗台の前にアプローチします	<b>2</b> 手すり等を支えにしながら方向転換をします	<b>3</b> 移乗台に腰掛けます	<b>4</b> 手をついて、腕の力で徐々に便座へ移動します

■便座の高さ

便器の高さも移乗のしやすさに影響します。高さが低い場合は補高便座等の使用をご検討ください。

トイレ立ち上がり補助

製品紹介動画  
はこちら設置手順動画  
はこちら

# ☑️ 介護保険 貸与 トイレ用 たちあっぷ® II

トイレでの立ち座り、便座での座位保持が不安な方に。工事不要の手すりです。



写真の便器は他社製品です。

## Point 1

### 腕をのせやすく、握りやすい手すり



上面中央のくぼみに腕・肘がフィットし、ディンプル形状でしっかりと握れます。また、腕が疲れにくい発泡樹脂製です。

## Point 2

### 全長 42cmのアームレスト



腕全体をのせられるため、座位が安定します。前方に長いので立ち上がりをしっかりサポートします。



トイレ用 たちあっぷ II  
CKJ-01  
80,080円 (税抜 72,800円)

## 製品情報

材質	本体：アルミ、ステンレス	アームレスト：発泡樹脂
最大使用者体重	100kg 以下	
質量	6.8kg	

上面

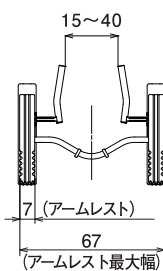

正面

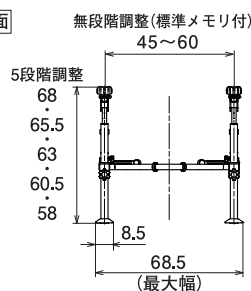

側面

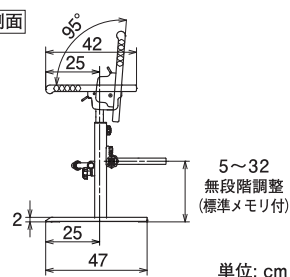

単位: cm

## ご利用者様の状況、使用場所の環境に合わせて調整が可能

- ご利用者様のご使用状況にあわせてアームレストの高さ・幅調整ができます。



**高さ調整**  
58～68cm まで 5段階 (25mm)  
ピッチで調整可能です。



**幅調整**  
45～60cm (芯寸法) まで  
無段階で調整可能です。

- 使いやすさと安定性に優れた「抗菌仕様」のアームレストです。

### 抗菌仕様



**ワンタッチではね上げ**  
ドアが横にあるトイレなどでも、ワンタッチではね上げることができます。移乗の際の邪魔になりません。

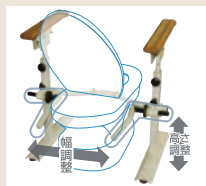

**様々な便器に調整取り付けが可能**  
固定用アングルを調整することで、様々な便器形状に合わせて取り付けが可能です。



**軽いアルミ製で、取り回しがしやすい**  
アルミ製で軽量なため、取り回しがしやすく、トイレ内で組立設置ができます。取り付け工事は不要です。

壁固定設置手順動画  
はこちら



介護保険 貸与 トイレ用 たちあっぷ® II

タンクレストイレや特殊形状の便器に手すりを取り付けたい方に。



写真の便器は他社製品です。

Point 1

タンクレストイレに取付可能



寸胴型便器には吸盤式のアンクルで挟み込んで固定することが可能です。

Point 2

壁面へ突っ張り固定



床面にしっかり固定されていない便器や樹脂製の便器の場合は、壁面へ突っ張ることで固定することが可能です。



トイレ用 たちあっぷ II  
CKJ-02  
90,420 円 (税抜 82,200 円)

製品情報

材質	本体：アルミ、ステンレス	アームレスト：発泡樹脂
最大使用者体重	100kg 以下	
質量	7.1kg	

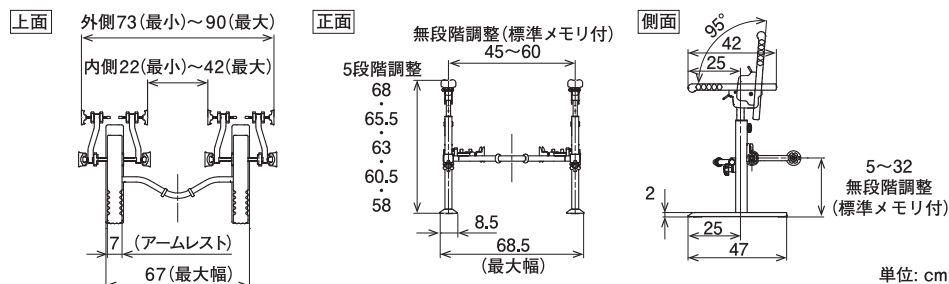

固定方法

幅 22 ~ 42cm の便器へ取り付け

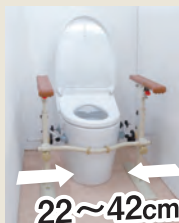

壁幅 73 ~ 90cm のトイレへ取り付け



別売品 トイレ固定用アングル II



CKJ-01 の固定用アングルと差替え可能です。

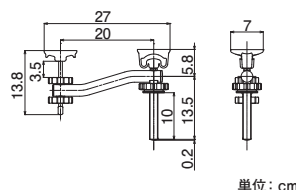

CKJ-E  
24,750 円 (税抜 22,500 円)

材質 アルミ、ゴム、樹脂、ステンレス  
質量 0.9kg (左右セット)

●このページの掲載商品は、約2~4日でお届けします。

注意 他社製品と組み合わせて使用しないでください。





# シャワーキャリー フロントレストタイプ

より排便しやすい「前屈姿勢」を保ちやすく、キャリー前面に身体の受け部があるシャワーキャリーです。



## Point 1

### 前受けタイプの排便補助キャリー



前受けテーブルにもたれかかることで、排便がしやすい前屈姿勢を無理なくとることができます。

## Point 2

### 便器にそのままセット



利用者を乗せたまま洋式トイレにセットできます。

#### シリーズ共通情報

品番	CAK-600	CAK-029
材質	フレーム：アルミ、ステンレス 座面：EVA樹脂 座面用クッション：ポリエステル、ナイロン キャスター：プラスチック	フレーム：イレクター 座面：EVA樹脂 キャスター：プラスチック
仕様	キャスターサイズ：φ100（前輪自由車） φ200（後輪固定車） 最小回転半径：74cm 最大利用者体重：80kg 座面高さ調整：2cm間隔 4段階	キャスターサイズ：φ100（4輪自由車） 最小回転半径：57cm 最大利用者体重：80kg



シャワーキャリーフロントレストタイプ アルミ製  
**CAK-600**  
264,550円（税抜 240,500円）

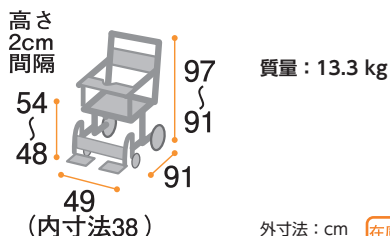

### CAK-600

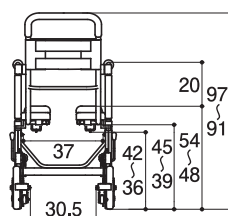

シャワーキャリーフロントレストタイプ イレクター製  
**CAK-029**  
165,330円（税抜 150,300円）

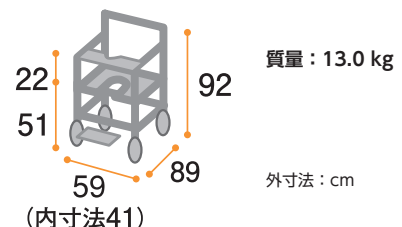

●このページの掲載商品 CAK-600 は、約2～4日でお届けいたします。  
CAK-029 は、約10～14日の製作日数がかかります。納期については販売店にご確認ください。

## シャワーキャリー フロントレストタイプ やさしさポイント

☑CAK-600



## 移乗が簡単。

肘掛けをはね上げるにより、ベッドへの移乗をスムーズに行うことができます。

☑CAK-600

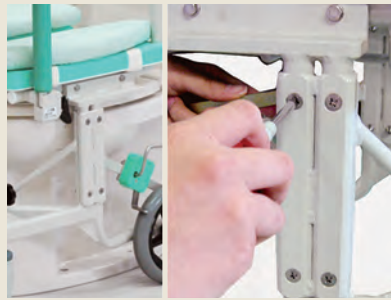

## 4段階の座面高さ調整。

2cmごと、4段階の高さ調整が可能です。  
(座面高さ 48・50・52・54cm)

☑CAK-600



## 脚を守るサイサポート。

走行中にひざが広がらないようにサポートされて、脚が落ちる心配がありません。  
また、移乗の時は折りたたむこともできます。

☑CAK-600 ☑CAK-029



## おしりの洗浄が楽。

後ろから手を差し入れやすい構造になっているので、排便後のスキんケアや座菓の挿入が簡単です。

☑CAK-600 ☑CAK-029



## お尻が開きやすい座面。

座面の穴は、小さめで小柄な方でも安心です。  
座るとお尻が自然と開きます。

開発協力：  
神奈川県立保健福祉大学  
保健福祉学部 リハビリテーション学科  
作業療法専攻 教授 玉垣 努氏

ここでも活躍!

## 排便促進のしくみ

日常生活でくり返し行われる「排便行為」。これをより楽に行うことは、快適な暮らしのためのとても重要なポイントとなります。福祉用具を使用することにより、とられる「前屈姿勢」には、理にかなった排便促進作用を生む効果があります。

## 排便に必要な「前屈姿勢」がポイント

従来のポータブルトイレにも、背もたれやひじ掛けが付いているものがあります。これはあくまでも座位をささえる意味でしかありません。

「座る」ということだけでなく、「排泄」という行為を考えるとどうでしょうか。

排便姿勢を考えると、どなたも「身体を前屈し重心を前方に掛ける体勢」になることに気が付きます。無意識のうちにやっているこの姿勢は、実は非常に合理的で、排便しやすい効果があるのです。

右の二次元コードから詳細をご覧ください。



シャワーキャリー  
フロントレストタイプ P.76



前受けテーブル P.96





可動式手すり CFA-8 P.189

より詳しい排便促進のメカニズムやフロントレストキャリーの開発経緯はホームページにも掲載しております。

# TAIS コード一覧

「福祉用具貸与価格を把握するための商品コード」として取得済の TAIS コードです。

## トイレ用 たちあっぷ® II

タイプ		
形状		
品番	CKJ-01	CKJ-02
本体 TAIS コード	00055-000130	00055-000185

## シャワーキャリー フロントレストタイプ

タイプ	アルミ製	イレクター製
形状		
品番	CAK-600	CAK-029
本体 TAIS コード	00055-000054	—

# JAN コード一覧

商品名	品番	JAN コード
トイレ用 たちあっぷ II	CKJ-01	4979652520777
トイレ用 たちあっぷ II	CKJ-02	4979652526229
トイレ固定用アングル II	CKJ-E	4979652524850
シャワーキャリーフロントレストタイプ アルミ製	CAK-600	4979652502766





## 4章

# 病院・施設用福祉用具

---



みんなの負担を和らげて

快適な生活を。

立ち上がりや移乗、お風呂への移動や入浴介助まで、さまざまなシーンでをサポートする製品をご紹介します。

# 活用ポイントMAP

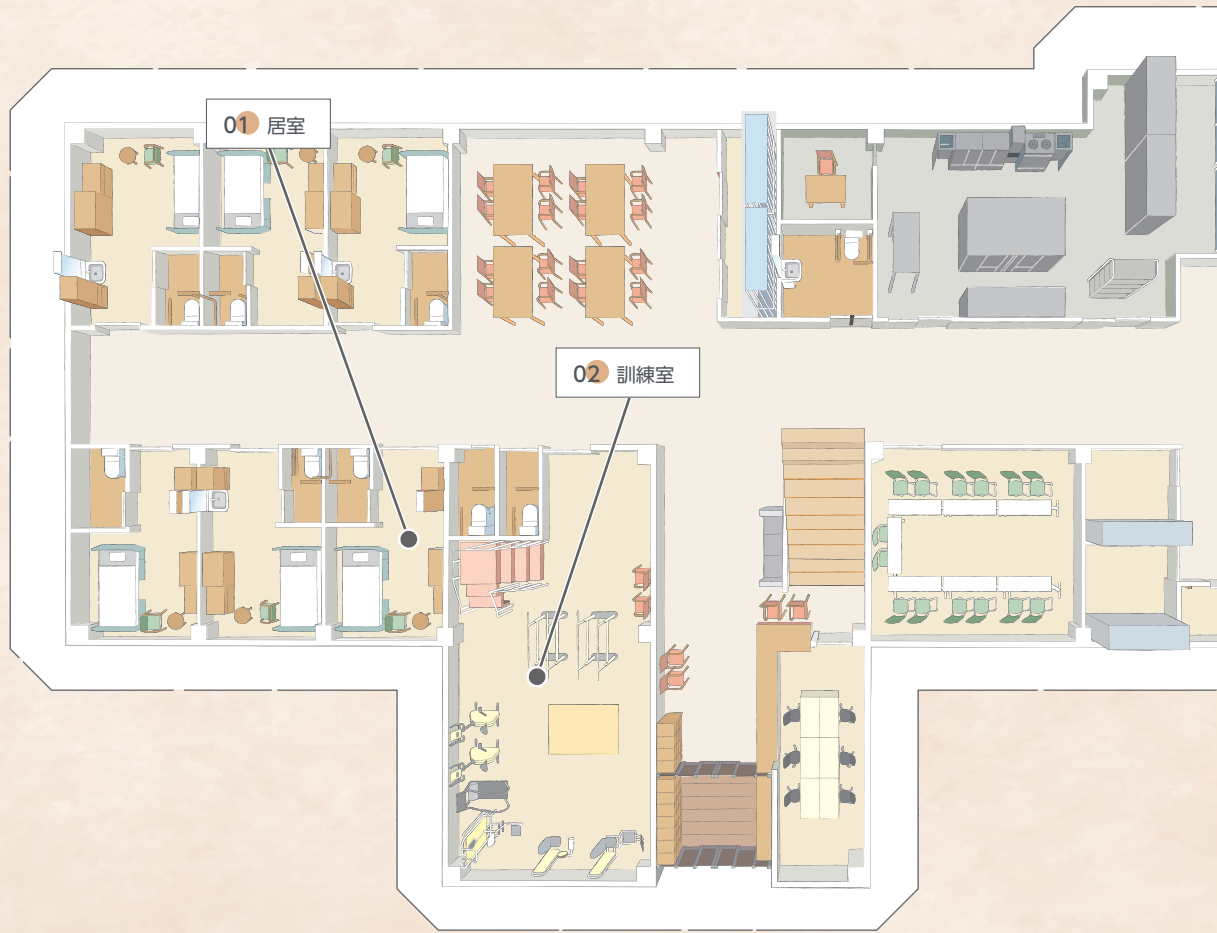

## 01 居室

### ベッドサイドでの立ち座りや車いす等への移乗介助のお手伝い

たちあつぷ  
ひざたっちC 回転式 たてすり ▶P.82



CKL-03

たちあつぷ  
ひざたっちC 回転式 ▶P.83



CKL-12A

たちあつぷⅡひざたっち ▶P.25



CKI-22

## 02 訓練室

### 機能訓練などに使用する器具

スイングフレーム ▶P.97



CMA-01



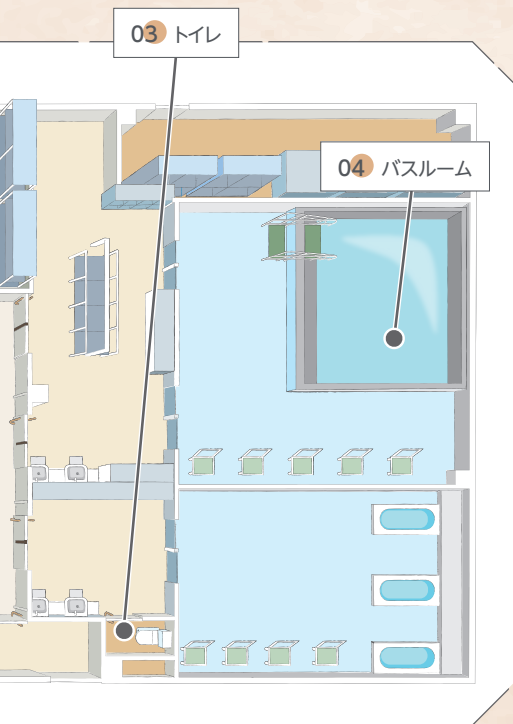

03 トイレ

トイレへの出入りや座位保持、移乗介助のサポートに

シャワーキャリー トイレタイプ ▶P.92



CKA-410

前受けテーブル ▶P.96



たちあつぷ  
ひざたちC回転式 たてすり ▶P.82



CKL-03

たちあつぷ  
ひざたちC回転式 ▶P.83



CKL-12A

たちあつぷIIひざたち ▶P.25

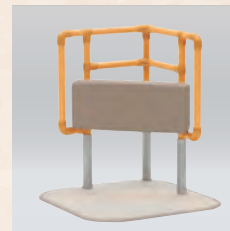

CKI-22

04 バスルーム

脱衣所から洗い場、浴そうへの出入りや洗体をスムーズに

たちあつぷII 浴室用 ▶P.84



CKA-Y23



CKA-Y24

浴そう内たちあつぷ ▶P.86

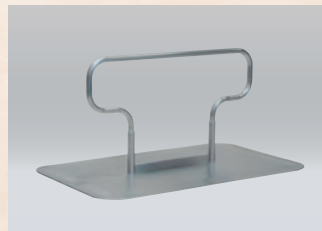

CKC-01 SUS



CKC-01 SUS

浴そう用手すり ▶P.87



シャワーいす ▶P.88



CAA-0101



CAT-0101



CAA-0301

シャワーキャリー ▶P.90



CAK-110SF



CAK-310S



Y-10



グリップ付き 浴そう内いす(おもし入り) ▶P.94

湯上りベンチ ▶P.95



ストレッチャー ▶P.95



● P.98 JAN コード一覧





立ち上がり補助

# おくだけシリーズ® たちあっぷ® ひざたち® C 回転式 たててすり

手すりを掴んだ姿勢で方向転換が可能になります。

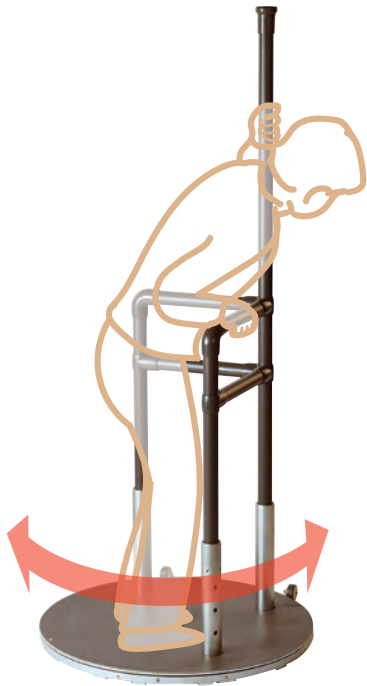

## Point 1

### 立ち上がり・立位保持の介助量軽減

立ち座りの際に安定して掴むことができるタテ型手すりが置くだけで設置できます。

手すりを掴んだ立位姿勢のままベースを回転させ、安心安全に方向転換ができます。

立位姿勢は取れるが、姿勢保持や足の踏み変えが不安な方にお使いいただけます。

## Point 2

### トイレなどの狭い場所で使用可能

直径 60cm の丸型ベースなので、狭い場所での移乗動作にもお使いいただけます。

移動用にキャスターもついているので、お使いの場所へ持ち運びも可能です。



## 製品情報

材質	手すり：プラスチック被覆スチールパイプ 手すりジョイント：プラスチック ワイヤー：ステンレス ベース・スタンド：ステンレス、アルミ マット：発泡プラスチック
カラー	ダークブラウン
寸法・質量	手すり太さ：φ 32 ベース高さ：30mm 質量：20.8kg

活用事例動画はこちら

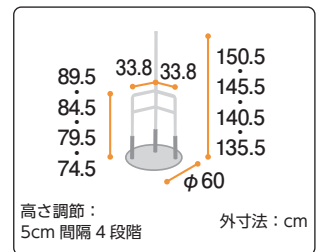

- ・マット：抗ウイルス性能、消臭機能、衝撃吸収性能付
- ・移動用キャスター付き

## たちあっぷ ひざたち C 回転式 たててすり

CKL-03

252,780 円 (税抜 229,800 円)

## + オプション品 たちあっぷ® ひざたち® C 回転式 たててすり

## 膝当て

膝折れが心配な場合も安心。



## 膝当て

CKL-HA DBR

51,480 円 (税抜 46,800 円)

質量：3.5 kg

### ● 材質

フレーム：ステンレス  
膝当て部：プラスチック  
ツマミ：プラスチック・スチール

### ● カラー

ダークブラウン

## Point 1

### 膝当てで膝折れを防止



膝当てで膝を支えることでご利用者様の膝折れの心配がなく、安心して立ち上がることができます。「立ち上がりの補助・姿勢保持・移乗補助」を安定させます。

膝当ての向きは正面と左右に 45° 向けた 3 方向に設定できます。

●このページの掲載商品は、約 2~4 日でお届けいたします。

# おくだけシリーズ® たちあっぷ® ひざたち® C 回転式

移乗時の介護者負担を大幅に削減でき、2人介助を1人介助に

製品紹介動画  
はこちら



導入事例動画  
はこちら



## Point 1

### 抱え上げ介助不要

手すり付のテーブルでご利用様が前に倒れる心配がなく、後方からの介助が可能となります。膝当て付で膝折れも防止できます。



前腕で支持しながら、深い前傾姿勢を導きます。

## Point 2

### 回転ロック介助レバー・高さ調整つまみ付

回転ロック解除レバーをテーブル裏面の左右に取り付けています。テーブルの高さ調整つまみもついており、高さ調整も簡単にできます。



回転ロック解除レバー



高さ調整つまみ

## Point 3

### フットペダルでキャスターを簡単に出し入れ

キャスターをフットペダルで簡単に出し入れできるので楽々移動できます。

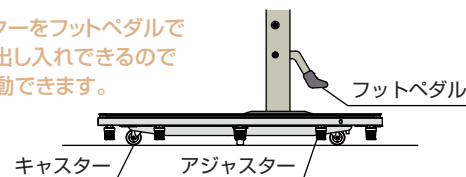

## シリーズ共通情報

品番	CKL-12A・CKL-12B		
材質	ベース・スタンド：ステンレス テーブル・膝当て：樹脂 ワイヤー：ステンレス マット：樹脂	カラー	ダークブラウン

## ハイタイプ



**CKL-12A**  
294,800円 (非課税)

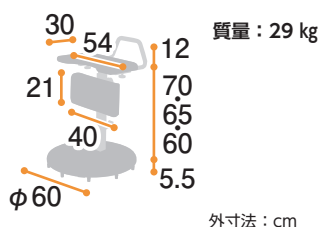

## ロータイプ



**CKL-12B**  
294,800円 (非課税)

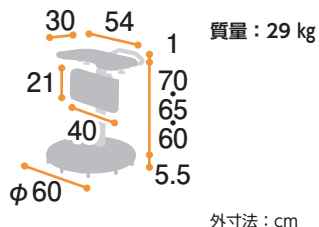

- ・抗菌仕様テーブル
- ・マット：抗ウイルス性能、消臭機能、衝撃吸収性能付
- ・移動用キャスター付き

## ▼トイレでの移乗使用例

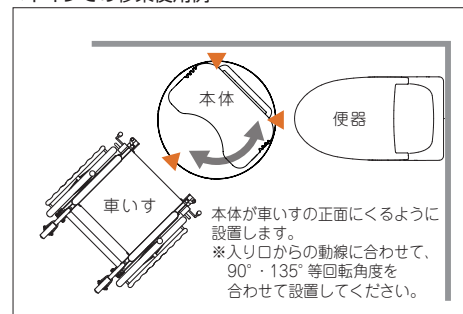

入浴補助

## おくだけシリーズ® たちあっぷ® II 浴室用

浴室や脱衣室での立ち上がり・歩行・移乗をサポート。



## ご注意

たちあっぷ II 浴室用 (CKA-Y23・CKA-Y24) は浴そう内に入れて使用できません。

## Point 1

## 浴室や脱衣室での動作をサポート

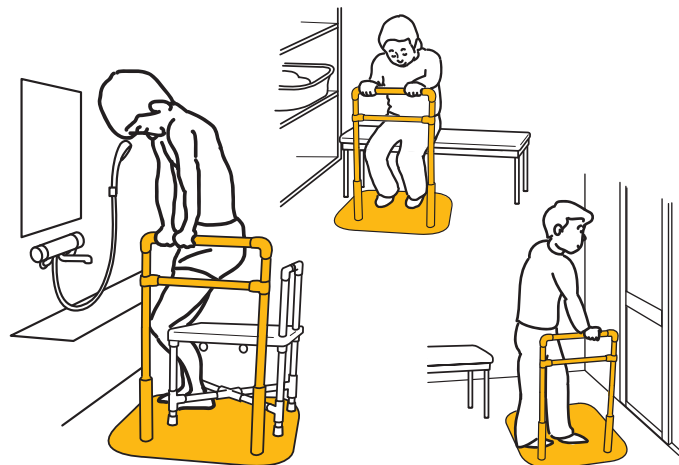

前・横からの立ち上がり補助や、入浴補助・つたい歩きの補助ができます。

また、L型手すりはシャワーキャリーからシャワー椅子などへの移乗をサポートします。

## シリーズ共通情報

品番	CKA-Y23・CKA-Y24		
材質	手すり：プラスチック被覆ステンレスパイプ 手すりジョイント：プラスチック ベース・スタンド：ステンレス マット：PVC、マグネット	共通仕様	手すり太さ：φ 32 ベース高さ：16.3mm 高さ調整：5cm 間隔 4 段階

## たちあっぷ II 浴室用



## CKA-Y23

155,760円 (税抜 141,600円)

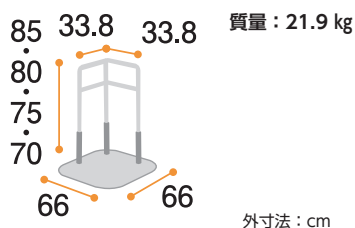

## CKA-Y24

126,830円 (税抜 115,300円)

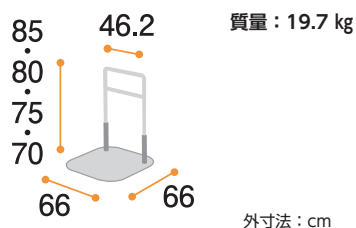



利用者様が安心でき、介助の負担も軽くなる。

## たちあっぷⅡ 浴室用



老人保健施設 洋洋園

「利用者の皆様に寄り添った優しく暖かい施設」をモットーに、職員はそれぞれプロとして日々研鑽し、より良質なサービスをご提供するように努めています。



### ■ より安心を求めて改善検討のスタート

日々の介助の中で多くの介護スタッフが入浴介助に負担を感じているという現状がありました。そんな中「手すりをもっと持ちやすい位置にあると助かります。」という意見が多く寄せられたことから改善の検討が始まりました。

浴そうへの移乗時に、手すりは設置してあるものの持ちにくい位置にあるため、介護スタッフから「利用者様にどこを持ってもらえばいいの？」など、疑問の声が上がりました。

既設の手すり位置では安定感が得られず、通常1人介助の方でもやむを得ず抱え上げる介助が必要となり、2人体制で全介助を行う



ケースがあるということや、手すりを持たずに介護スタッフに介助を依存してしまい協力動作が得られにくい利用者様が見えるなど介助量が増えてきていました。

「持ちやすい位置に手すりが無い→介助してもらわなければならない→申し訳ない→変に力が入ってしまう」という悪循環が生まれ、「自分で動作をしない→介助者に依存する」という実態もありました。

介護スタッフが少ない介助で行い、利用者様の残存能力を最大限に活かすためにも、適切な高さや位置に手すりを設置することがとても重要であることが分かりましたが、工事費用のこともあり、すぐに解決することができませんでした。

### ■ 「たちあっぷⅡ 浴室用」と出会う

数年前よりトイレにおいて矢崎化工製の「たちあっぷ」を使用して動作改善を行った経緯があり、矢崎化工様に浴室でも設置できる手すりについて相談したところ、ステンレス製で水まわりでも使える置くだけの「たちあっぷⅡ 浴室用」を紹介していただき、さっそく1ヵ月間程デモ機をお借りすることになりました。当然、設置工事の必要もなく「置くだけ」で手すりが構築できたことが何よりも有効で、利用者様にとって一番持ちやすい位置にすぐに手すりを準備できました。



▲置くだけで手すりが構築できる  
「たちあっぷⅡ 浴室用」

### ■ デモ機で試すことが大事

介護スタッフも利用者様もすぐにはデモ機に使い慣れませんでした。リハビリスタッフに介助方法を説明してもらってからは全員で積極的に使用するように努め、L字型タイプとI字型タイプの両方を使用させていただきました。最初はI字型が良いと思ったのですが何度も試した結果、L字型の方が持つ場所が多いところ、また、たちあっぷⅡと浴そうとの間にスタッフが介助に入りやすい隙間ができることなどを評価させていただいた結果、L字型タイプ(CKA-Y23)の導入を決めました。

長い時間デモ機をお借りすることができたことで介助方法もいろいろ試すことができました。利用者様も使い慣れてきて試用の後半はたちあっぷⅡがあるのが当たり前のような感覚になっていったことも導入の決め手となりました。



▲デモ機でいろいろ試して決めた「L字型タイプ」

### ■ 利用者様も安心でき、介護スタッフの負担も軽減

利用者様からは「持つところが増えて安心。動きやすくなったよ。」「今まで介助してもらおうが申し訳なかったけど、自分でできるようになったよ。」という声が聞かれました。



実際、安全面の向上が図られたことや、何より利用者様の安心感が得られたことを職員皆とても喜んでます。動作が安定して利用者様の協力動作も増え、介護スタッフの負担もとても軽くなりました。

◀洋洋園の介護スタッフ安田さん(左)とリハビリスタッフ浅井さん



●老人保健施設 洋洋園  
事務長  
社会福祉士  
古矢 圭一 氏



●老人保健施設 洋洋園  
介護主任  
介護福祉士  
安田 隆之 氏



●老人保健施設 洋洋園  
リハビリテーション部主任  
理学療法士  
浅井 勝敏 氏

掲載記事は、2020年2月に取材させていただきました内容です。

入浴補助

## 浴そう内 たちあっぷ®

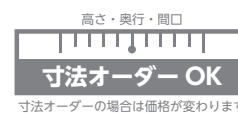

浴そう内での移動補助や座位保持・立ち上がりをサポート。



## Point 1

## 浴そうの大きさに合わせて選べる 3 タイプ

浴そうの大きさに合わせて、3タイプのサイズから選択できます。また寸法オーダーが可能のため、浴そうサイズに合わせて製作することもできます。



## シリーズ共通情報

品番	CKC-01 SUS ~ CKC-03 SUS		
材質	手すり：ステンレス ベース：ステンレス	共通仕様	手すり太さ：φ 34 ベース高さ：13.5mm 高さ調整：5cm 間隔 3 段階

## 浴そう内たちあっぷ

<b>CKC-01 SUS</b> 334,950 円 (税抜 304,500 円)	<b>CKC-02 SUS</b> 392,700 円 (税抜 357,000 円)	<b>CKC-03 SUS</b> 473,550 円 (税抜 430,500 円)
<p>質量：36 kg 外寸法：cm</p>	<p>質量：44.5 kg 外寸法：cm</p>	<p>質量：57.3 kg 外寸法：cm</p>



介護保険 購入

## 浴そう用手すり

高さ・奥行・間口  
寸法オーダーOK  
寸法オーダーの場合は価格が変わります

浴そうの縁にセットして入浴をサポートします。



### ご注意

浴そう用手すりはオーダー品ですので、納期・金額については販売店にご確認ください。

### Point 1

#### 浴そうの縁のサイズに合わせたオーダータイプ

浴そうの縁に挟み込むだけの工事不要で簡単に設置できます。縁の幅が4.5cmから最大31cmまでの浴そうに合わせてオーダーが可能です。

#### 浴そう用手すり

参考価格 43,120円 (税抜 39,200円)

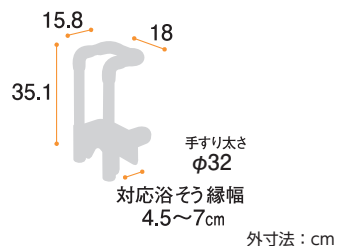

#### ■材質

手すり：プラスチック被覆ステンレスパイプ

ブラケット：アルミ合金

取付金具：ステンレス

#### ●浴そう用手すりオーダー例

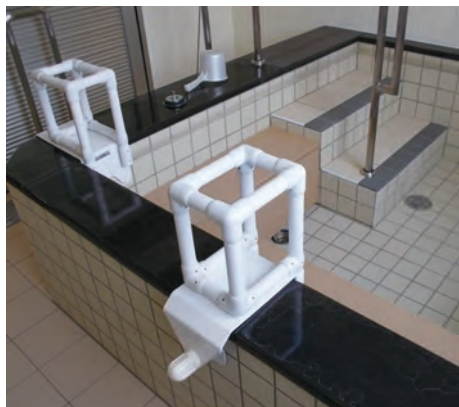

浴そうの縁に挟んで固定する手すりです。縁幅31cmまでのオーダーができます。

オーダー例  
参考価格 91,300円～ (税抜 83,000円～)

#### ●手すり付ステップ台のオーダー例



オーダー例  
参考価格 338,580円 (税抜 307,800円)  
幅70×奥行107×高さ128cm



入浴補助

 介護保険 購入

## シャワーいす

座面高さのみ

寸法オーダー OK

寸法オーダーの場合は価格が変わります

ソフトマット成形シートで、座り心地の良い浴用いすです。



### オーダー品について

座面高さの寸法オーダーや、脚部をアジャスター仕様にするご注文も承ります。

※お買い求め後の高さや、脚部の種類の変更はできませんのでご了承ください。

#### Point 1

### 座位入浴におすすめ

座面の高さと浴そうの縁の高さを合わせることで座位入浴が可能となります。

座面がフラットなので、移乗もしやすいシャワーいすです。

#### Point 2

### 選べる3タイプ

- ・シャワーいす L 型  
一方を肘掛けに、もう一方を背もたれとしてご使用いただくタイプです。向きを変えることにより左右どちらの片麻痺の方にもお使いいただけます。
- ・シャワーいす F 型  
比較的、身体のバランスが取れる方にお使いいただけるタイプです。
- ・シャワーいす 背もたれ型  
座位保持力の低い方にお使いいただける、標準的な背もたれタイプです。



#### Point 3

### ターンテーブルを付けられます。

ターンテーブル付のシャワーいすで座ったままの方向転換がし易くなります。



## シャワーいすやさしさポイント

### 移乗台としての活用もOK。

浴そうの横に移乗台として設置してもOK。  
浴そうの縁の高さに合わせて座面高さのオーダーもできます。

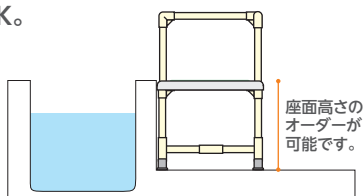

座面高さのオーダーが可能です。



### フラット座面で楽々移動。

座面がフラットなので移乗が楽にできます。  
介助者の負担が軽減され、本人の自立や残存機能を生かします。

### 素肌に優しいフレーム素材。

フレームはイレクター製。  
イレクターは、スチールパイプにプラスチックをコートした丈夫で錆に強い素材です。  
素肌に触れても冷たくなく優しい素材です。

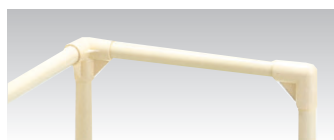

### すべり止め機能のアジャスターで安心。

#### アジャスター仕様のご注文について

シャワーいすなどの脚部をアジャスター仕様にするご注文も承ります。

調整幅  
48mm

※シャワーいすの脚部(ゴムキャップ)をお買い求め後にアジャスターに変更することはできませんのでご了承ください。

※写真はCAA-0101



シリーズ共通情報

品番	CAA-0101 ~ CAT-0301
材質	フレーム：イレクター シート：ABS樹脂 + ポリカーボネート マット：EVA樹脂 ターンテーブル (CAT-0101 ~ CAT-0301)：ステンレス + EVA樹脂

ベーシックタイプ

		
<p><b>シャワーいす L 型</b> <b>CAA-0101</b> 22,000 円 (税抜 20,000 円)</p> <p style="text-align: right; border: 1px solid red; padding: 2px;">メーカー在庫あり</p> <p>質量：5.1 kg</p> <p>40   67   44   44</p> <p>座面高さ変更 22,880 円 (税抜 20,800 円) アジャスター付 25,080 円 (税抜 22,800 円)</p> <p>外寸法：cm</p>	<p><b>シャワーいす F 型</b> <b>CAA-0201</b> 19,470 円 (税抜 17,700 円)</p> <p style="text-align: right; border: 1px solid red; padding: 2px;">メーカー在庫あり</p> <p>質量：4.2 kg</p> <p>40   44   44</p> <p>座面高さ変更 20,460 円 (税抜 18,600 円) アジャスター付 22,660 円 (税抜 20,600 円)</p> <p>外寸法：cm</p>	<p><b>シャワーいす 背もたれ型</b> <b>CAA-0301</b> 21,560 円 (税抜 19,600 円)</p> <p>質量：4.8 kg</p> <p>40   75   44   44</p> <p>座面高さ変更 22,550 円 (税抜 20,500 円) アジャスター付 24,640 円 (税抜 22,400 円)</p> <p>外寸法：cm</p>

ターンテーブルタイプ

		
<p><b>シャワーいす L 型 ターンテーブルタイプ</b> <b>CAT-0101</b> 44,880 円 (税抜 40,800 円)</p> <p>質量：6.2 kg</p> <p>40   67   44   44</p> <p>座面高さ変更 45,760 円 (税抜 41,600 円) アジャスター付 47,960 円 (税抜 43,600 円)</p> <p>外寸法：cm</p>	<p><b>シャワーいす F 型 ターンテーブルタイプ</b> <b>CAT-0201</b> 41,910 円 (税抜 38,100 円)</p> <p>質量：5.3 kg</p> <p>40   44   44</p> <p>座面高さ変更 42,900 円 (税抜 39,000 円) アジャスター付 45,100 円 (税抜 41,000 円)</p> <p>外寸法：cm</p>	<p><b>シャワーいす 背もたれ型 ターンテーブルタイプ</b> <b>CAT-0301</b> 44,440 円 (税抜 40,400 円)</p> <p>質量：5.9 kg</p> <p>40   75   44   44</p> <p>座面高さ変更 45,320 円 (税抜 41,200 円) アジャスター付 47,630 円 (税抜 43,300 円)</p> <p>外寸法：cm</p>

別売品 メーカー在庫あり 対応品の対象品番・サイズをよくご確認の上ご注文ください。 ※別売品単体の販売は、特定福祉用具購入適応外の商品となります。

	<p><b>シャワーいす L 型シート</b> <b>CAY-0101</b> 4,730 円 (税抜 4,300 円)</p> <p>■外寸法 44 × 44 cm ■対応品 CAA-0101/CAT-0101 ■材質 ABS樹脂 + ポリカーボネート</p>		<p><b>シャワーいす マット</b> <b>CAZ-01</b> 1,947 円 (税抜 1,770 円)</p> <p>■外寸法 35 × 35 cm ■対応品 CAA-0101/0201/0301 ■材質 EVA樹脂</p>
	<p><b>シャワーいす F 型シート</b> <b>CAY-0201</b> 4,400 円 (税抜 4,000 円)</p> <p>■外寸法 44 × 44 cm ■対応品 CAA-0201/CAT-0201 ■材質 ABS樹脂 + ポリカーボネート</p>		<p><b>シャワーいす ターンテーブル用マット</b> <b>CAZ-01A</b> 1,947 円 (税抜 1,770 円)</p> <p>■外寸法 35 × 35 cm ■対応品 CAT-0101/0201/0301 ■材質 EVA樹脂</p>
	<p><b>シャワーいす 背もたれ型シート</b> <b>CAY-0301</b> 4,631 円 (税抜 4,210 円)</p> <p>■外寸法 44 × 44 cm ■対応品 CAA-0301/CAT-0301 ■材質 ABS樹脂 + ポリカーボネート</p>		<p><b>ターンテーブル</b> <b>CAE-33</b> 22,330 円 (税抜 20,300 円)</p> <p>■外寸法 直径 33 cm ■質量 1.6 kg ■対応品 CAT-0101/0201/0301 ■材質 本体：ステンレス マット：EVA樹脂</p>

●このページの掲載商品は、約 2~4日の製作日数がかかります。納期については販売店にご確認ください。

入浴補助 / シャワーキャリー

 介護保険 購入

# シャワーキャリー

軽くて丈夫、小回りがきくコンパクトボディのシャワーキャリー。



## Point 1

### 小回りがきくコンパクトボディ

軽くて丈夫。幅 48cm・長さ 84cm以下のサイズで小回りがききます。

## Point 2

### 段差も楽々乗り越えられます



段差を乗り越える際は、ティップインペダルを踏み込んで前輪を軽く持ち上げることができます。ラージキャスタータイプは後輪が大きいのでさらに段差を超えやすくなります。

## シリーズ共通情報

品番	CAK-100F ~ CAK-310SF		
材質	フレーム：アルミ／ステンレス 座面：ウレタンフォーム キャスター：ステンレス（スタンダードタイプ）・プラスチック（ラージキャスタータイプ）	共通仕様	アームサポート内寸法：37cm 最小回転半径：67cm キャスターサイズ： 前輪φ 75、後輪φ 150（スタンダードタイプ）、 前輪φ 100、後輪φ 300（ラージキャスタータイプ） 最大利用者体重：80kg 座面高さ調整：2cm 間隔 5 段階

## シャワーキャリー



### シャワーキャリー

#### CAK-110S スタンダードサイサポートタイプ

170,060 円 (税抜 154,600 円)

#### CAK-110SF スタンダードフラット座面サイサポートタイプ

170,060 円 (税抜 154,600 円)

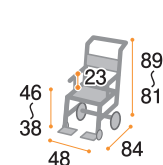

### シャワーキャリー

#### CAK-310S ラージキャスターサイサポートタイプ

181,390 円 (税抜 164,900 円)

#### CAK-310SF ラージキャスターフラット座面サイサポートタイプ

181,390 円 (税抜 164,900 円)

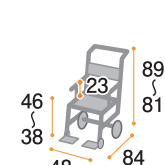



別売品

	<p>シャワーキャリー 座面 U型 <b>CAKZA-U</b> 23,210円 (税抜 21,100円) ■外寸法 間口 39 × 奥行 39cm ■材質 ウレタンフォーム</p>	 <p>14 32.5 8.5 39 39</p> <p>外寸法 : cm</p> <p><b>在庫限り</b></p>
	<p>シャワーキャリー 座面 F型 <b>CAKZA-F</b> 23,210円 (税抜 21,100円) ■外寸法 間口 39 × 奥行 39cm ■材質 ウレタンフォーム</p>	<p><b>在庫限り</b></p>
	<p>バックサポート (背あて) <b>CAKP-S</b> 5,533円 (税抜 5,030円)</p>	<p>■材質 ポリエステル (メッシュ)</p>
	<p>レッグサポート (足ベルト) <b>CAKP-LR</b> 3,190円 (税抜 2,900円)</p>	<p>■材質 ポリエステル (メッシュ)</p>
	<p>フロントアームレスト <b>EF-5510</b> 8,360円 (税抜 7,600円)</p>	<p>■材質 芯材 : アルミパイプ 表面 : 発泡チューブ</p> <p><b>在庫限り</b></p>

シャワーキャリー ラージキャスタータイプやさしさポイント



※写真はCAK-310S サイサポートタイプ

**フロントアームレストで安定感がぐんとアップ。**

別売品

フロントアームレスト  
オプションで、体を安定させるフロントアームレストを取付けることができます。

**快適なソフト座面。**

ソフトで、座り心地の良い座面です。取り外しが可能で、お手入れが簡単にできます。

**脚の休息をサポート。**

レッグサポート  
面ファスナー固定式で取り外しが簡単にできます。

**移動介助に安心。**

フットポート  
プレートのはね上げ・取り外し又は回転保持ができ、立ち上がりの動作や移動介助が容易に行えます。

**お手入れ簡単なバックサポート。**

メッシュ素材で水はけが良く、また取り外しができるお手入れが簡単な背あてです。

**5段階の座面高さ調整。**



2cmごと、5段階の高さ調整が可能です。(座面高さ : 38・40・42・44・46cm)

**脚を守る補助バー。**

サイサポート  
ひざが広がらず、脚が落ちないように補助をします。立ち上げることも可能です。  
※サイサポートタイプ



**ワンタッチで後輪ロック。**

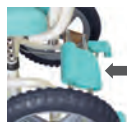

フットブレーキペダル  
フットブレーキペダルの前後で簡単に後輪のロックができます。

イレクター製シャワーキャリーのオーダーについて

イレクター製 シャワーキャリー・シャワーいす

**オーダーシステム**

イレクター製シャワーキャリーは、ご使用いただく方に合わせたオーダーが可能です。オーダーの詳細については、P.54をご覧ください。

●オーダー例



トイレ補助

 介護保険 購入

## シャワーキャリー トイレットタイプ

取り外し容易な排便ポットが付いたトイレットタイプ。



### Point 1

#### 洋式便器にセット可能



付属のポットを外せばトイレの便器にシャワーキャリーをセットすることができます。  
※すべてのトイレに対応している訳ではありません。

### Point 2

#### はね上げ可能なアームサポート、安全なサイサポート



アームサポートは移乗の際にははね上げすることができます。  
サイサポートは走行中に膝が広がって足が落ちることを防ぎます。移乗時には座面横にたたむこともできます。

### シリーズ共通情報

品番	CAK-410	
材質	フレーム：アルミ/ステンレス 座面：ウレタンフォーム キャスター：プラスチック	共通仕様 アームサポート内寸法：37cm 最小回転半径：68cm（後輪固定車） キャスターサイズ： 前輪φ 100、後輪φ 200（後輪固定車） 最大利用者体重：80kg 座面高さ調整：2cm 間隔 4段階

### シャワーキャリー トイレットタイプ



#### シャワーキャリートイレットタイプ 後輪固定車

CAK-410

160,380円（税抜 145,800円）

質量：12.0 kg

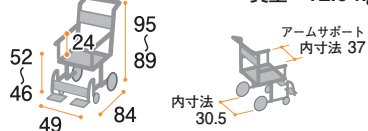

## 別売品

	シャワーキャリー 座面 U型 <b>CAKZA-U</b> 23,210円 (税抜 21,100円) ■外寸法 間口 39 × 奥行 39cm ■材質 ウレタンフォーム	 14 32.5 39 8.5 39 外寸法 : cm	在庫限り
	シャワーキャリー 座面 F型 <b>CAKZA-F</b> 23,210円 (税抜 21,100円) ■外寸法 間口 39 × 奥行 39cm ■材質 ウレタンフォーム		在庫限り
	バックサポート (背あて) <b>CAKP-S</b> 5,533円 (税抜 5,030円) ■材質 ポリエステル (メッシュ)		
	レッグサポート (足ベルト) <b>CAKP-LR</b> 3,190円 (税抜 2,900円) ■材質 ポリエステル (メッシュ)		
	フロントアームレスト <b>EF-5510</b> 8,360円 (税抜 7,600円) ■材質 芯材 : アルミパイプ 表面 : 発泡チューブ		在庫限り

## フロントアームレストで安定感アップ

フロントアームレストを肘掛けに取り付けることで、体を安定させることができます。取付けバンドで固定します。



## シャワーキャリー トイレットタイプやさしさポイント

## お手入れ簡単なバックサポート。

メッシュ素材で水はけが良く取り外しができ、お手入れが簡単になります。

## 着脱容易な排使用ポット。

排使用ポット (付属品)  
必要な時に、簡単に取り付けができます。



## 4段階の座面高さ調整。

2cmごと、4段階の高さ調整が可能です。  
(座面高さ:46・48・50・52cm)



## 簡単に後輪をロック。

## ブレーキレバー

ワンタッチで後輪のロック・解除が簡単にできます。



## 移動介助に安心です。

## フットサポート

プレートのはね上げ・取り外し又は回転保持ができ、立ち上がりの動作や移動介助が容易に行えます。



## 移動に便利。

## プラスチックキャスター

錆に強い、ロック付の樹脂キャスターです。



※写真はCAK-410





浴そう内いす / すのこ

## 浴そう内いす / すのこ

浴そう内で座位の安定をサポートします。



## Point 1

## 寸法オーダー可能



## オーダー品について

幅・奥行き・高さを指定してオーダーできます。  
オーダー製品の価格・納期につきましては販売店にご確認ください。

しっかり握れるグリップ付きで安心して座れる浴そう内いすです。  
複数のいすを組み合わせることもできます。

グリップ付き 浴そう内いす  
(おもしろい)

Y-10  
52,800円 (税抜 48,000円)

質量：7.0 kg

## ● 材質

フレーム：ステンスレクター  
マット：EVA樹脂  
おもしろい：ステンレス



## 浴そう内いす / すのこはオーダー対応可能！

浴そう内いす / すのこは使い方や設置場所に合わせて、サイズ、形状のオーダーが可能です。  
個別浴そうでの利用については2章 P.58 に紹介しております。

## ● オーダー例



オーダー例  
参考価格 537,020円～  
(税抜 488,200円～)



オーダー例  
参考価格 395,890円～  
(税抜 359,900円～)



オーダー例  
参考価格 332,750円～  
(税抜 302,500円～)

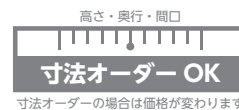

# 湯上りベンチ

脱衣室での介助負担を軽減する、濡れたままで座れるベンチ。

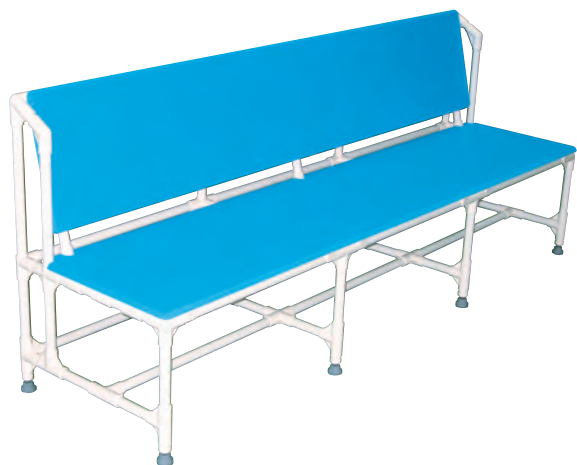

## オーダー品について

幅・奥行き・高さを指定してオーダーできます。  
オーダー製品の価格・納期につきましては販売店にご確認ください。

### Point 1

## 寸法オーダー可能



濡れたままでも座れる素材を使用した、湯上りベンチです。  
ご希望のサイズで製作して、手すりや背もたれを付けて座位を安定させたり立ち上がりの補助ができるようにすることも可能です。



## 湯上がりベンチ

Y-3A

149,600円 (税抜 136,000円)

質量：23.0 kg

● 材質

フレーム：イレクター  
マット：EVA樹脂

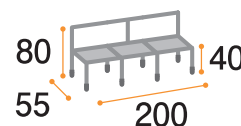

外寸法：cm

## 入浴時の不便をサポート

浴室への移動や、浴そうの出入りなど、様々な場面で役立つ商品のオーダーが可能です。詳しくは販売店にご相談ください。

### ●オーダー例

#### ・ストレッチャー

脱衣介助のしやすい高さや幅に合わせたり、脱衣場の広さに合わせたサイズで製作できます。  
柵を着脱できるようにすることも可能です。



オーダー例  
参考価格 242,330円 (税抜 220,300円)  
幅 170 × 奥行 60 × 高さ 100cm (座面高さ 70cm)



オーダー例  
参考価格 153,120円 (税抜 139,200円)  
幅 165 × 奥行 75 × 高さ 87cm



オーダー例  
参考価格 211,310円 (税抜 192,100円)  
幅 180 × 奥行 90 × 高さ 90cm

トイレ補助

## 前受けテーブル

高さ・奥行・間口

寸法オーダー OK

寸法オーダーの場合は価格が変わります

排便を促進する前屈姿勢をサポート。



### Point 1

#### 排泄時の姿勢を安定させます

排泄時に姿勢が安定しない・前傾姿勢がとりにくい場合に使用することで、安心安全に排泄が可能となります。トイレ環境・ご利用者様の身体状況に合わせてオーダーメイド可能です。

#### ●オーダー例



幅 58 × 奥行 56 × 高さ 62cm

参考価格

42,680円 (税抜 38,800円)

### オーダー品について

幅・奥行き・高さを指定してオーダーできます。オーダー製品の価格・納期につきましては販売店にご確認ください。



ポータブルトイレの使用時にお使いいただけるように幅広サイズで製作しています。

オーダー例  
参考価格 50,600円～  
(税抜 46,000円～)



便座に座った際に足が浮いてしまう時には足置き台を付けることもできます。

オーダー例  
参考価格 57,310円～  
(税抜 52,100円～)

## 背もたれ

手すりがあっても座位の保持が難しく、後ろにのけぞってしまう利用者にお使いいただけます。背もたれの大きさ・壁からの出幅等もオーダーでご要望に合わせて製作できます。



オーダー例  
参考価格 66,550円 (税抜 60,500円)  
幅 50 × 奥行 40 × 高さ 80cm



オーダー例  
参考価格 75,570円 (税抜 68,700円)  
幅 49 × 奥行 47 × 高さ 82cm

●このページの掲載商品の納期は販売店にご確認ください。





# スイングフレーム

パシフィックサプライ株式会社製の感覚統合器具「スイング」を吊り下げて振り運動や回転運動ができる、ハビリテーション器具です。



## Point 1

### コンパクトサイズ

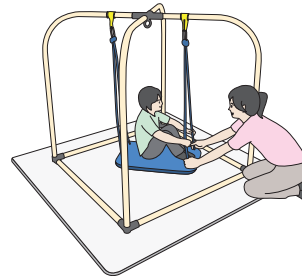

本体は幅 1.3m × 奥行 1.3m × 高さ 1.4m のコンパクトサイズです。組み立ては六角レンチを使用するため、特殊工具も工事も不要で、使用したい場所に簡単に設置できます。

### ご注意

- ・スイングフレームの下にマットを敷いてご使用ください。
- ・画像のセットでの販売です。スイング、マットは別売りです。
- ・本製品にはパシフィックサプライ株式会社製の「スイング」が取り付け可能です。それ以外のは使用しないでください。
- ・スイングフレームは遊具ではありません。ご使用にあたっては必ずリハビリテーション関連スタッフまたは保護者などが付き添ってご使用ください。



## スイングフレーム

CMA-01

138,600 円 (税抜 126,000 円)

質量：15.0 kg

#### ● 材質

フレーム：イレクター  
スチール  
ゴム  
プラスチック

取付ベルト：ナイロン

● 最大利用者体重  
50kg 以下

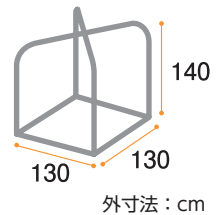

外寸法：cm

## スイング取付けバリエーション

2つの取付け方が可能です。※使用するスイングによってはできない取付け方もあります。

1点  
吊り下げ

動作：回転運動  
全方向<sup>※</sup>に向かう振り運動

※水平 360° 全方向

2点  
吊り下げ

動作：対角方向に向かう振り運動

2点  
吊り下げ

動作：対角方向に向かう振り運動



円盤ブランコ



スペースローリン



オーシャンスイング

### ご注意

弊社ではフレームのみの取り扱いとなります。  
スイングはパシフィックサプライ株式会社でお求めください。

# JANコード一覧

商品名	品番	JANコード
たちあっぷ ひざたち C 回転式 たてすり	CKL-03	4979652608239
たちあっぷ ひざたち C 回転式 たてすり 膝当て	CKL-HA DBR	4979652608260
たちあっぷ ひざたち C 回転式 ハイタイプ	CKL-12A	4979652608703
たちあっぷ ひざたち C 回転式 ロータイプ	CKL-12B	4979652608710
たちあっぷⅡ 浴室用	CKA-Y23	4979652599575
たちあっぷⅡ 浴室用	CKA-Y24	4979652599568
浴そう内たちあっぷ	CKC-01 SUS	4979652506146
浴そう内たちあっぷ	CKC-02 SUS	4979652506153
浴そう内たちあっぷ	CKC-03 SUS	4979652506160
シャワーいす L 型	CAA-0101	4979652387127
シャワーいす F 型	CAA-0201	4979652387141
シャワーいす 背もたれ型	CAA-0301	4979652387165
シャワーいす L 型 ターンテーブルタイプ	CAT-0101	4979652450593
シャワーいす F 型 ターンテーブルタイプ	CAT-0201	4979652450609
シャワーいす 背もたれ型 ターンテーブルタイプ	CAT-0301	4979652450616
シャワーいす L 型シート	CAY-0101	4979652387042
シャワーいす F 型シート	CAY-0201	4979652387066
シャワーいす 背もたれ型シート	CAY-0301	4979652387080
シャワーいす マット	CAZ-01	4979652387103
シャワーいす ターンテーブル用マット	CAZ-01A	4979652446770
ターンテーブル	CAE-33	4979652444172
シャワーキャリー スタンダードサイサポートタイプ	CAK-110S	4979652500939
シャワーキャリー スタンダードフラット座面サイサポートタイプ	CAK-110SF	4979652500946
シャワーキャリー ラージキャスターサイサポートタイプ	CAK-310S	4979652500953
シャワーキャリー ラージキャスターフラット座面サイサポートタイプ	CAK-310SF	4979652500960
シャワーキャリー 座面 U 型	CAKZA-U	4979652500977
シャワーキャリー 座面 F 型	CAKZA-F	4979652500984
バックサポート (背あて)	CAKP-S	4979652488534
レッグサポート (足ベルト)	CAKP-LR	4979652488558
フロントアームレスト	EF-5510	4979652453747
シャワーキャリー トイレットタイプ 後輪固定車	CAK-410	4979652500915
スイングフレーム	CMA-01	4979652600134

立ち上がり・歩行補助商品

入浴補助商品

トイレ介助商品

病院・施設用福祉用具

病院・施設用設備商品

施工品・手すり部材



## 5章

# 病院・施設用設備商品

---



用途に合わせた

「便利」をお届け。

病院や施設でお使いいただく、便利なイレクター製各種台車をはじめとする設備商品をご紹介します。



# 活用ポイントMAP

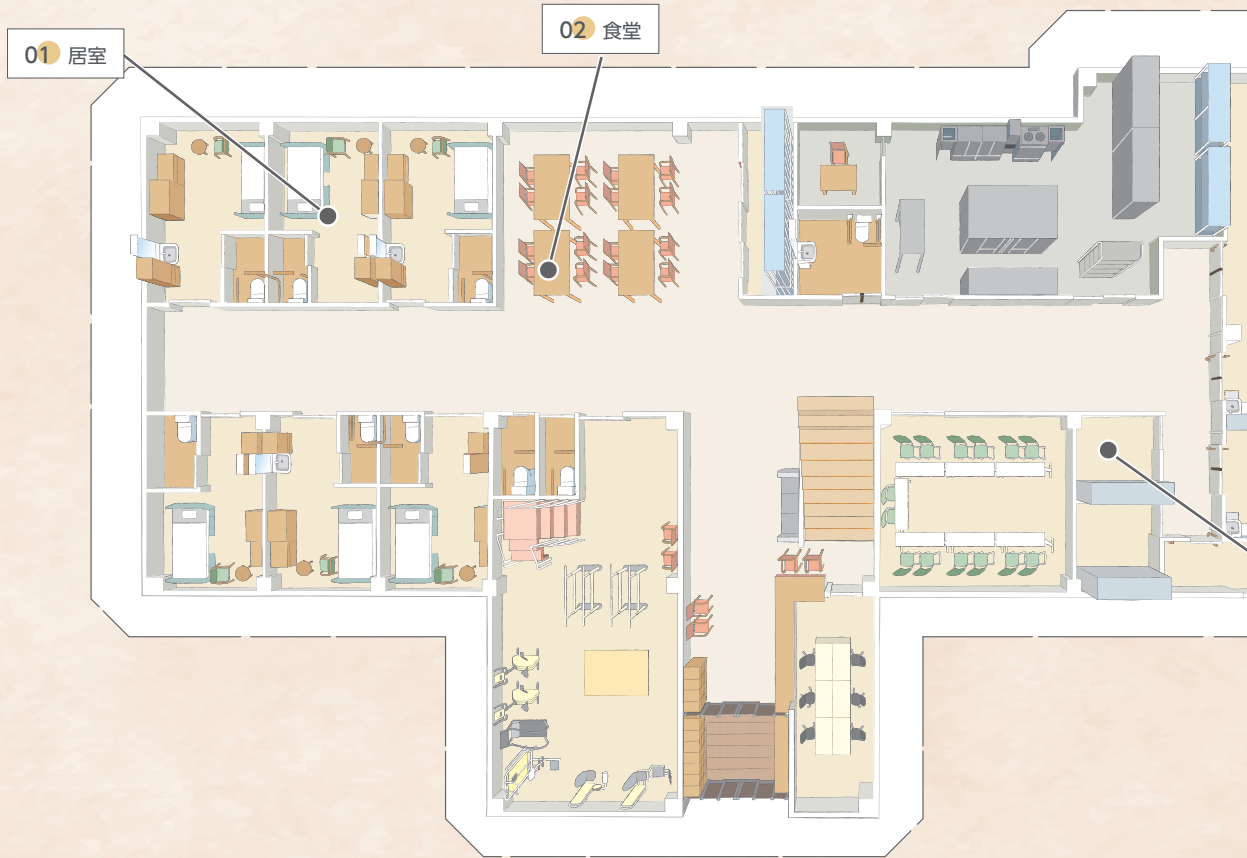

## 01 居室

自由に組み合わせができる台車で部屋回りが楽に

おむつ交換台車 ▶P.102



AAA-02A



## 02 食堂

用途に合わせたオーダーワゴンで配膳・片付けがスムーズに

キャリーワゴン ▶P.104



MC-1

配膳ワゴン ▶P.104



## 03 リネン室

洗濯効率が上がる軽くて丈夫なワゴンがオーダー可能

バスケットカート ▶P.104



MB-5

リネンワゴン ▶P.104



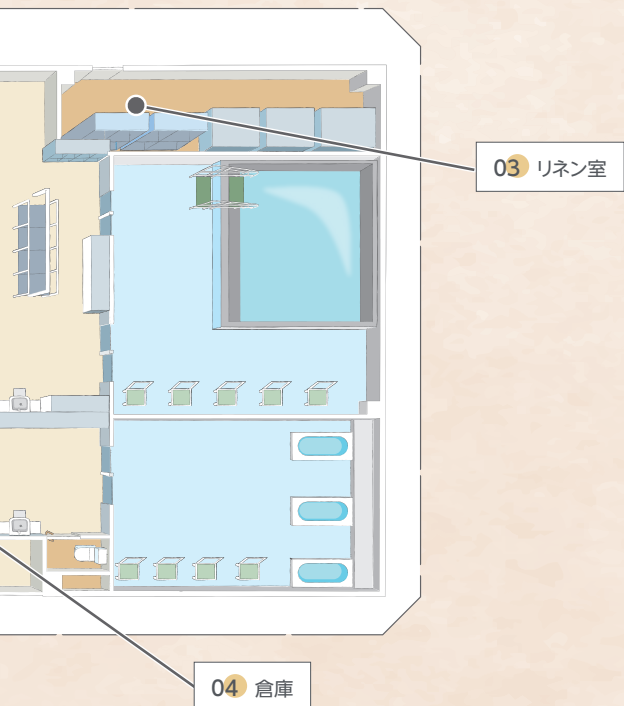

04 倉庫

各備品にあわせた省スペース収納で管理も楽に

マット運搬カート デラックス ▶P.105



マット運搬カート ▶P.105



マット管理棚車 ▶P.107



ベッドフレーム運搬台車 ▶P.105



松葉杖管理台車 ▶P.107



ポータブルトイレ管理台車 ▶P.107



車いす管理台車 ▶P.107



突っ張り棒管理台車 ▶P.107

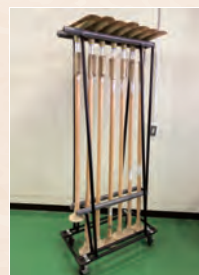

ポリトラー ▶P.105



ミニポリトラー ▶P.105



台車・ワゴン

## おむつ交換台車

高さ・奥行・開口

寸法オーダー OK

寸法オーダーの場合は価格が変わります

小回りが利くコンパクトサイズの台車。

1台でのご使用はもちろん、台車を組み合わせることで用途に合わせて多機能にご使用いただけます。

3台  
連結

フレームカラー 抗菌仕様



ピンク



イエロー



グリーン



ブルー



クリームグレー

※ジョイントは  
クリームグレー

## Point 1

## 「感染予防」と「衛生管理」に最適

自由な組み合わせで連結・分離ができ、「清潔物」と「不潔物」を完全分離できるため衛生的です。

1台  
使用2台  
連結

## Point 2

## 持ち上げ動作を軽減



引き出す

ゴミ袋は持ち上げずに横から引き出せます。



ワンタッチ

ダストボックスを簡単に出し入れできます。

## シリーズ共通情報

品番	AAA-01A	AAA-01B	AAA-02A	AAA-02B
材質	かご： ポリエチレン	棚板： 発泡ポリエチレン	ダストボックス： ポリエチレン、ポリプロピレン	ふた・底板： 発泡ポリエチレン
材質	フレーム：イレクター			

## 別売品 ごみ台車用ポリ袋

ポリパック®



小分けのポリ袋

タイミーパック®



ロール状のポリ袋

カラー	ポリパック (45L用)	タイミーパック (45L用)
透明	HE-6585 BHH-6585	HR-3225
ブルー	HF-6585B BHH-6585B	HR-3230B
ブラック	BHH-6585BL	—
ミルクホワイト	—	HR-3230MW

## 別売品 台車用バンパー

HUG バンパー



着脱可能な台車バンパーで壁に衝突しても傷がつきにくくなります。

EF-1026 WGR

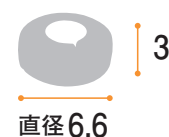

直径6.6

3

●材質  
エラストマー

壁に衝突しても傷がつきにくい、着脱可能な台車用バンパー

外寸法：cm



## 清潔台車

### おむつ交換台車 かごタイプ



**AAA-01A**  
71,390円 (税抜 64,900円)

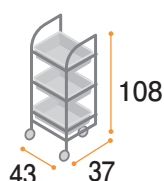

質量：8.8 kg  
最大積載荷重：60 kg  
※積載面一面あたり 20 kg

●材質  
フレーム：イレクター  
かご：ポリエチレン

外寸法：cm

### おむつ交換台車 棚板タイプ



**AAA-01B**  
90,530円 (税抜 82,300円)

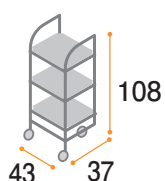

質量：8.8 kg  
最大積載荷重：60 kg  
※積載面一面あたり 20 kg

●材質  
フレーム：イレクター  
棚板：発泡ポリエチレン

外寸法：cm

### 付属品 かご (カラー) (AAA-01A 用)

付属品は以下からお選びいただけます。



BK-100 B  
(ブルー)



BK-100 N  
(ナチュラル)

## ごみ台車

### おむつ交換台車 ダストボックスタイプ



**AAA-02A**  
70,400円 (税抜 64,000円)

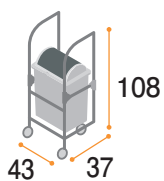

質量：8.7 kg  
最大積載荷重：45 kg  
※ 45L の袋をセットできます。

●材質  
フレーム：イレクター  
ダストボックス：  
ポリエチレン  
ポリプロピレン

外寸法：cm

### おむつ交換台車 カート型タイプ



**AAA-02B**  
83,710円 (税抜 76,100円)

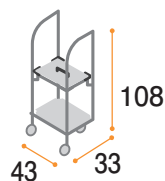

質量：6.9 kg  
最大積載荷重：45 kg  
※ 45L の袋をセットできます。  
専用ふた付き

●材質  
フレーム：イレクター  
ふた・底板：  
発泡ポリエチレン

外寸法：cm

### 付属品 ダストボックス (AAA-02A 用)

付属品は以下からお選びいただけます。



KL-45B BGR  
(回転蓋)



KL-45 LGR

### 参考：オーダー例 (おむつ交換台車)



**ダストボックスのみを載せるおむつ交換台車**  
軽量で持ち運びやすくなり、ゴミ回収の負担が減らせます。



**ダストボックスが2個載るおむつ交換台車**  
パイプの色分けで使用場所の区別が分かりやすくなります。

台車・ワゴン

## キャリーワゴン／バスケットカート

使用する場所や用途に合わせてオーダーで製作します。

組立手順動画



高さ・奥行・間口

寸法オーダー OK

寸法オーダーの場合は価格が変わります

お客様組み立てキット品

この商品は寸法オーダー対象外です。

寸法オーダー品（高さのみ）

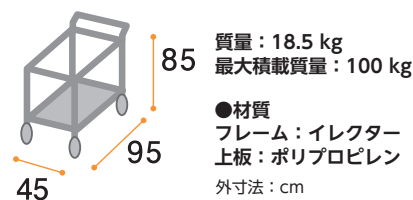
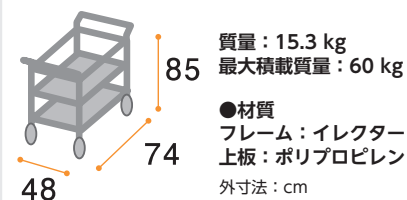
MC-1  
29,040 円 (税抜 26,400 円)MC-2  
35,970 円 (税抜 32,700 円)MC-3  
43,340 円 (税抜 39,400 円)

バスケットカート

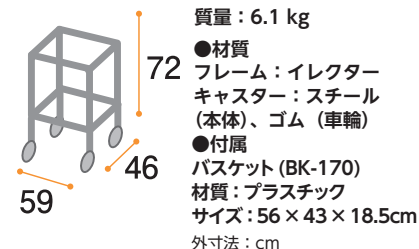
MB-5  
23,320 円 (税抜 21,200 円)

参考：オーダー例

配膳ワゴン  
93,170 円 (税抜 84,700 円)  
幅 77 × 奥行 40 × 高さ 108cm

静音キャスター使用

配膳ワゴン  
186,120 円 (税抜 169,200 円)  
幅 95 × 奥行 46 × 高さ 110cmリネンワゴン  
76,890 円 (税抜 69,900 円)  
幅 77 × 奥行 48 × 高さ 81cm

高さ・奥行・間口

寸法オーダーOK

寸法オーダーの場合は価格が変わります

# 病院・施設環境整備

使用する場所や用途に合わせてオーダーで製作します。

## マット運搬カート



**MK-10**  
114,950円 (税抜 104,500円)

質量：20.0 kg  
最大積載質量：200 kg  
●材質  
フレーム：イレクター  
コンベア：  
グリフォームプラコン  
(スチールフレーム+  
プラスチックホイール)  
外寸法：cm



**MK-4**  
50,380円 (税抜 45,800円)

質量：17.5 kg  
最大積載質量：60 kg  
●材質  
フレーム：イレクター  
外寸法：cm

## ベッドフレーム運搬台車



**MK-5**  
92,290円 (税抜 83,900円)

質量：20.0 kg  
最大積載質量：200 kg  
●材質  
フレーム：イレクター  
キャスター：プラスチック  
外寸法：cm

### ポリトラー®

この商品は寸法オーダー対象外です。



**N-450**  
27,060円 (税抜 24,600円)

質量：10.0 kg  
最大積載質量：100 kg  
●材質  
フレーム：イレクター  
荷台上板：プラスチック  
キャスター：  
スチール(本体)、ゴム(車輪)  
外寸法：cm



**N-450L**  
33,880円 (税抜 30,800円)

質量：18.0 kg  
最大積載質量：200 kg  
●材質  
フレーム：イレクター  
荷台上板：プラスチック  
キャスター：  
スチール(本体)、ゴム(車輪)  
外寸法：cm



**N-600**  
39,820円 (税抜 36,200円)

質量：21.0 kg  
最大積載質量：250 kg  
●材質  
フレーム：イレクター  
荷台上板：プラスチック  
キャスター：  
スチール(本体)、ゴム(車輪)  
外寸法：cm

### ミニポリトラー®

この商品は寸法オーダー対象外です。

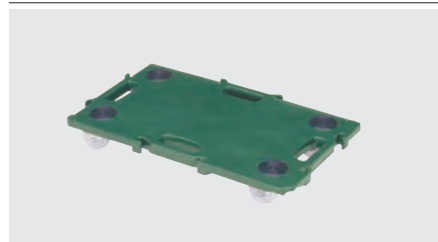

**GN-400**  
8,470円 (税抜 7,700円)

質量：4.2 kg  
最大積載質量：200 kg  
●材質  
荷台：ポリプロピレン  
車輪：ナイロン(4輪φ75)  
●カラー  
ダークグレー・グリーン  
外寸法：cm

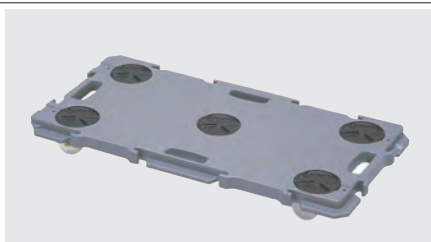

**GN-900**  
13,860円 (税抜 12,600円)

質量：6.0 kg  
最大積載質量：200 kg  
●材質  
荷台：ポリプロピレン  
車輪：ナイロン(5輪φ75)  
●カラー  
ダークグレー・グリーン  
外寸法：cm

## 参考：アレンジ例



縦横にワンタッチで連結でき、  
積載物に応じて荷台が広がられます。



GN-400とGN-900との連結も可能です。



台車・ワゴン

# 病院・施設環境整備

高さ・奥行・間口  
**寸法オーダー OK**  
寸法オーダーの場合は価格が変わります

## 収納ラック



**SKB-02-1**  
 97,900円 (税抜 89,000円)

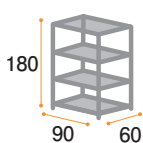

●材質  
 フレーム：抗菌防カビ FS  
 イレクター neo  
 天板：プラスチック  
 アジャスター：  
 プラスチック＋ステンレス

外寸法：cm



**SKB-002**  
 279,400円 (税抜 254,000円)

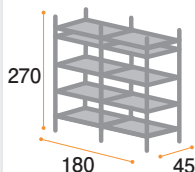

●材質  
 フレーム：イレクター  
 棚板：化粧板  
 アジャスター：  
 スチール、エラストマー

外寸法：cm



転倒防止仕様

## 移動棚



**SKB-026-2**  
 203,500円 (税抜 185,000円)

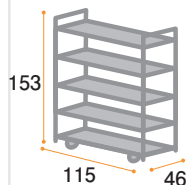

●材質  
 本体：イレクター  
 レールキャスター：  
 スチール (本体)、  
 プラスチック (車輪φ100)  
 レール：スチール  
 パンパー：エラストマー

外寸法：cm

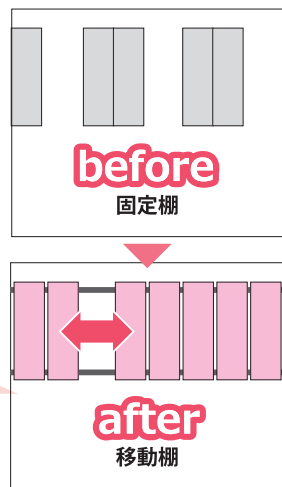

レール上を移動する台車で、省スペース管理ができます。  
 ※レール設置等の工事費用は別途かかります。ご相談ください。

## 参考：バックヤード什器例



杖・歩行器 管理台車  
 [歩行器管理台車]  
 94,600円～ (税抜 86,000円～) ※  
 [四点杖管理台車]  
 87,670円～ (税抜 79,700円～) ※  
※1台あたり



収納棚



収納棚  
 足元にミニポリトラを敷くことで、  
 品物の出し入れがしやすくなります。

参考：オーダー例（福祉用具の運搬・収納棚車）

マットレス



マット管理棚車  
448,800円（税抜 408,000円）  
幅 110×奥行 200×高さ 190cm  
※ 1台あたり

マットレス



マットレス管理棚  
269,500円（税抜 245,000円）  
幅 163×奥行 150×高さ 234cm

ポータブルトイレ



ポータブルトイレ管理台車  
145,090円（税抜 131,900円）  
幅 130×奥行 62×高さ 161cm

手すり

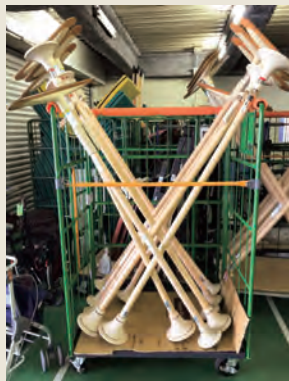

Before



After



突っ張り棒管理台車  
60,500円（税抜 55,000円）  
幅 94×奥行 54×高さ 210cm

車いす



車いす管理台車  
66,000円（税抜 60,000円）  
幅 120×奥行 72×高さ 170cm

スロープ



スロープ管理棚  
143,000円（税抜 130,000円）  
幅 110×奥行 84×高さ 127cm

松葉杖



松葉杖管理台車  
55,990円（税抜 50,900円）  
幅 110×奥行 62×高さ 140cm

ベッド柵



ベッドサイドレール運搬台車  
27,500円（税抜 25,000円）  
幅 97×奥行 25×高さ 64cm

※写真の収納品の一部は他社製品です。



# 「施設内の環境整備」でお悩みではありませんか？



置く場所がない…。 上から物が落ちてきそうで危険…。  
 外部の人に見せられない…。 ないと思って買い足したらまだあった…。  
 物が邪魔で通路が狭い…。 コレがいつまでも置いてある…。  
 埃がかぶっていて使いたくない…。

## 「5S」で介護現場をより快適に



「5S」は、主に製造業やサービス業などの職場環境を整えることで作業効率を上げる手法です。  
 福祉施設でもこれを取り入れることで職場環境をより良く改善することができます。

- ✓ 棚からあふれていたものを全てしまうことができた。
- ✓ 通路から物が消え、安全に行き来できるようになった。
- ✓ 欲しい物がどこにあるかが、誰でもわかるようになった。
- ✓ 最小限の物を補充するだけになり、経費を抑えられた。
- ✓ 床に物が無いので掃除が楽になった。
- ✓ 来客の際も自信をもって案内できるようになった。

## 5Sの基本はモノを「直置き」しないこと！

「直置き」をするとこんな可能性が…

- 脚をひっかけ、転倒してケガをする。
- 蹴り飛ばしてしまい、モノが破損する。
- 掃除がしにくい。
- 床にゴミやホコリがたまり、虫がわく。

▶ 台車や管理棚を導入する



● 備品整理台車

●参考サイズ(1台)  
幅 80cm × 奥行 50cm × 高さ 60cm

オーダー例  
参考価格 **62,700** 円※1台  
(税抜 57,000 円)

### 整理・整頓での什器活用例

● おむつ管理台車



●参考サイズ(1台)  
幅 120cm × 奥行 60cm × 高さ 150cm

オーダー例  
参考価格 **119,900** 円※1台  
(税抜 109,000 円)

### 清掃・清潔での什器活用例

● ゴミ分別台車



●参考サイズ(1台)  
幅 35cm × 奥行 35cm × 高さ 65cm

オーダー例  
参考価格 **40,590** 円※1台  
(税抜 36,900 円)

### 襦での什器活用例

● 物干し台



●参考サイズ  
幅 75cm × 奥行 40cm × 高さ 80cm

オーダー例  
参考価格 **17,600** 円  
(税抜 16,000 円)





## 6章

# 施工品・手すり部材



豊富なバリエーションで

最適な手すりを。

屋内手すり・浴室用手すり・可動式手すり・屋外手すりなどさまざまな手すりが製作できます。施工事例も多数ご紹介。

イレクター<sup>®</sup>製 ステップ台・手すり付ステップ台

## オーダーシステム

イレクター製のステップ台オーダーシステムは、ご使用いただく方や場所に合わせたサイズとパーツで、快適なステップ台を製作いたします。

1

## 設置場所に合わせて製作します

ご利用者の身体状況・設置場所に合わせて製作可能です。間口・奥行・段数・手すり高さ等フルオーダー可能です。屋内用・屋外用どちらも製作できます。

※ステップ台の段数やサイズにより、ご希望の手すり形状で製作できない場合があります。詳しくは販売店または施工店にご確認ください。



2

## 手すりの高さ調整ができます。

踏み面から高さを最大1mの手すりを製作でき、施工現場で手すりの高さを8cmの範囲で調整ができます。

※高さ調整後の高さが1mまでとなり、実際の製作高さは92cmまでとなります。



最大高さ 1m

3

## 大規模な工事は不要です

現場では金具で固定するだけで設置完了です。

※状況によっては別途基礎工事等が必要となる場合もあります。

## 事前準備

01  
ステップの  
段数を選ぶ

以下ページより「見積・発注依頼用紙」をダウンロードしてご記入いただき、最寄りの弊社支店まで FAX をお願いします。

[https://www.kaigo-web.info/order\\_request1/](https://www.kaigo-web.info/order_request1/)

kaigoweb 見積発注依頼



## 設置する箇所の段差高さを確認

かまちの高さに合わせると踏み出しがしやすくなります。

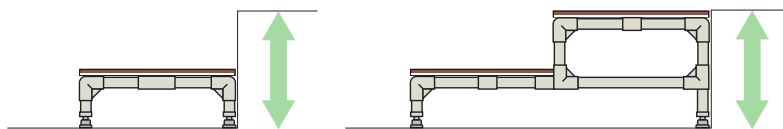

## 段数を選ぶ

※1段の高さ180mm以上で脚元の補強が入ります。

1段



2段



3段



4段以上

## 02

手すりを選ぶ



## 03

フレーム色を選ぶ



## 04

マットを選ぶ



## 05

固定金具を選ぶ

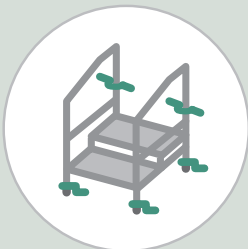

## 06

オーダー完了  
オーダー内容をご確認ください



### 手すり

- なし
- 片手すり(左側)
- 両手すり
- 片手すり(右側)

### 手すり形状

- 直角形状
- 直角曲げ
- 2度曲げ

※ステップ台の段数やサイズにより、ご希望の手すり形状で製作できない場合があります。詳しくは販売店、または、施工店にご確認ください。

### フレームカラー

- チョコレートブラウン
- モカブラウン
- グレー
- アイボリー

### 屋外・屋内用：土足マット

- ダークブラウン
- ライトブラウン

### 屋内用：ソフトマット

- ブラウン



### 「ステップ台・手すり付ステップ台」をオーダーする方

#### 床固定金具



#### 両サドル固定金具



#### L固定金具B



#### ステップ部固定用片サドル固定金具



#### 手すり部固定用片サドル固定金具



固定金具の詳細は、次ページ以降のオーダーシステム製作例ページをご覧ください。



# オーダーシステム 製作例

オーダーシステムで製作できるステップ台をご紹介します。

**ご注意** ●オーダーシステム 製作例ページの掲載商品は、約5～10日の製作日数がかかります。納期については販売店、または施工店にご確認ください。また、ステップ台の表示価格には取付施工費は含まれておりません。

共通情報		
品番	CHA-3・CHA-6	CHE-1・CHE-2・CHE-3
材質	フレーム：イレクター ソフトマット：EVA樹脂 土足マット：ABS樹脂、塩化ビニルシート	フレーム：イレクター マット：ABS樹脂、塩化ビニルシート ユニット金具：ステンレス 手すり太さ：φ32

## 介護保険 住宅改修 イレクター®製ステップ台



写真は土足マット仕様

**ステップ台  
CHA-3**  
39,270円 (税抜 35,700円) 価格改定

質量：3.0 kg

※高さは7cm～オーダー可能です。固定金具は別売品です。

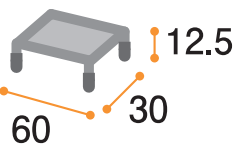

12.5  
30  
60

外寸法：cm

**オーダー例**

- 段数  
1段
- 手すり  
なし
- フレーム  
カラー：  
モカブラウン
- マット  
マットタイプ：  
土足マット  
カラー：  
ライトブラウン



写真は土足マット仕様

**ステップ台  
CHA-6**  
64,570円 (税抜 58,700円) 価格改定

質量：8.3 kg

※高さは1段8.5cm～オーダー可能です。固定金具は別売品です。



12.5  
25  
60

外寸法：cm

**オーダー例**

- 段数  
2段
- 手すり  
なし
- フレーム  
カラー：  
チョコレートブラウン
- マット  
マットタイプ：  
土足マット  
カラー：  
ダークブラウン

### ステップ台 活用例



参考価格  
40,480円 (税込)



参考価格  
52,690円 (税込)



参考価格  
43,670円 (税込)

## 別売品 固定金具

エレクター製ステップ台を框（かまち）や床に固定するための金具です。

φ28用

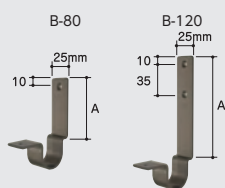

## L 固定金具 B

1,298 円 (税抜 1,180 円)

- 固定金具 B-50 EF-5204 B50 MB  
A=50mm(取付孔 1箇所)
- 固定金具 B-80 EF-5204 B80 MB  
A=80mm(取付孔 1箇所)
- 固定金具 B-120 EF-5204 B120 MB  
A=120mm(取付孔 2箇所)
- 固定金具 B-150 EF-5204 B150 MB  
A=150mm(取付孔 2箇所)

■ ビス孔径  
φ 4.2

■ 材質  
スチール

■ カラー  
メタリックブラウン

※マットより上に出る金具寸法 (図内の寸法 L)  
ソフトマットの場合: A - 18mm  
土足マットの場合: A - 10mm



EF-5200L SUS

EF-5200H SUS

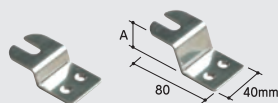

## 床固定金具

1,067 円 (税抜 970 円)

- EF-5200L SUS  
A=13mm
- EF-5200H SUS  
A=25mm

■ ビス孔径  
φ 6.2 ※アンカーは付属しません

■ 材質  
ステンレス

取付イメージ



φ28用

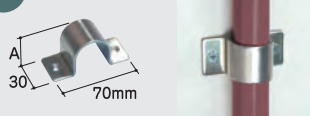

## 両サドル固定金具 (ステップ部固定用)

1,067 円 (税抜 970 円)

- EF-5205A SUS  
A=33mm
- EF-5206 SUS  
A=37.5mm

■ 対応品  
φ 28 手すり用

■ ビス孔径  
φ 4.2

■ 材質  
ステンレス

φ28用



## 片サドル固定金具 (ステップ部固定用)

825 円 (税抜 750 円)

- EF-5205B SUS

■ 対応品  
φ 28 ステップ台固定用

■ ビス孔径  
φ 4.2

■ 材質  
ステンレス

φ32用



## 片サドル固定金具 (手すり部固定用)

1,298 円 (税抜 1,180 円)

- EB-5205B SUS

■ 対応品  
φ 32 手すり用

■ ビス孔径  
φ 4.2

■ 材質  
ステンレス

オリジナルステップ台を作る

介護保険 住宅改修

## イレクター®製 手すり付ステップ台 ユニットタイプ



## オーダー例

- 段数  
1段
- 手すり  
両手すり  
形状：直角曲げ
- 手すり太さ  
φ32
- フレーム  
カラー：  
アイボリー
- マット  
マットタイプ：  
土足マット  
カラー：  
ライトブラウン

CHE-1  
85,030円 (税抜 77,300円)

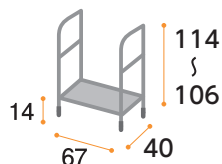

●付属品：  
床固定金具 EF-5200H  
(4個)  
材質：ステンレス  
ビス孔径：φ6.2  
※アンカーは付属しま  
せん

質量：10.0 kg 外寸法：cm



## オーダー例

- 段数  
2段
- 手すり  
両手すり  
形状：2度曲げ
- 手すり太さ  
φ32
- フレーム  
カラー：  
チョコレートブラウン
- マット  
マットタイプ：  
土足マット  
カラー：  
ダークブラウン

CHE-2  
109,450円 (税抜 99,500円)

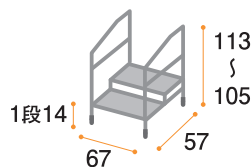

●付属品：  
床固定金具 EF-5200H  
(4個)  
材質：ステンレス  
ビス孔径：φ6.2  
※アンカーは付属しま  
せん

質量：16.0 kg 外寸法：cm



## オーダー例

- 段数  
3段
- 手すり  
両手すり  
形状：2度曲げ
- 手すり太さ  
φ32
- フレーム  
カラー：  
グレー
- マット  
マットタイプ：  
土足マット  
カラー：  
ダークブラウン

CHE-3  
142,670円 (税抜 129,700円)

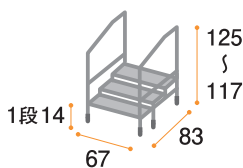

●付属品：  
床固定金具 EF-5200H  
(4個)  
材質：ステンレス  
ビス孔径：φ6.2  
※アンカーは付属しま  
せん

質量：21.9 kg 外寸法：cm



## 手すり付ステップ台の特長

### ■手すりとステップ台が分離可能

搬送時に分離することで場所をとりません。サイズ次第で小型車での搬送も可能になります。



### ■手すり高さ設定

#### ユニットタイプであれば 最大1mで製作可能

●昇降の際、安全にご利用いただくため、既存の段差上で使いやすい手すりの高さに合わせて製作できます。

※調整後の高さが1mまでとなります。実際の製作高さは-8cmした92cmまでとなります。

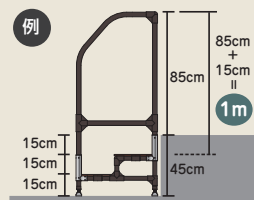

## 手すり付ステップ台ユニットタイプ 活用例

Before



After



参考価格  
503,030円(税込)



参考価格  
134,200円(税込)



参考価格  
164,340円(税込)



間口が広い場合は、中間に足を追加します  
参考価格  
221,100円(税込)



参考価格  
65,000円(税込)



参考価格  
116,000円(税込)



参考価格  
223,520円(税込)



## 発泡スロープ

カッターナイフで微妙な高さ調整が簡単にできる発泡スロープです。



### 発泡スロープ メーカー 登録あり

#### ■材質

EVA発泡体

#### ■カラー

ブラウン

- **CDE-0210 BR**  
2,541 円 (税抜 2,310 円)  
サイズ：間口800×奥行90×高さ10mm
- **CDE-0215 BR**  
2,541 円 (税抜 2,310 円)  
サイズ：間口800×奥行90×高さ15mm
- **CDE-0220 BR**  
2,541 円 (税抜 2,310 円)  
サイズ：間口800×奥行90×高さ20mm
- **CDE-0225 BR**  
2,662 円 (税抜 2,420 円)  
サイズ：間口800×奥行90×高さ25mm
- **CDE-0230 BR**  
2,662 円 (税抜 2,420 円)  
サイズ：間口800×奥行110×高さ30mm
- **CDE-0240 BR**  
4,477 円 (税抜 4,070 円)  
サイズ：間口800×奥行110×高さ40mm
- **CDE-0250 BR**  
9,559 円 (税抜 8,690 円)  
サイズ：間口800×奥行180×高さ50mm
- **CDE-0260 BR**  
9,559 円 (税抜 8,690 円)  
サイズ：間口800×奥行180×高さ60mm

●発泡スロープは、約2～4日でお届けお届けします。



# 手すり部材

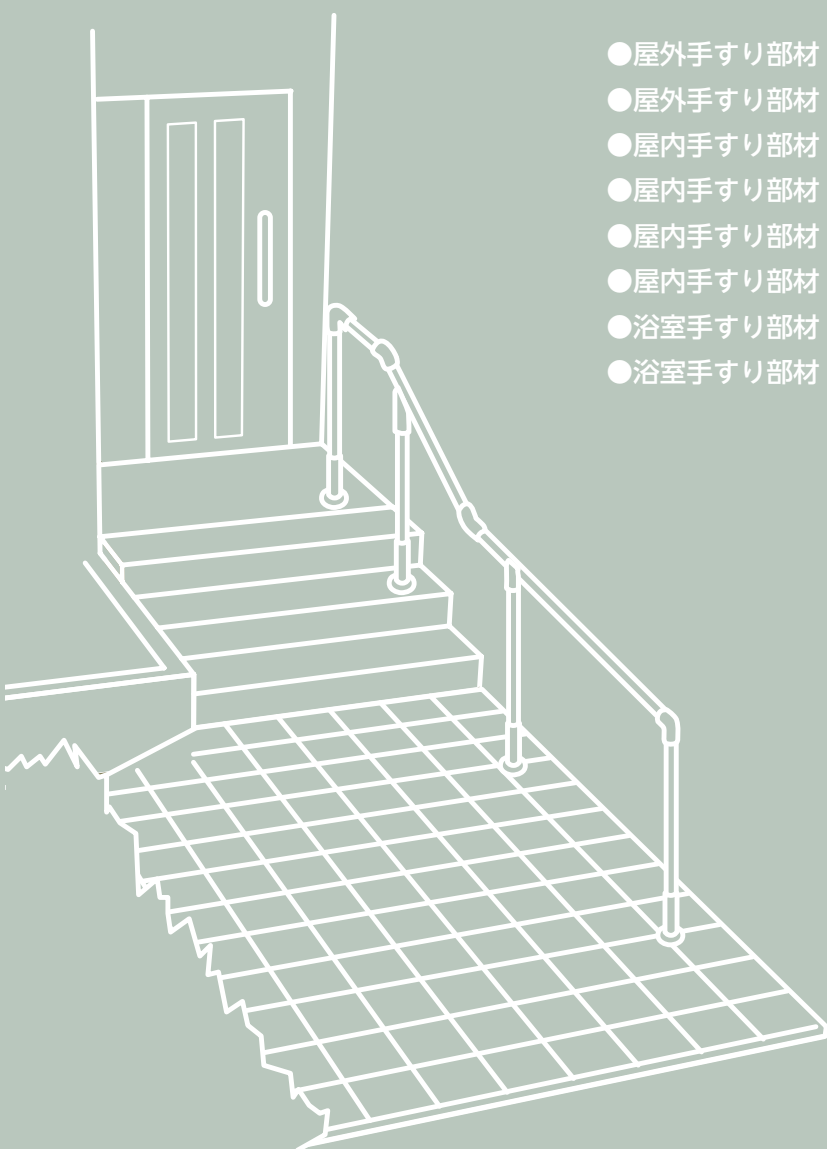

- 屋外手すり部材 NEXTAIL (ネクステール) シリーズ .....P.123
- 屋外手すり部材 スタンダードシリーズ φ 34 .....P.132
- 屋内手すり部材 パイプ・木製丸棒・取付ベース φ 35 φ 32...P.143
- 屋内手すり部材 tenacious (テネシス) シリーズ φ 35 .....P.147
- 屋内手すり部材 スタンダードシリーズ φ 35 .....P.153
- 屋内手すり部材 スタンダードシリーズ φ 32 .....P.168
- 浴室手すり部材 インナー φ 32 .....P.177
- 浴室手すり部材 アウター φ 32 .....P.181



屋外手すりシリーズ

 **NEXTAIL**®  
ネクステール



この家の玄関に佇む手すり。

私の物語を支え続ける、幸せの一步への架け橋。

未来を支える新しい手すりのカタチ。

楽しい出来事を、新しい発見を。

安心と共に、これからもずっと。

IMAGE  
MOVIE



楽しい出来事を、  
新しい発見を――。



# ネクステール6つのポイント

機能にこだわった、「魅せる屋外手すり」

Point

## 01

### 4色のバリエーションで 玄関ポーチを彩る

手すりパイプ・スキップディンプル共に全4色の手すりパイプカラーです。

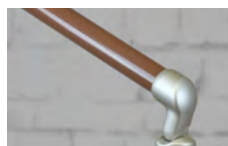

● マロンブラウン



● ネイビー



● アーバンシルバー

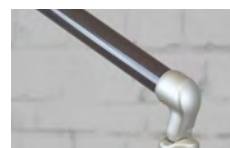

● ビターブラウン

Point

## 02

### 新しいディンプル形状が 安全な歩行をサポート

新しい手すりパイプ「スキップディンプル®」は、機能的なダブルディンプル仕様でご利用者様が握りやすい形状です。







Point

03

### 支柱と手すりパイプの 安心感を与えるコントラスト

安定感のある太さφ42の支柱パイプを使用。  
φ34の手すりパイプとの異なるパイプ径が  
安定感を与えるシルエットとなります。



Point

04

### デザイン性の高い なめらかなフォルム

おしゃれな住宅の外観にも合わせやすい  
スタイリッシュなデザインの手すり部材。  
機能性もあるので、思い通りの歩行動線を  
構築できます。



Point  
**05**

### 支柱ジョイントの サイズを統一

手すりパイプの芯までの高さが統一されるので、支柱パイプの長さ計算が容易にできます。

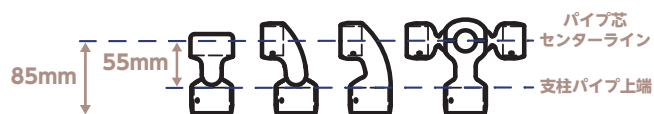
Point  
**06**

### 最大取付スパン1500mm 最大取付高さ1000mm

支柱パイプやジョイント数を減らし施工工数を削減、価格を抑えます。また、背の高い方でも安全に歩行できる高さの手すりを構築できます。

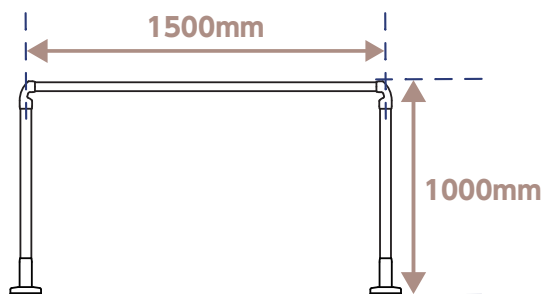

**注意**

屋外手すりの施工は、P.123～P.137に掲載の部材をご使用ください。  
それ以外の部材を使用し施工した場合は、手すりがはずれたり、破損する  
おそれがあります。必ず取扱説明書を確認して取り付けてください。

### 高耐食性めっき鋼管について

パイプ芯材には、高耐食性めっき鋼管を使用しております。鋼管は亜鉛を主成分とするめっきが施されており、まれにパイプ芯材に白い付着物が発生することがありますが、防錆上の保護被覆ですので、製品性能上問題ありません。保管はできるだけ風通しの良い場所で行ってください。

### φ 34 屋外手すりパイプ

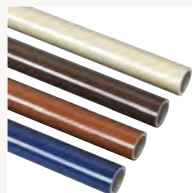

希望小売価格 (2m)  
**7,700円**  
(税抜 7,000円)

希望小売価格 (4m)  
**15,400円**  
(税抜 14,000円)

長さ 品番

2m	HCT-2000 T USL
4m	HCT-4000 T USL
2m	HCT-2000 T BBR
4m	HCT-4000 T BBR
2m	HCT-2000 T MBR
4m	HCT-4000 T MBR
2m	HCT-2000 T NVY
4m	HCT-4000 T NVY

**材質**

・プラスチック被覆高耐食性めっき鋼管

手すり専用

### φ 34 屋外スキップディンプル

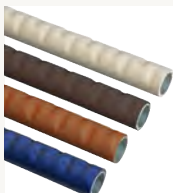

希望小売価格 (2m)  
**8,030円**  
(税抜 7,300円)

希望小売価格 (4m)  
**15,840円**  
(税抜 14,400円)

長さ 品番

2m	HCDDT-2000 T USL
4m	HCDDT-4000 T USL
2m	HCDDT-2000 T BBR
4m	HCDDT-4000 T BBR
2m	HCDDT-2000 T MBR
4m	HCDDT-4000 T MBR
2m	HCDDT-2000 T NVY
4m	HCDDT-4000 T NVY

**材質**

・プラスチック被覆高耐食性めっき鋼管

手すり専用

### φ 42 屋外支柱



HL7-P11 T USL  
希望小売価格 (1.1m)  
**5,060円**  
(税抜 4,600円)

### φ 42 屋外支柱L



HL7-P16 T USL  
希望小売価格 (1.6m)  
**6,820円**  
(税抜 6,200円)

**材質**

・プラスチック被覆高耐食性めっき鋼管

支柱専用

### φ 34 エンドブラケットアウター



希望小売価格  
**5,005円**  
(税抜 4,550円)

品番 ● ECA-5032 USL

**材質**

・アルミ合金

**付属部品**

・パイプ用止めネジ  
M6×4 (2本)  
・出幅調整用止めネジ  
M6×6 (1本)  
・壁取付用ビス  
φ 4.8×50 (2本)  
・樹脂アンカー  
φ 8×40 (2本)



壁からの出幅を 55～75mm  
の範囲で調整できるエンドブ  
ラケットです。

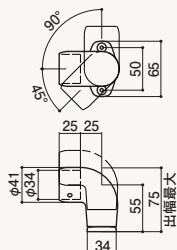

出幅調整可

mm

### φ 34 横受けブラケット



希望小売価格  
**4,884円**  
(税抜 4,440円)

品番 ● EC-5033 USL

**材質**

・アルミ合金

**付属部品**

・出幅調整用止めネジ  
M6×6 (1本)  
・壁取付用ビス  
φ 4.8×50 (2本)  
・樹脂アンカー  
φ 8×40 (2本)



壁からの出幅を 55～75mm  
の範囲で調整できる横受けブ  
ラケットです。

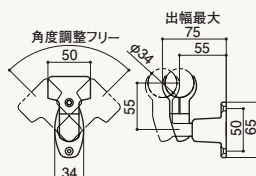

出幅調整可

mm

### φ 34 縦受けブラケット



希望小売価格  
**3,674円**  
(税抜 3,340円)

品番 ● EC-5023 USL

**材質**

・アルミ合金

**付属部品**

・壁取付用ビス  
φ 4.8×50 (2本)  
・樹脂アンカー  
φ 8×40 (2本)

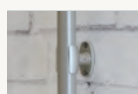

クランプ式の縦受けブラケット  
です。横手すりとしても使用可  
能です。

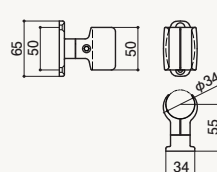

mm



### φ 34 エルボアウター



希望小売価格  
**3,465 円**  
(税抜 3,150 円)

品番 ● ECA-5029 USL

- 材質  
・アルミ合金
- 付属部品  
・パイプ用止めネジ  
M6 × 4 (4本)

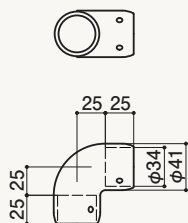
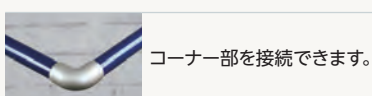

mm

### φ 34 自在ジョイント F

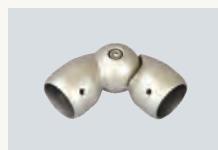

希望小売価格  
**5,225 円**  
(税抜 4,750 円)

品番 ● ECA-5028F USL

- 材質  
・アルミ合金
- 付属部品  
・パイプ用止めネジ  
M6 × 4 (4本)

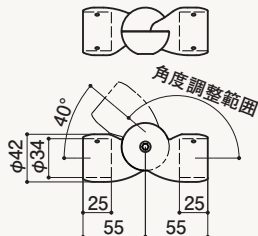
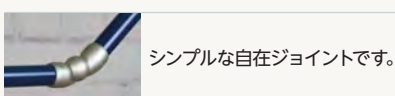

mm

### φ 34 つなぎジョイント

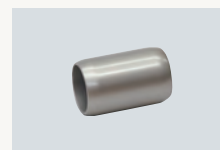

希望小売価格  
**4,103 円**  
(税抜 3,730 円)

品番 ● ECA-5031 USL

- 材質  
・アルミ合金
- 付属部品  
・パイプ用止めネジ  
M6 × 4 (4本)

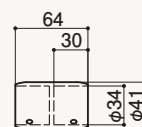
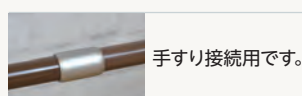

mm

### φ 34 エンドベース



希望小売価格  
**2,794 円**  
(税抜 2,540 円)

品番 ● EC-5014B USL

- 材質  
・アルミ合金
- 付属部品  
・パイプ用止めネジ  
M6 × 5 (2本)  
・壁取付用ビス  
φ 4.8 × 50 (3本)  
・樹脂アンカー  
φ 8 × 40 (3本)

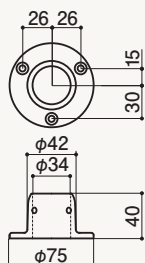
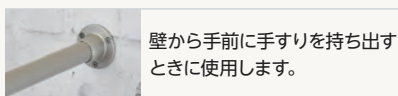

mm

### φ 34 自在エンドベース



希望小売価格  
**4,257 円**  
(税抜 3,870 円)

品番 ● ECA-5037 USL

- 材質  
・アルミ合金
- 付属部品  
・パイプ用止めネジ  
M6 × 4 (2本)  
・壁取付用ビス  
φ 4.8 × 50 (2本)  
・樹脂アンカー  
φ 8 × 40 (2本)  
・結合用ボルト  
M6 × 12 (1本)

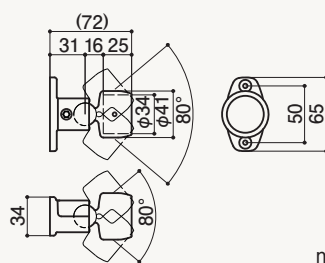
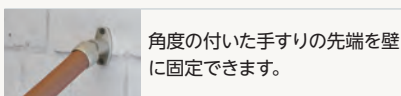

mm

### φ 34 エンドキャップアウター

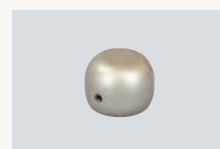

希望小売価格  
**2,662 円**  
(税抜 2,420 円)

品番 ● ECA-5030 USL

- 材質  
・アルミ合金
- 付属部品  
・パイプ用止めネジ  
M6 × 4 (1本)

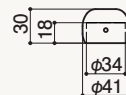
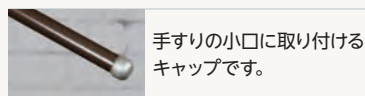

mm

**注意**

屋外手すりの施工は、P.123～P.137に掲載の部材をご使用ください。それ以外の部材を使用し施工した場合は、手すりがはずれたり、破損するおそれがあります。必ず取扱説明書を確認して取り付けてください。

施工動画  
はこちら



### φ 34 エルボキャップ A



希望小売価格  
**3,509円**  
(税抜 3,190円)

品番 ● ECA-5044A USL

材質  
・アルミ合金

付属部品  
・パイプ用止めネジ  
M6 × 5 (2本)

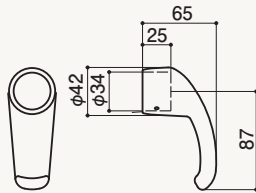
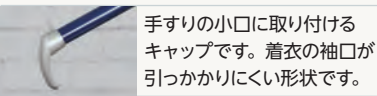

mm

### φ 42 支柱エンド



希望小売価格  
**4,015円**  
(税抜 3,650円)

品番 ● ECL-5049 USL

材質  
・アルミ合金

付属部品  
・パイプ用止めネジ  
M6 × 4.5 (4本)

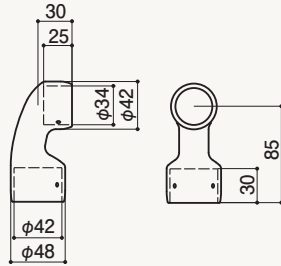
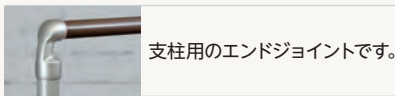

mm

### φ 42 支柱自在エンド



希望小売価格  
**5,610円**  
(税抜 5,100円)

品番 ● ECL-5048 USL

材質  
・アルミ合金

付属部品  
・パイプ用止めネジ  
M6 × 4.5 (4本)

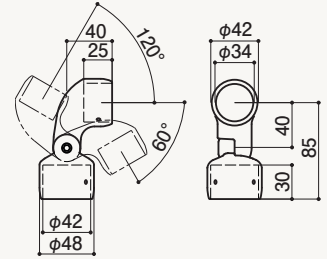
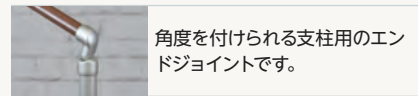

mm

### φ 42 自在チーズ



希望小売価格  
**4,972円**  
(税抜 4,520円)

品番 ● ECL-5012 USL

材質  
・アルミ合金

付属部品  
・パイプ用止めネジ  
M6 × 4.5 (2本)

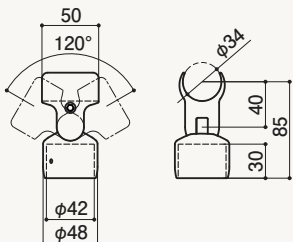
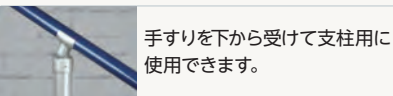

mm

### φ 42 フリー支柱



希望小売価格  
**9,856円**  
(税抜 8,960円)

品番 ● ECL-5028D USL

材質  
・アルミ合金

付属部品  
・パイプ用止めネジ  
M6 × 4.5 (6本)  
・回転部固定用ボルト  
M6 × 20 (1本)

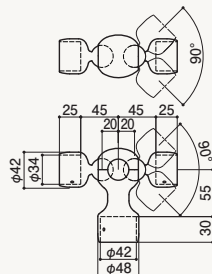
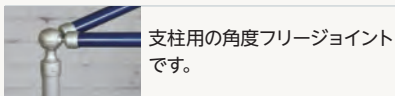

mm

### φ 42 つなぎ支柱



**NEW**  
希望小売価格  
**10,340円**  
(税抜 9,400円)

品番 ● ECL-5047 USL

材質  
・アルミ合金

付属部品  
・パイプ用止めネジ  
M6 × 4.5 (6本)

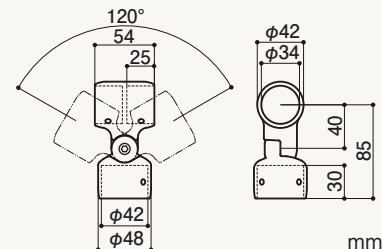
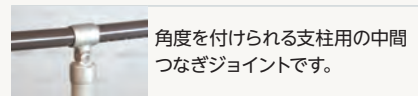

mm

### φ 42 用コンクリートカバー



希望小売価格  
**1,573円**  
(税抜 1,430円)

品番 ● ECL-5006KS USL

**材質**

・プラスチック



支柱パイプを埋めこんだ際の目隠しカバーです。15°までの一律の勾配に対応できます。

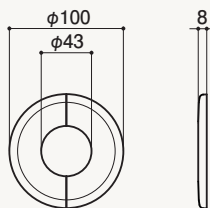

mm

### φ 42 壁受けスタンド



希望小売価格  
**10,670円**  
(税抜 9,700円)

品番 ● ECL-5006H USL

**材質**

・アルミ合金

**付属部品**

・パイプ用止めネジ  
M6 × 5 (4本)  
・SUS アンカー  
M8 × 50 (4本)



壁面から手すりを立ち上げられる、壁受けのスタンドです。

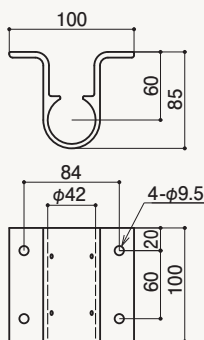

mm

● 壁受けスタンドのメリット  
壁受けスタンドを使用することで、通路の有効幅を広く取る事ができます。また、床面にロードヒーティングが設置された場所でも手すりの支柱を立ち上げることが可能です。

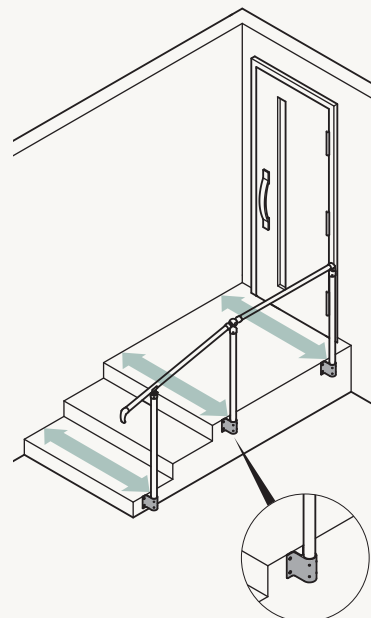

壁受けスタンド  
ECL-5006H

### φ 42 スタンド



希望小売価格  
**14,300円**  
(税抜 13,000円)

品番 ● ECL-5006A USL

**材質**

・ステンレス

**付属部品**

・パイプ用止めネジ  
M6 × 4 (4本)  
・SUS アンカー  
M8 × 50 (4本)

支柱を立てるときに使用するスタンドです。

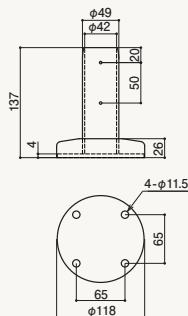

mm

### φ 42 スロープスタンド



希望小売価格  
**20,680円**  
(税抜 18,800円)

品番 ● ECL-5006B USL

**材質**

・ステンレス

**付属部品**

・パイプ用止めネジ  
M6 × 4 (4本)  
・SUS アンカー  
M8 × 70 (4本)

12°までの一律の勾配に対応できます。

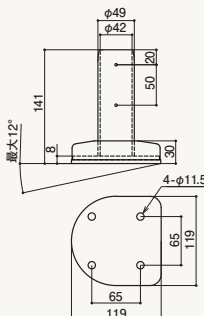

mm



**【スロープスタンドの施工手順】**

- ① アジャスターボルトを調整し、ベースプレートを水平にする
- ② SUSアンカーを打ち込む (下穴φ8、深さ70)
- ③ 支柱パイプを固定する  
カバーを嵌める  
すき間はモルタルで埋める





施工例 1

マロンブラウン

使用部材

品名・品番	希望小売価格 (税込)	数量
<b>パイプ</b>		
① φ 42 屋外支柱 HL7-P11 T	5,060 円	3 本
② φ 34 屋外手すりパイプ HCT-2000 T	7,700 円	1 本
<b>ジョイント・スタンド</b>		
① 支柱エンド ECL-5049	4,015 円	1 個
② フリー支柱 ECL-5028D	9,856 円	1 個
③ 自在チーズ ECL-5012	4,972 円	1 個
④ エルボキャップ A ECA-5044A	3,509 円	1 個
⑤ コンクリートカバー ECL-5006KS	1,573 円	3 個

参考価格 合計 49,951 円 (税込)

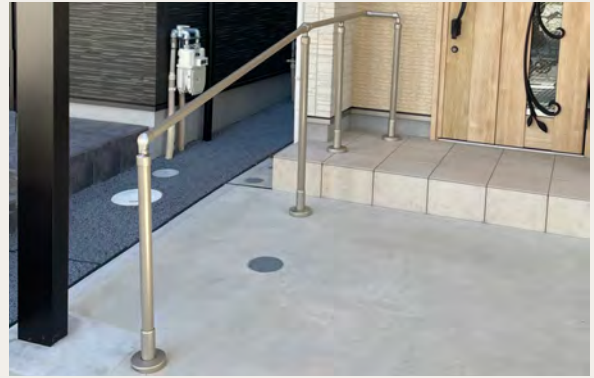
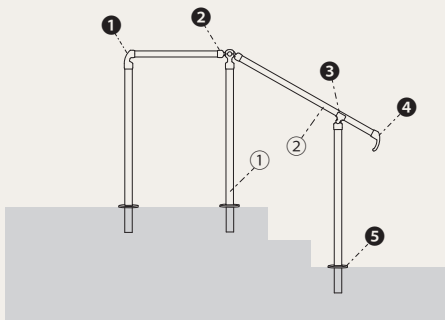

施工例 2

アーバンシルバー

使用部材

品名・品番	希望小売価格 (税込)	数量
<b>パイプ</b>		
① φ 42 屋外支柱 HL7-P11 T	5,060 円	4 本
② φ 34 屋外手すりパイプ HCT-4000 T	15,400 円	1 本
<b>ジョイント・スタンド</b>		
① 支柱エンド ECL-5049	4,015 円	1 個
② エルボアウター ECA-5029	3,465 円	1 個
③ 自在チーズ ECL-5012	4,972 円	1 個
④ フリー支柱 ECL-5028D	9,856 円	1 個
⑤ 支柱自在エンド ECL-5048	5,610 円	1 個
⑥ スタンド ECL-5006A	14,300 円	4 個

参考価格 合計 120,758 円 (税込)

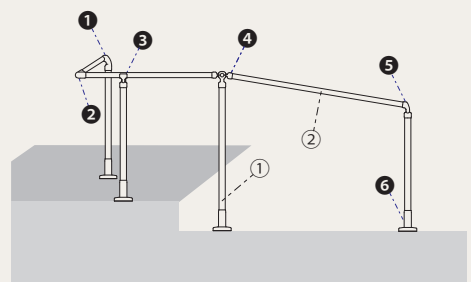

参考価格について | 取付スパンや取付高さにより価格が変わりますので、手すりの施工を検討する目安としてご覧ください。施工取付費等は含まれておりません。



施工例 3

ネイビー

## 使用部材

	品名・品番	希望小売価格 (税込)	数量
<b>パイプ</b>			
①	 φ 42 屋外支柱 HL7-P11 T	5,060 円	3 本
②	 φ 34 屋外手すりパイプ HCT-2000 T	7,700 円	1 本
<b>ジョイント・スタンド</b>			
①	 支柱エンド ECL-5049	4,015 円	1 個
②	 フリー支柱 ECL-5028D	9,856 円	1 個
③	 支柱自在エンド ECL-5048	5,610 円	1 個
④	 コンクリートカバー ECL-5006KS	1,573 円	3 個

参考価格 合計 47,080 円 (税込)

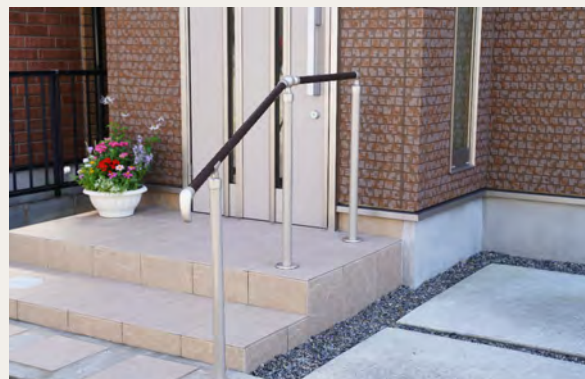
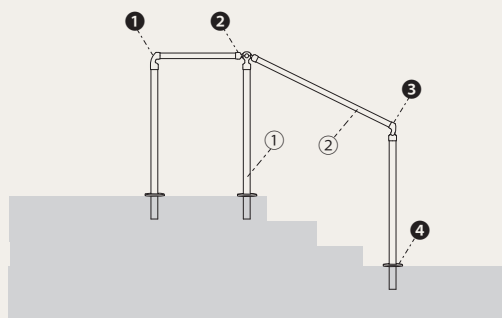

施工例 4

ビターブラウン

## 使用部材

	品名・品番	希望小売価格 (税込)	数量
<b>パイプ</b>			
①	 φ 42 屋外支柱 HL7-P11 T	5,060 円	3 本
②	 φ 34 屋外スキップディンプル HCDT-2000 T	8,030 円	1 本
<b>ジョイント・スタンド</b>			
①	 エルボキャップ A ECA-5044A	3,509 円	1 個
②	 自在チーズ ECL-5012	4,972 円	1 個
③	 フリー支柱 ECL-5028D	9,856 円	1 個
④	 支柱エンド ECL-5049	4,015 円	1 個
⑤	 コンクリートカバー ECL-5006KS	1,573 円	3 個

参考価格 合計 50,281 円 (税込)

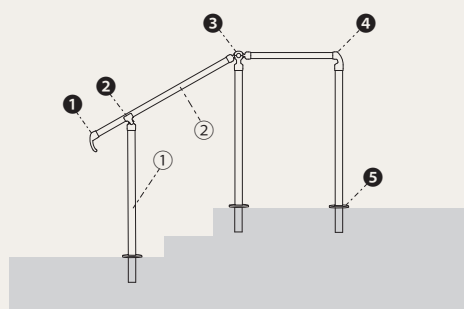

参考価格について | 取付スパンや取付高さにより価格が変わりますので、手すりの施工を検討する目安としてご覧ください。施工取付費等は含まれておりません。



施工例 5

ネイビー

使用部材

	品名・品番	希望小売価格 (税込)	数量
<b>パイプ</b>			
①	φ 42 屋外支柱 HL7-P11 T	5,060 円	3 本
②	φ 34 屋外手すりパイプ HCT-2000 T	7,700 円	1 本
<b>ジョイント・スタンド</b>			
①	エルボキャップ A ECA-5044A	3,509 円	1 個
②	自在チーズ ECL-5012	4,972 円	1 個
③	フリー支柱 ECL-5028D	9,856 円	1 個
④	支柱自在エンド ECL-5048	5,610 円	1 個
⑤	コンクリートカバー ECL-5006KS	1,573 円	1 個

参考価格 合計 48,400 円 (税込)

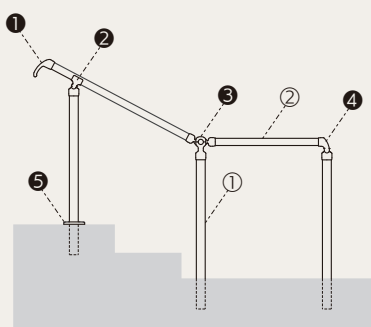

施工例 6

アーバンシルバー

使用部材

	品名・品番	希望小売価格 (税込)	数量
<b>パイプ</b>			
①	φ 42 屋外支柱 HL7-P11 T	5,060 円	1 本
②	φ 42 屋外支柱 L HL7-P16 T	6,820 円	1 本
③	φ 34 屋外スキップディンプル HCDT-2000 T	8,030 円	1 本
<b>ジョイント・スタンド</b>			
①	支柱自在エンド ECL-5048	5,610 円	2 個

参考価格 合計 31,130 円 (税込)

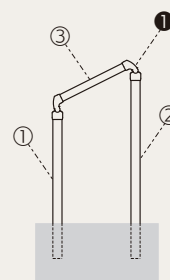



# 取付指定寸法

## 屋外手すり部材



取扱説明書▶



- 手すりのジョイントまたはブラケット取付位置間隔は、必ず下記寸法で取り付けてください。指定寸法を超えて取り付けると、手すりがはずれたり破損するおそれがあります。
- 支柱埋め込みの場合は、必ず水抜き穴を設けてください。パイプ内部に侵入した水の凍結（膨張）により支柱ジョイントの抜け・破損が発生するおそれがあります。

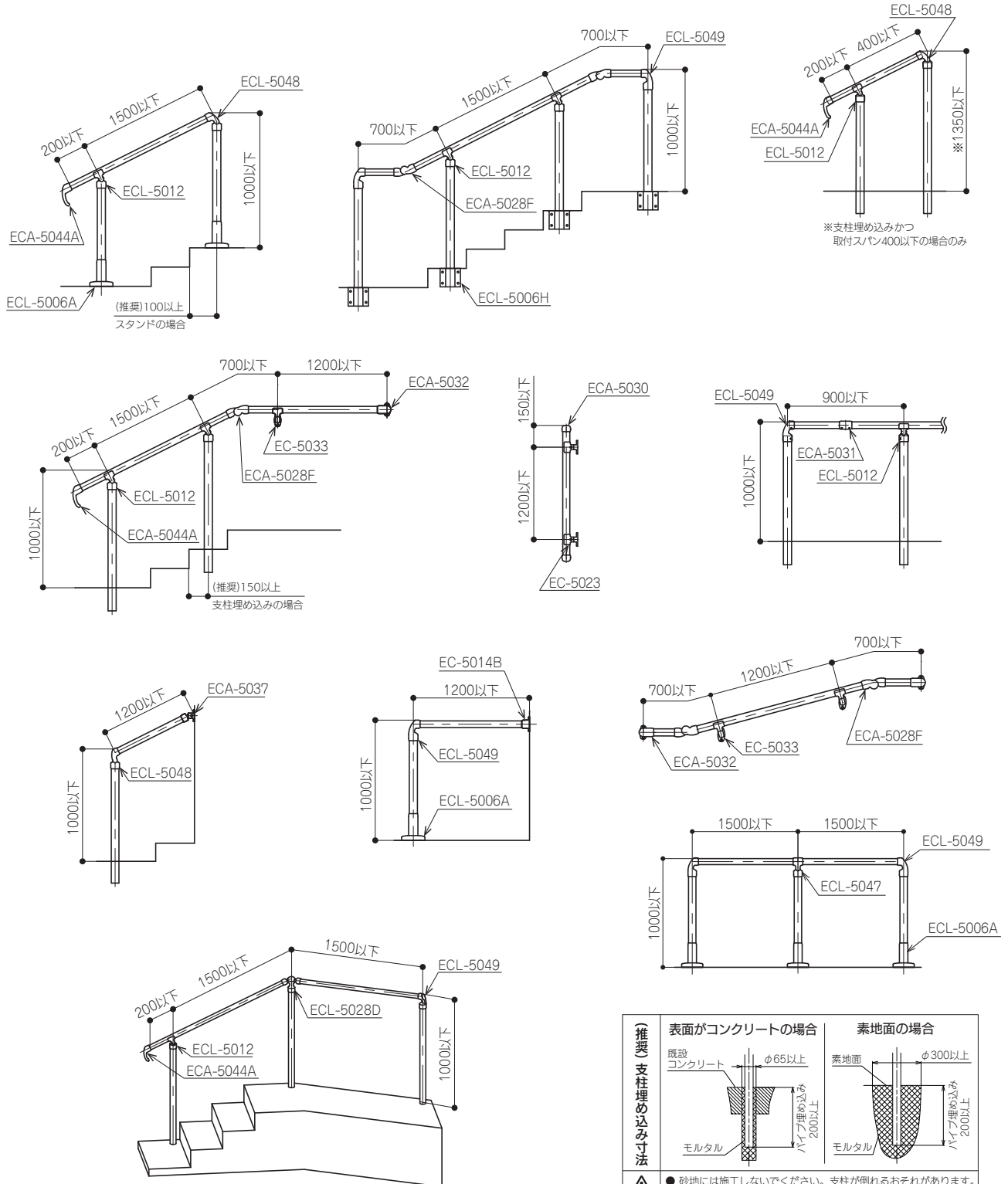
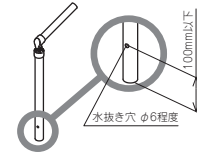

(推奨) 支柱埋め込み寸法	表面がコンクリートの場合	素地面の場合

**注意**

- 砂地には施工しないでください。支柱が倒れるおそれがあります。
- 塩分を含むモルタルは使用しないでください。腐食の原因となるおそれがあります。

(単位：mm)

立ち上がり・歩行補助商品

入浴補助商品

トイレ介助商品

病院・施設用福祉用具

病院・施設用設備商品

施工品・手すり部材

衝撃に強く、耐食性にも優れたアルミ素材の手すりブラケット。



### Point 1

## 手すりの種類とカラーバリエーション

### 夏や冬の冷熱を軽減

手すり専用パイプ (SC6・SCD6) のプラスチック被覆が、夏の直射日光による熱さや、冬の冷たさを緩和します。



手すりとブラケットのカラーは、好みや雰囲気に合わせて自由に組み合わせることができます。

### ディンプルタイプの手すり

しっかり握ることができ、安心して動作を支えられるくぼみのある手すり。



### Point 2

## 広がる施工バリエーション

種類豊富なブラケットを組み合わせ、ご利用者様に合わせたサイズ・形状の手すりを施工可能。

### Point 3

## 設置面の環境に合わせた豊富なスタンドラインナップ

様々な状況で立ち上げ手すりを構築可能。長い動線の移動もサポート可能。



**スタンド**  
スタンダードなスタンド。



**角度調節スタンド**  
12° までの勾配に対して角度調整が可能。



**埋め込みスタンド**  
支柱を埋め込んで施工する際に使用。



**壁受けスタンド**  
壁にスタンドを取り付けることが可能。



**壁受けスタンドスペーサー**  
壁受けスタンドと組み合わせる奥行スペーサーです。



**ロングスタンド**  
手すりの高さが最大1050mmまで設定可能。

屋外手すり

φ 34 屋外手すりパイプ

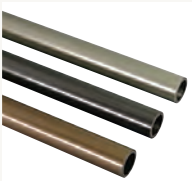

希望小売価格 (4m) **22,077**円  
(税抜 20,070 円)  
希望小売価格 (2m) **11,044**円  
(税抜 10,040 円)

長さ	品番
4m	SC6-4000 T MMA SGD
2m	SC6-2000 T MMA SGD
4m	SC6-4000 T MMA MGR
2m	SC6-2000 T MMA MGR
4m	SC6-4000 T MMA MLB
2m	SC6-2000 T MMA MLB

材質  
・プラスチック被覆ステンレスパイプ

樹脂被覆の握り心地が優しいパイプです。

手すり専用

φ 34 屋外パイプ デンプルタイプ

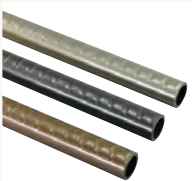

希望小売価格 (4m) **22,803**円  
(税抜 20,730 円)  
希望小売価格 (2m) **11,407**円  
(税抜 10,370 円)

長さ	品番
4m	SCD6-4000 T SGD
2m	SCD6-2000 T SGD
4m	SCD6-4000 T MGR
2m	SCD6-2000 T MGR
4m	SCD6-4000 T MLB
2m	SCD6-2000 T MLB

材質  
・プラスチック被覆ステンレスパイプ

樹脂被覆の握り心地が優しいデンプル付のパイプです。

手すり専用

φ 34 屋外手すりパイプ



希望小売価格 (4m) **22,077**円  
(税抜 20,070 円)  
希望小売価格 (1.3m) **24,948**円  
(税抜 22,680 円)

長さ	品番
4m	CYA-4000 SGD
4m	CYA-4000 MGR
4m	CYA-4000 MLB
4m パイプ販売単位: 1本	
1.3m	CYA-1300 3 ボンリ SGD
1.3m	CYA-1300 3 ボンリ MGR
1.3m	CYA-1300 3 ボンリ MLB
1.3m パイプ販売単位: 3本	

材質  
・塗装ステンレスパイプ

塗装ステンレスパイプです。

手すり/支柱兼用

エンドブラケット

φ 34 エンドブラケットアウター



希望小売価格 **5,005**円  
(税抜 4,550 円)

- 品番
- ECA-5032 SGD
  - ECA-5032 MGR
  - ECA-5032 MLB

材質  
・アルミ合金

付属部品

- ・パイプ用止めネジ M6 × 4 (2本)
- ・出幅調整止めネジ M6 × 6 (1本)
- ・壁取付用ビス φ 4.8 × 50 (2本)
- ・樹脂アンカー φ 8 × 40 (2本)

壁からの出幅を 55 ~ 75mm の範囲で調整できるエンドブラケットです。

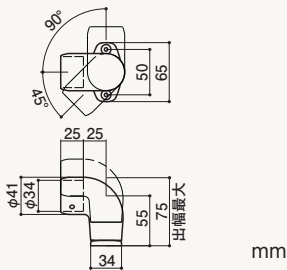

出幅調整可

受けブラケット

φ 34 横受けブラケット



希望小売価格 **4,884**円  
(税抜 4,440 円)

- 品番
- EC-5033 SGD
  - EC-5033 MGR
  - EC-5033 MLB

材質  
・アルミ合金

付属部品

- ・パイプ用止めネジ M6 × 6 (1本)
- ・壁取付用ビス φ 4.8 × 50 (2本)
- ・樹脂アンカー φ 8 × 40 (2本)

壁からの出幅を 55 ~ 75mm の範囲で調整できる横受けブラケットです。

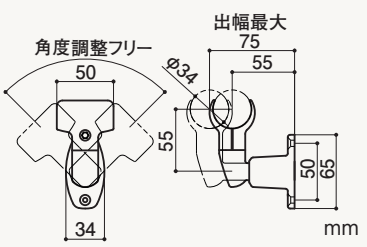

出幅調整可

出幅の調整幅が 20mm あるので、段差のある壁にも対応できます。

● ECA-5032

● EC-5033



**注意**

屋外手すりの施工は、P.123～P.137に掲載の部材をご使用ください。  
それ以外の部材を使用し施工した場合は、手すりがはずれたり、破損する  
おそれがあります。必ず取扱説明書を確認して取り付けてください。

屋外手すり部材 **スタンダードシリーズ φ34****φ34 縦受けブラケット**

希望小売価格  
**3,674円**  
(税抜 3,340円)

- 品番
- EC-5023 SGD
  - EC-5023 MGR
  - EC-5023 MLB

**材質**

・アルミ合金

**付属部品**

- ・壁取付用ビス  
φ4.8×50 (2本)
- ・樹脂アンカー  
φ8×40 (2本)



クランプ式の縦受けブラケットです。横手すりとしても使用可能です。

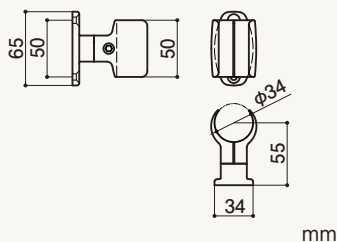

mm

## エルボ

**φ34 エルボアウター**

希望小売価格  
**3,465円**  
(税抜 3,150円)

- 品番
- ECA-5029 SGD
  - ECA-5029 MGR
  - ECA-5029 MLB

**材質**

・アルミ合金

**付属部品**

- ・パイプ用止めネジ  
M6×4 (4本)



コーナー部を接続できます。

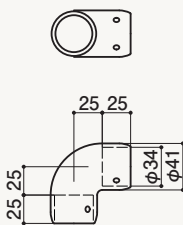

mm

## チーズ / ジョイント

**φ34 チーズアウター**

希望小売価格  
**2,134円**  
(税抜 1,940円)

- 品番
- ECA-5045 SGD
  - ECA-5045 MGR
  - ECA-5045 MLB

**材質**

・アルミ合金

**付属部品**

- ・パイプ用止めネジ  
M6×4 (3本)



T字に接続できます。

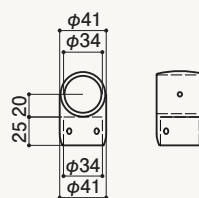

mm

**φ34 三方チーズアウター**

希望小売価格  
**5,423円**  
(税抜 4,930円)

- 品番
- ECA-5043 SGD
  - ECA-5043 MGR
  - ECA-5043 MLB

**材質**

・アルミ合金

**付属部品**

- ・パイプ用止めネジ  
M6×4 (6本)



コーナー部を三方接続できます。

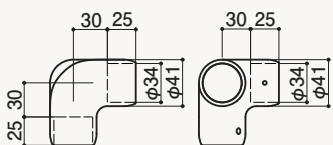

mm

**φ34 ブラケット**

希望小売価格  
**7,854円**  
(税抜 7,140円)

- 品番
- EC-5027 SGD
  - EC-5027 MGR
  - EC-5027 MLB

**材質**

・アルミ合金

**付属部品**

- ・パイプ用止めネジ  
M6×5 (4本)



支柱中間にガードパイプが構築できます。

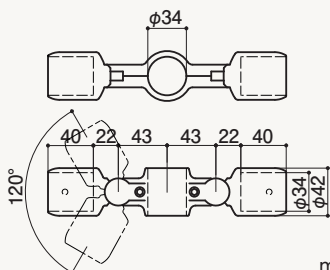

mm

**φ34 自在チーズE**

希望小売価格  
**4,653円**  
(税抜 4,230円)

- 品番
- EC-5012E SGD
  - EC-5012E MGR
  - EC-5012E MLB

**材質**

・アルミ合金

**付属部品**

- ・パイプ用止めネジ  
M6×4.5 (2本)
- ・結合用ボルト  
M6×15 (1本)



支柱と手すりを繋ぐ角度調整ができるジョイントです。

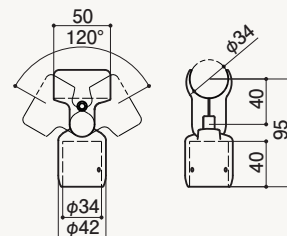

mm

### φ 34 自在ジョイント F



希望小売価格  
**5,225 円**  
(税抜 4,750 円)

- 品番
- ECA-5028F SGD
  - ECA-5028F MGR
  - ECA-5028F MLB

材質  
・アルミ合金

付属部品  
・パイプ用止めネジ  
M6 × 4 (4 本)  
・結合用ボルト  
M6 × 20 (1 本)



シンプルな自在ジョイントです。

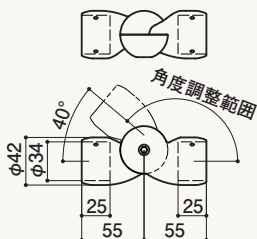

### φ 34 フリー支柱ジョイント



希望小売価格  
**8,514 円**  
(税抜 7,740 円)

- 品番
- ECA-5028D SGD
  - ECA-5028D MGR
  - ECA-5028D MLB

材質  
・アルミ合金

付属部品  
・パイプ用止めネジ  
M6 × 4 (6 本)  
・回転部固定用ボルト  
M6 × 25 (1 本)



支柱用の角度調整フリージョイントです。

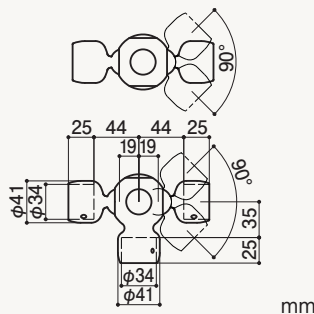

ソケットの取付け向きを変更することで、直線・直角方向に取付けが可能です。

● 直線方向

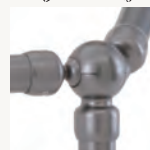
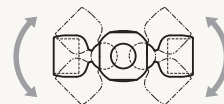

● 直角方向

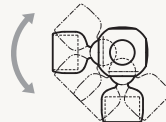

### 機能ブラケット

### φ 34 つなぎ支柱ジョイント



希望小売価格  
**8,492 円**  
(税抜 7,720 円)

- 品番
- EC-5047 SGD
  - EC-5047 MGR
  - EC-5047 MLB

材質  
・アルミ合金

付属部品  
・パイプ用止めネジ  
M6 × 4.5 (6 本)  
・結合用ボルト  
M6 × 14 (1 本)



支柱間で手すりをつなぐジョイントです。

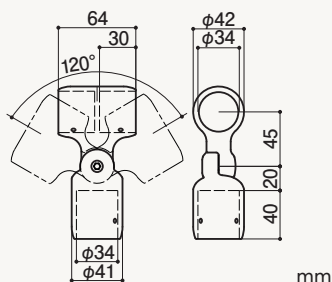

### φ 34 はね上げジョイントセット



希望小売価格  
**10,417 円**  
(税抜 9,470 円)

- 品番
- ECA-5036G SET SGD
  - ECA-5036G SET MGR
  - ECA-5036G SET MLB

材質  
・本体  
アルミ合金  
・ロックカバー  
ナイロン

付属部品  
・パイプ用止めネジ  
M6 × 4 (8 本)



はね上げ可能な手すりです。

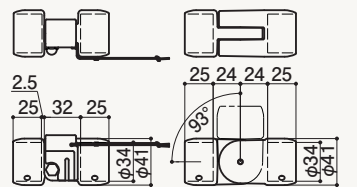

<ロック解除方法>  
ダブルロック構造のため、安心です。

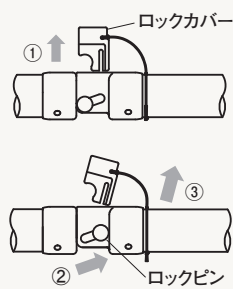

**注意**

屋外手すりの施工は、P.123～P.137に掲載の部材をご使用ください。  
それ以外の部材を使用し施工した場合は、手すりがはずれたり、破損する  
おそれがあります。必ず取扱説明書を確認して取り付けてください。

屋外手すり部材 **スタンダードシリーズ φ34**

接続具

エンドベース

**φ34 つなぎジョイント**



希望小売価格  
**4,103円**  
(税抜 3,730円)

- 品番
- ECA-5031 SGD
  - ECA-5031 MGR
  - ECA-5031 MLB

材質  
・アルミ合金

付属部品  
・パイプ用止めネジ  
M6×4 (4本)



手すり接続用です。

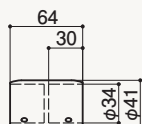

mm

**φ34 エンドベース**



希望小売価格  
**2,794円**  
(税抜 2,540円)

- 品番
- EC-5014B SGD
  - EC-5014B MGR
  - EC-5014B MLB

材質  
・アルミ合金

付属部品  
・パイプ用止めネジ  
M6×5 (2本)  
・壁取付用ビス  
φ4.8×50 (3本)  
・樹脂アンカー  
φ8×40 (3本)  
※手すり差し込み孔は貫通して  
います



壁から手前に手すりを持ち出す  
ときに使用します。

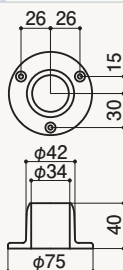

mm

**φ34 自在エンドベース**



希望小売価格  
**4,257円**  
(税抜 3,870円)

- 品番
- ECA-5037 SGD
  - ECA-5037 MGR
  - ECA-5037 MLB

材質  
・アルミ合金

付属部品  
・パイプ用止めネジ  
M6×4 (2本)  
・壁取付用ビス  
φ4.8×50 (2本)  
・樹脂アンカー  
φ8×40 (2本)  
・結合用ボルト  
M6×12 (1本)



角度の付いた手すりの先端を  
壁に固定できます。

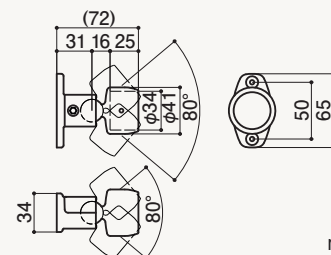

mm

キャップ

その他部材

**φ34 エンドキャップアウター**

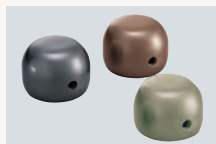

希望小売価格  
**2,662円**  
(税抜 2,420円)

- 品番
- ECA-5030 SGD
  - ECA-5030 MGR
  - ECA-5030 MLB

材質  
・アルミ合金

付属部品  
・パイプ用止めネジ  
M6×4 (1本)



手すりの小口に取り付ける  
キャップです。

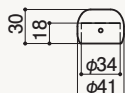

mm

**φ34 エルボキャップA**



希望小売価格  
**3,509円**  
(税抜 3,190円)

- 品番
- ECA-5044A SGD
  - ECA-5044A MGR
  - ECA-5044A MLB

材質  
・アルミ合金

付属部品  
・パイプ用止めネジ  
M6×5 (2本)



手すりの小口に取り付ける  
キャップです。着衣の袖口が  
引っかかりにくい形状です。

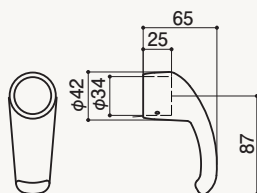

mm

**φ34 用コンクリートカバー**



希望小売価格  
**1,265円**  
(税抜 1,150円)

- 品番
- EC-5006KS SGD
  - EC-5006KS MGR
  - EC-5006KS MLB

材質  
・プラスチック



支柱埋め込み部のカバーです。

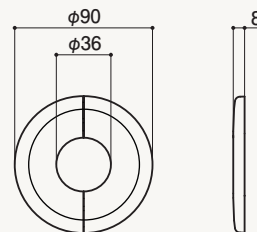

mm



スタンド

φ 34 壁受けスタンド



希望小売価格  
**9,493 円**  
(税抜 8,630 円)

- 品番
- EC-5006H SGD
  - EC-5006H MGR
  - EC-5006H MLB

- 材質
- ・アルミ合金
- 付属部品
- ・パイプ用止めネジ M6 × 4 (4 本)
  - ・SUS アンカー M8 × 50 (4 本)

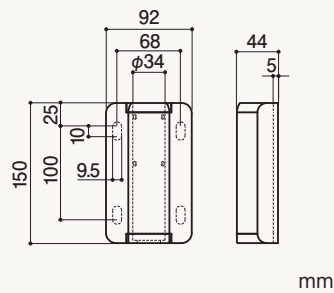
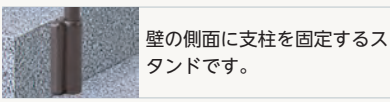

φ 34 壁受けスタンドスペーサー



希望小売価格  
**3,586 円**  
(税抜 3,260 円)

- 品番
- EC-5006HS

- 材質
- ・アルミ合金
- 付属部品
- ・SUS アンカー M8 × 90 (4 本)

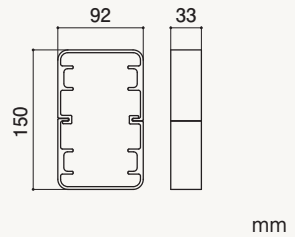
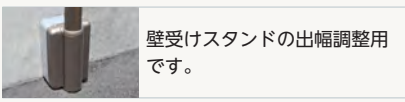

φ 34 スタンド



希望小売価格  
**12,034 円**  
(税抜 10,940 円)

- 品番
- EC-5006A SGD
  - EC-5006A MGR
  - EC-5006A MLB

- 材質
- ・ステンレス
- 付属部品
- ・パイプ用止めネジ M6 × 4 (4 本)
  - ・SUS アンカー M8 × 50 (4 本)

支柱を立てるときに使用するスタンドです。

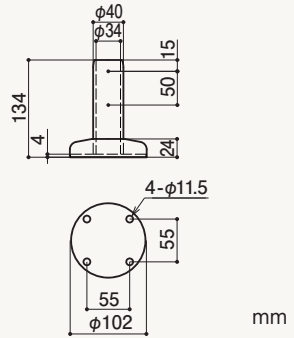

φ 34 スロープスタンド



希望小売価格  
**17,204 円**  
(税抜 15,640 円)

- 品番
- EC-5006B SGD
  - EC-5006B MGR
  - EC-5006B MLB

- 材質
- ・ステンレス
- 付属部品
- ・パイプ用止めネジ M6 × 4 (4 本)
  - ・SUS アンカー M8 × 70 (4 本)

支柱を立てるときに使用する勾配対応型のスタンドです。

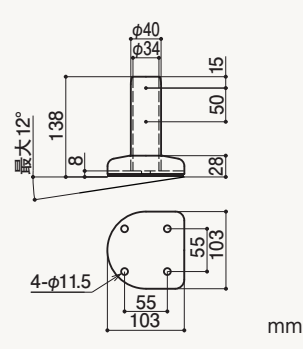

φ 34 自在スタンド

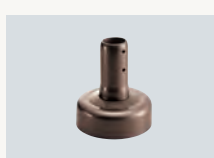

希望小売価格  
**15,620 円**  
(税抜 14,200 円)

- 品番
- EC-5006G SGD
  - EC-5006G MGR
  - EC-5006G MLB

- 材質
- ・アルミ合金
- 付属部品
- ・パイプ用止めネジ M6 × 5 (4 本)
  - ・SUS アンカー M8 × 70 (4 本)

支柱を立てるときに使用する全方向勾配対応型のスタンドです。

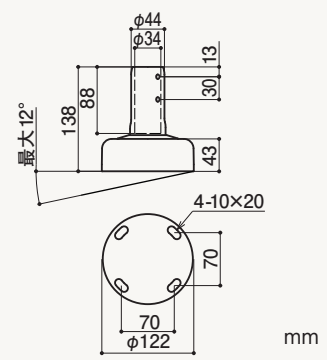

【自在スタンドの施工手順】

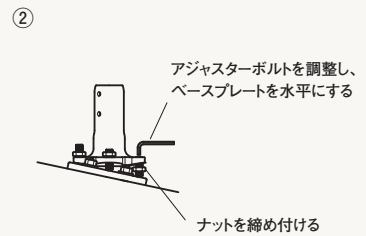
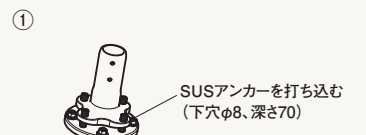

**注意**

屋外手すりの施工は、P.123～P.137に掲載の部材をご使用ください。  
それ以外の部材を使用し施工した場合は、手すりがはずれたり、破損する  
おそれがあります。必ず取扱説明書を確認して取り付けてください。

屋外手すり部材 **スタンダードシリーズ φ34****φ34 埋め込みスタンド**

希望小売価格  
**12,309円**  
(税抜 11,190円)

- 品番
- EC-5006C SGD
  - EC-5006C MGR
  - EC-5006C MLB

材質  
・ステンレス

付属部品  
・パイプ用止めネジ  
M6×4 (4本)

支柱埋め込み用のスタンドです。

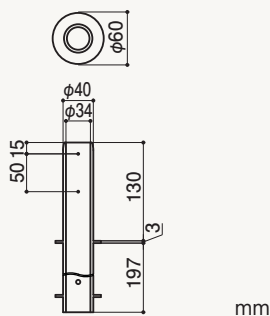
**φ34 ロングスタンド**

希望小売価格  
**19,338円**  
(税抜 17,580円)

- 品番
- EC-5006D SGD
  - EC-5006D MGR
  - EC-5006D MLB

材質  
・ステンレス

付属部品  
・パイプ用止めネジ  
M6×4 (4本)  
・SUSアンカー  
M8×50 (4本)

支柱を立てるときに使用するロングスタンドです。

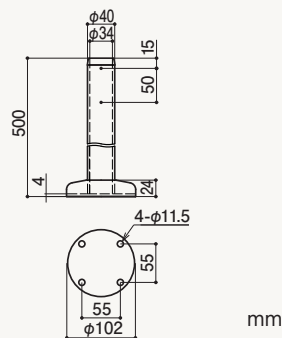
**φ34 ロングスロープスタンド**

希望小売価格  
**24,112円**  
(税抜 21,920円)

- 品番
- EC-5006E SGD
  - EC-5006E MGR
  - EC-5006E MLB

材質  
・ステンレス

付属部品  
・パイプ用止めネジ  
M6×4 (4本)  
・SUSアンカー  
M8×70 (4本)

支柱を立てるときに使用する勾配対応型のロングスタンドです。

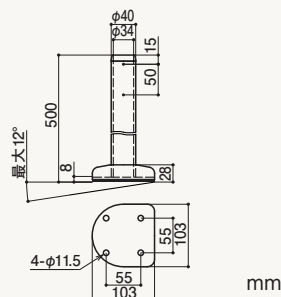

## 屋外手すり支柱ユニット

**φ34 ロングスタンドセット**

希望小売価格  
**24,255円**  
(税抜 22,050円)

- 品番
- PL-5006D SET SGD
  - PL-5006D SET MGR
  - PL-5006D SET MLB

材質  
・支柱パイプ  
塗装ステンレスパイプ  
・ロングスタンド  
ステンレス

付属部品  
・パイプ用止めネジ  
M6×4 (4本)  
・SUSアンカー  
M8×50 (4本)

**セット品**

- ・支柱パイプ (620mm) 1本
- ・ロングスタンド 1本

ロングスタンドと支柱パイプのセットです。



平面取付用 PL-5006D SET

**φ34 ロングスロープスタンドセット**

希望小売価格  
**28,996円**  
(税抜 26,360円)

- 品番
- PL-5006E SET SGD
  - PL-5006E SET MGR
  - PL-5006E SET MLB

材質  
・支柱パイプ  
塗装ステンレスパイプ  
・ロングスロープスタンド  
ステンレス

付属部品  
・パイプ用止めネジ  
M6×4 (4本)  
・SUSアンカー  
M8×70 (4本)

**セット品**

- ・支柱パイプ (620mm) 1本
- ・ロングスロープスタンド 1本

勾配対応型のロングスタンドと支柱パイプのセットです。



スロープ取付用 PL-5006E SET



- 「支柱ユニット」で工数削減ができます  
スタンドと支柱パイプ (620mm) のセット  
品です。



手すり高さ最大1050mm  
で使用できるのは、  
ロングスタンドもしくは、  
支柱ユニットのみです。

**介護保険 住宅改修** 屋外手すり施工イメージ



施工例 1

使用部材

	品名・品番	希望小売価格 (税込)	数量
<b>パイプ</b>			
①	φ 34 屋外手すりパイプ SC6-2000 T MMA	11,044 円	1 本
②	φ 34 屋外パイプ ディンプルタイプ SCD6-2000 T	11,407 円	1 本
<b>ジョイント・スタンド</b>			
①	自在ジョイント F ECA-5028F	5,225 円	1 個
②	自在チーズ E EC-5012E	4,653 円	1 個
③	エルボキャップ A ECA-5044A	3,509 円	1 個
④	ロングスタンドセット PL-5006D SET	24,255 円	2 個

① 参考価格 合計 72,941 円 (税込)

② 参考価格 合計 73,304 円 (税込)

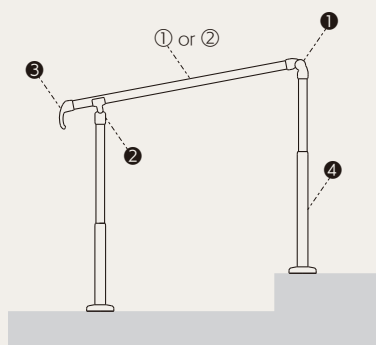

ECA-5028Dは上下左右  
角度がつけられます。

施工例 2

使用部材

	品名・品番	希望小売価格 (税込)	数量
<b>パイプ</b>			
①	φ 34 屋外手すりパイプ SC6-4000 T MMA	22,077 円	1 本
②	φ 34 屋外パイプ ディンプルタイプ SCD6-4000 T	22,803 円	1 本
<b>ジョイント・スタンド</b>			
①	エルボアウトター ECA-5029	3,465 円	2 個
②	フリー支柱ジョイント ECA-5028D	8,514 円	2 個
③	ロングスタンドセット PL-5006D SET	24,255 円	4 個

① 参考価格 合計 143,055 円 (税込)

② 参考価格 合計 143,781 円 (税込)

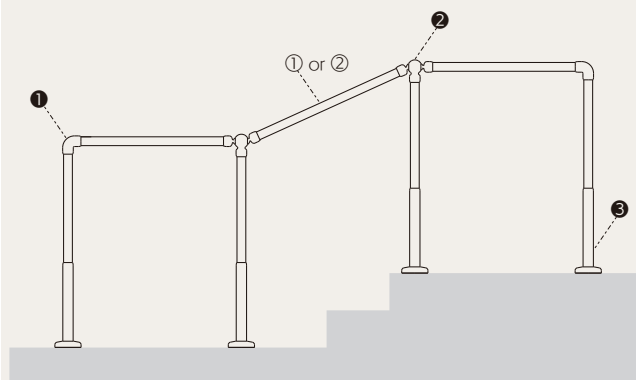

参考価格について | 取付スパンや取付高さにより価格が変わりますので、手すりの施工を検討する目安としてご覧ください。施工取付費等は含まれておりません。





施工例 3

使用部材

品名・品番	希望小売価格 (税込)	数量
<b>パイプ</b>		
①  φ 34 屋外手すりパイプ SC6-2000 T MMA	11,044 円	1 本
②  φ 34 屋外パイプ ディンプルタイプ SCD6-2000 T	11,407 円	1 本

ジョイント・スタンド

①  自在ジョイント F ECA-5028F	5,225 円	1 個
②  自在チーズ E EC-5012E	4,653 円	1 個
③  自在エンドベース ECA-5037	4,257 円	1 個
④  ロングスタンドセット PL-5006D SET	24,255 円	2 個

① 参考価格 合計 73,689 円 (税込)

② 参考価格 合計 74,052 円 (税込)

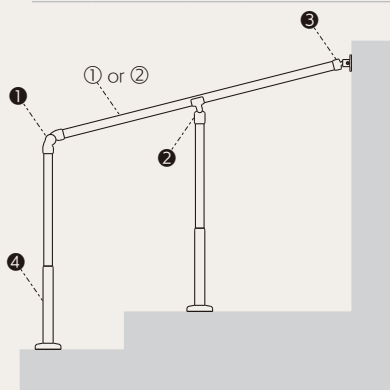

施工例 4

使用部材

品名・品番	希望小売価格 (税込)	数量
<b>パイプ</b>		
①  φ 34 屋外手すりパイプ SC6-2000 T MMA	11,044 円	1 本
②  φ 34 屋外パイプ ディンプルタイプ SCD6-2000 T	11,407 円	1 本
③  φ 34 屋外手すりパイプ CYA-4000	22,077 円	1 本

ジョイント・スタンド

①  自在ジョイント F ECA-5028F	5,225 円	2 個
②  自在チーズ E EC-5012E	4,653 円	1 個
③  エルボアウター ECA-5029	3,465 円	2 個
④  壁受けスタンド EC-5006H	9,493 円	2 個
⑤  ロングスタンドセット PL-5006D SET	24,255 円	1 個

① 参考価格 合計 98,395 円 (税込)

② 参考価格 合計 98,758 円 (税込)

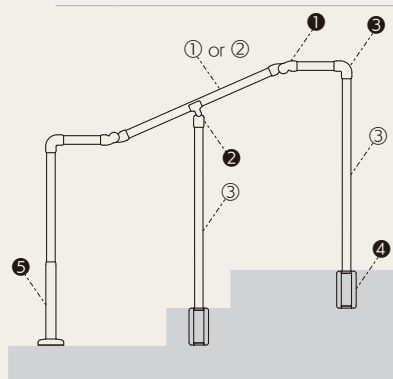

参考価格について | 取付スパンや取付高さにより価格が変わりますので、手すりの施工を検討する目安としてご覧ください。施工取付費等は含まれておりません。

# 取付指定寸法

## 屋外手すり部材 スタンダードシリーズ φ34



**注意**

- 手すりのジョイントまたはブラケット取り付け位置の間隔は、必ず指定寸法で取り付けてください。指定寸法を超えて取り付けると、手すりがはずれたり破損するおそれがあります。

(LS)は、ロングスタンド(EC-5006D/EC-5006E)を使用した場合の支柱高さ寸法です。  
表示がない部分は、全種類共通の手すり取付指定寸法(mm)になります。

- 支柱は、φ 34 手すりパイプ (CYA) を使用してください。
- 掲載以外の手すり部材の取付指定寸法については、販売店にご確認ください。

### 壁付け・立ち上げ(支柱埋め込み以外)

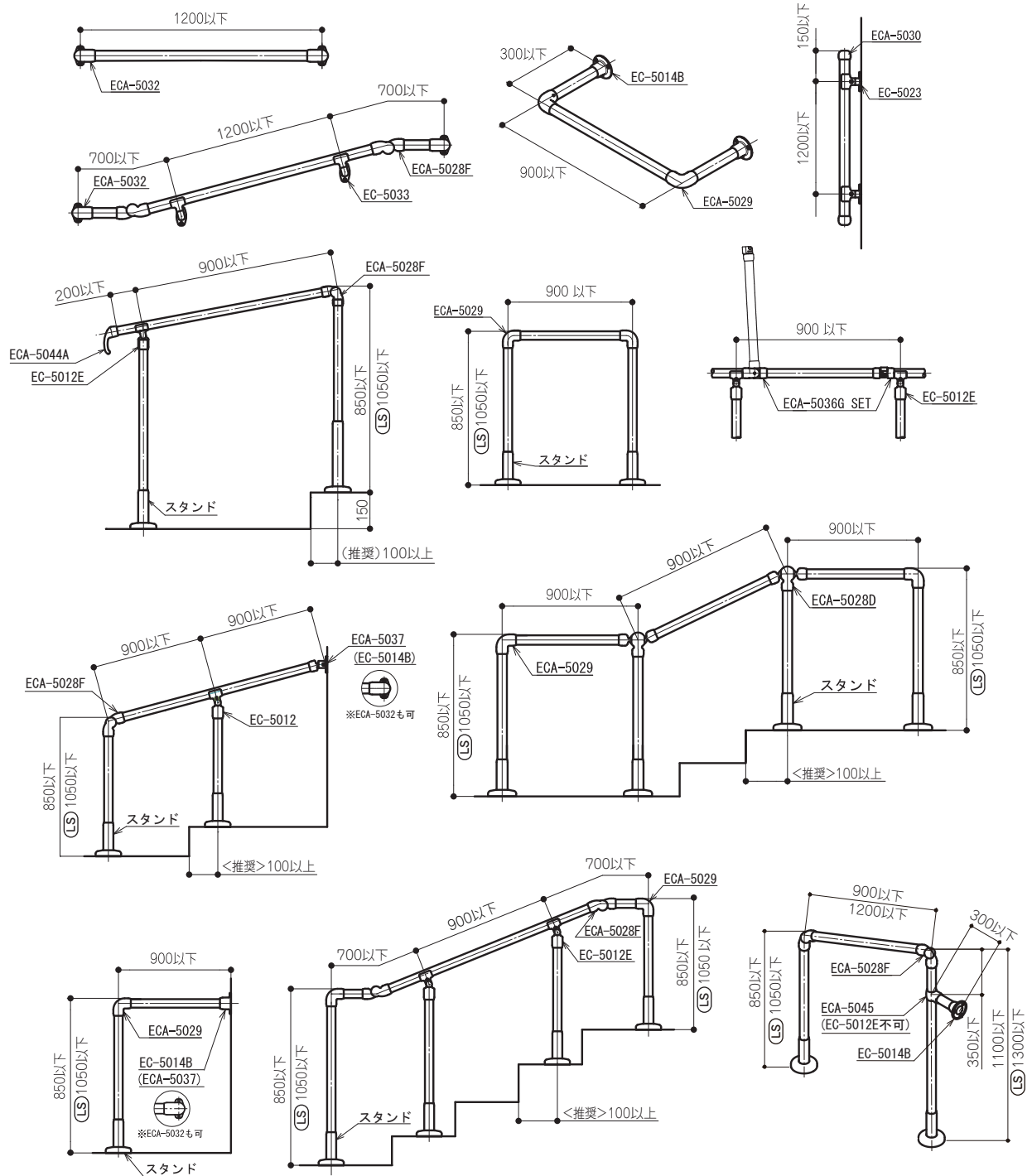

(単位: mm)

立ち上がり・歩行補助商品  
入浴補助商品  
トイレ介助商品  
病院・施設用福祉用具  
病院・施設用設備商品  
施工品・手すり部材

立ち上げ(支柱埋め込み)



**注意**

- 支柱埋め込みの場合、結露と凍結による破損防止のため、必ず水抜き穴を設けてください。
- 埋め込みスタンド(EC-5006C)を使用した場合も以下を適用可能です。

※注

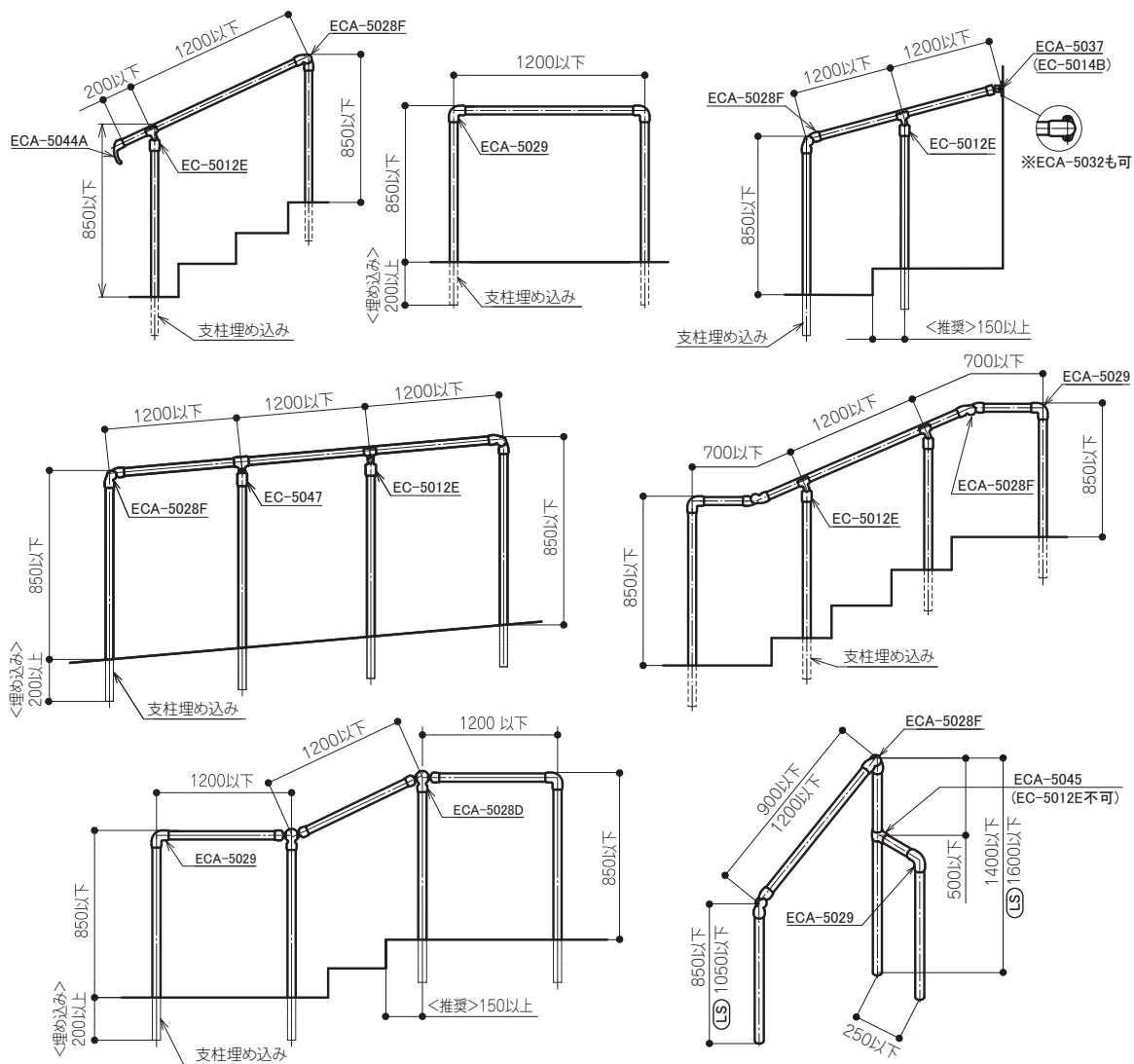

【支柱埋め込み参考寸法】

表面がコンクリートの場合	素地面の場合
<p>支柱パイプ φ55以上 (埋め込みスタンド) φ75以上</p> <p>既設 コンクリート</p> <p>モルタル</p> <p>パイプ埋め込み 200以上</p>	<p>支柱パイプ φ300以上</p> <p>素地面</p> <p>モルタル</p> <p>パイプ埋め込み 200以上</p>



**注意**

- 砂地には施工しないでください。支柱が倒れるおそれがあります。
- 塩分を含まないモルタルを使用してください。腐食の原因となるおそれがあります。

※【水抜き穴について】

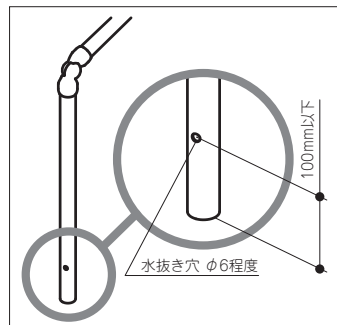

(単位：mm)



最大取付スパン 1500mm の強度を持つ「イレクター製」と木目が美しい「木製」からお選びいただける屋内専用手すりです。

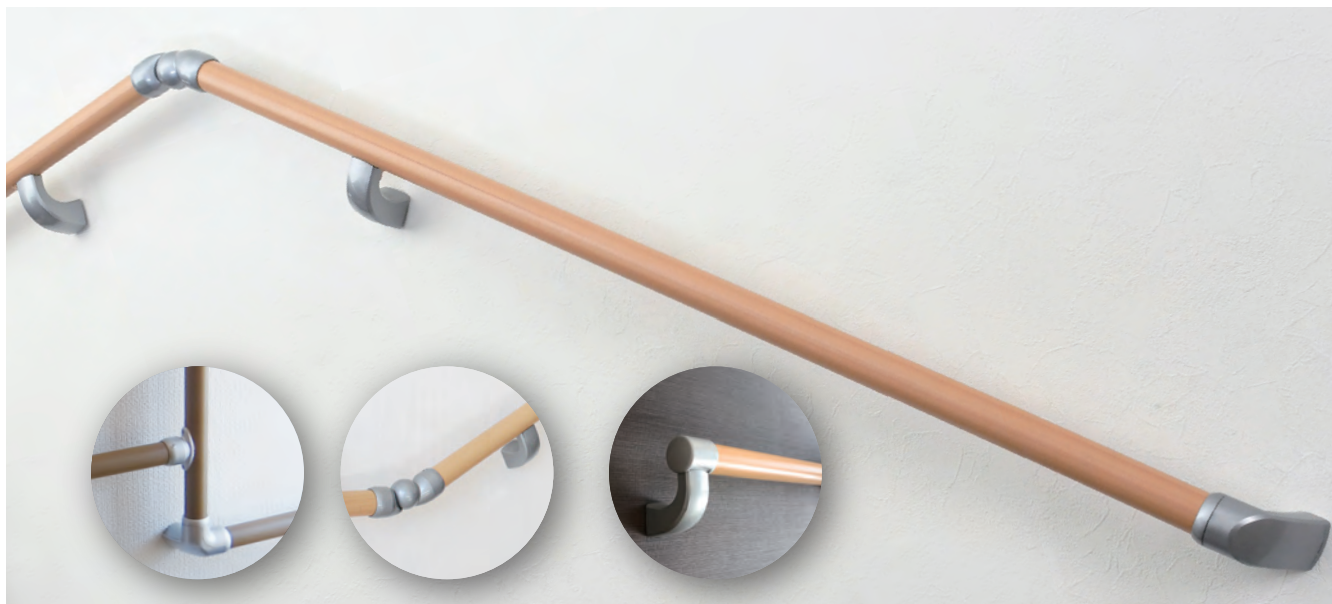

### Point 1

## イレクター<sup>®</sup>製手すり

### 最大取付けスパン「1500mm」

イレクター製手すりは木製よりも強度に優れ、握ったときのたわみが少なく安心して使用できます。

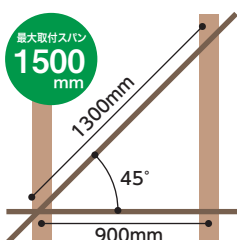

施工状況に応じてブラケット数や補強工事を減らすことができます。施工の見た目がすっきりしたり、工事費の削減や手間の軽減につながります。  
※最大取付スパンは使用するブラケットによって異なります。

### 自然な木の風合い

被覆のプラスチックに木粉を混ぜて、天然木に近い優しい風合いを実現。

### 衛生的な使用が可能

抗菌・防カビ剤を添加したプラスチックを使用しており、衛生的に使用可能。

### Point 2

## 木製手すり

### 木目の美しい無垢材

無垢材を使用している CZA は、木のぬくもりを強く感じられる手触り。

### しっかり握れるダブルディンプル

手すりをしっかり握ることができる、ディンプルが 2 列ある形状。

### Point 3

## 選べる手すりのバリエーション

### 手すり太さ φ35 φ32

歩行補助でも動作補助でも使用しやすい定番の太さのφ35 と、小柄な方や立ち座り補助の際にしっかり握れる細めの太さのφ32 の 2 種類。

### ディンプルタイプの手すり

しっかり握ることができ、安心して動作を支えられるくぼみのある手すり。

### 蓄光手すり

たちあつぷでも使用しているイレクター製蓄光手すり。暗い場所で約 6 時間発光。

※光の感じ方は個人差がありますが、蛍光灯で 30 分照射後、蓄光ラインが視認できます。



ディンプルタイプ

### Point 4

## 手すりカラーバリエーション

### イレクター<sup>®</sup>製手すり

選べる 3 色のバリエーション



### 木製手すり



手すりとはブラケットのカラーは、好みや雰囲気に合わせて自由に組み合わせることができます。

**注意**

屋内手すりの施工は、P.143～P.173に掲載の部材をご使用ください。  
それ以外の部材を使用し施工した場合は、手すりがはずれたり、破損する  
おそれがあります。必ず取扱説明書を確認して取り付けてください。

# 屋内手すり部材 パイプ・木製丸棒・取付ベースφ35/φ32

## φ 35 イレクター製手すり

### φ 35 手すりイレクターパイプ



希望小売価格 (2m)  
**5,764円**  
(税抜 5,240円)

希望小売価格 (4m)  
**11,528円**  
(税抜 10,480円)

長さ	品番
2m	HD5-2000 T LBR
4m	HD5-4000 T LBR
2m	HD5-2000 T BR
4m	HD5-4000 T BR
2m	HD5-2000 T DBR
4m	HD5-4000 T DBR

**材質**

・プラスチック被覆スチールパイプ

抗菌・防カビ

### φ 35 パイプ ディンプルタイプ



希望小売価格 (2m)  
**6,501円**  
(税抜 5,910円)

希望小売価格 (4m)  
**12,991円**  
(税抜 11,810円)

長さ	品番
2m	HDD7-2000 T LBR
4m	HDD7-4000 T LBR
2m	HDD7-2000 T BR
4m	HDD7-4000 T BR
2m	HDD7-2000 T DBR
4m	HDD7-4000 T DBR

**材質**

・プラスチック被覆スチールパイプ

抗菌・防カビ

### φ 35 蓄光手すりパイプ

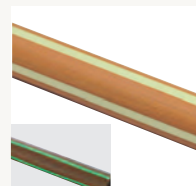

希望小売価格 (2m)  
**7,766円**  
(税抜 7,060円)

希望小売価格 (4m)  
**15,532円**  
(税抜 14,120円)

長さ	品番
2m	HDL7-2000 T LBR
4m	HDL7-4000 T LBR

**材質**

・プラスチック被覆スチールパイプ

抗菌・防カビ

## φ 35 木製手すり

### φ 35 蓄光パイプ ディンプルタイプ

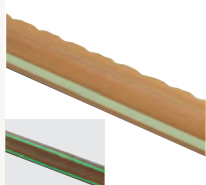

希望小売価格 (2m)  
**8,250円**  
(税抜 7,500円)

希望小売価格 (4m)  
**16,500円**  
(税抜 15,000円)

長さ	品番
2m	HDDL-2000 T LBR
4m	HDDL-4000 T LBR

**材質**

・プラスチック被覆スチールパイプ

抗菌・防カビ

### φ 35 木製手すり丸棒



希望小売価格 (2.5m)  
**10,439円**  
(税抜 9,490円)

希望小売価格 (4m)  
**16,863円**  
(税抜 15,330円)

長さ	品番
2.5m	CZA-2500 LBR
4m	CZA-4000 LBR
2.5m	CZA-2500 BR
4m	CZA-4000 BR

**材質**

・ホワイトアッシュ無垢材

抗菌・エコ塗料

### φ 35 木製手すり ディンプルタイプ



**NEW**  
希望小売価格 (4m)  
**18,040円**  
(税抜 16,400円)

長さ	品番
4m	CZT-4000 LBR
4m	CZT-4000 DBR

**材質**

・タモ集成材

抗菌・エコ塗料



虎斑

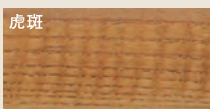

節



入皮

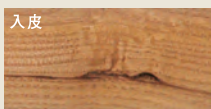

筋・ステイン



フィンガージョイント(集成材)



天然木を使用しているため、木目・節や筋、色合いなどに素材特有の表情が個々に表れます。  
無垢材はもちろん、集成材についても製造工程における色調補正のための漂白作業を環境の配慮から行っておりません。  
木の個性をお楽しみくださるようご了承ください。

φ 32 イレクター製手すり

φ 32 手すりイレクターパイプ

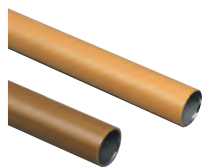

希望小売価格 (2m)  
**3,289円**  
(税抜 2,990円)

希望小売価格 (4m)  
**6,556円**  
(税抜 5,960円)

長さ	品番
2m	HBT-2000 T LBR
4m	HBT-4000 T LBR
2m	HBT-2000 T BR
4m	HBT-4000 T BR

材質  
・プラスチック被覆スチールパイプ

抗菌・防カビ

φ 32 パイプ ディンプルタイプ



希望小売価格 (2m)  
**4,202円**  
(税抜 3,820円)

希望小売価格 (4m)  
**8,382円**  
(税抜 7,620円)

長さ	品番
2m	HBDT-2000 T LBR
4m	HBDT-4000 T LBR
2m	HBDT-2000 T BR
4m	HBDT-4000 T BR

材質  
・プラスチック被覆スチールパイプ

抗菌・防カビ

φ 32 蓄光手すりパイプ

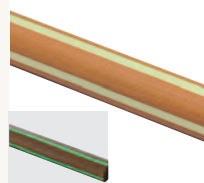

希望小売価格 (2m)  
**5,412円**  
(税抜 4,920円)

希望小売価格 (4m)  
**10,802円**  
(税抜 9,820円)

長さ	品番
2m	HBLT-2000 T LBR
4m	HBLT-4000 T LBR

材質  
・プラスチック被覆スチールパイプ

抗菌・防カビ

φ 32 木製手すり

φ 32 木製手すり丸棒



希望小売価格 (4m)  
**12,265円**  
(税抜 11,150円)

長さ	品番
4m	CZE-4000 LBR
4m	CZE-4000 BR

材質  
・タモ集成材

抗菌・エコ塗料

φ 32 木製手すり ディンプルタイプ



**NEW**  
希望小売価格 (4m)  
**18,040円**  
(税抜 16,400円)

長さ	品番
4m	CZU-4000 LBR
4m	CZU-4000 DBR

材質  
・タモ集成材

抗菌・エコ塗料

木製取付けベース取付ネジ 2



希望小売価格 (40本入)  
**3,718円**  
(税抜 3,380円)

品番
CZB-NE2 40 1L LBR
CZB-NE2 40 1L BR
CZB-NE2 40 1L W

材質  
・ネジ/スチール、カバー・ワッシャー/樹脂

木製取付けベース

木製取付けベース (90 幅)



希望小売価格 (2m)  
**13,981円**  
(税抜 12,710円)

希望小売価格 (4m)  
**25,993円**  
(税抜 23,630円)

長さ	品番
2m	CZB-2000 LBR
4m	CZB-4000 LBR
2m	CZB-2000 BR
4m	CZB-4000 BR

材質  
・タモ集成材

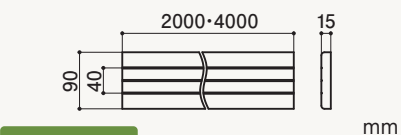

抗菌・エコ塗料

木製取付けベース (90 幅)



希望小売価格 (2m)  
**13,981円**  
(税抜 12,710円)

希望小売価格 (4m)  
**25,993円**  
(税抜 23,630円)

長さ	品番
2m	CZR-2000 W
4m	CZR-4000 W

材質  
・ユーカリ LVL 材

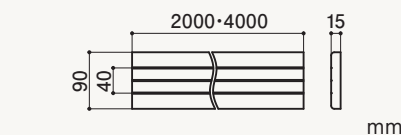

抗菌・エコ塗料

木製ベースエンド (90 幅用)



希望小売価格  
**2,508円**  
(税抜 2,280円)

品番
CZD-1-1 LBR
CZD-1-1 BR
CZD-90 W

材質  
・タモ無垢材

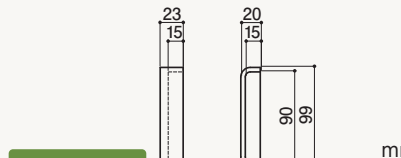

抗菌・エコ塗料



**注意**

屋内手すりの施工は、P.143～P.173に掲載の部材をご使用ください。それ以外の部材を使用し施工した場合は、手すりがはずれたり、破損するおそれがあります。必ず取扱説明書を確認して取り付けてください。

屋内手すり部材 **パイプ・木製丸棒・取付ベースφ35/φ32**

**木製出隅カバー (90 幅用)**



希望小売価格  
**4,675 円**  
(税抜 4,250 円)

品番  
CZG-1 LBR  
CZG-1 BR

材質  
・タモ無垢材

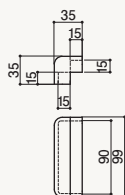

抗菌・エコ塗料

mm

**木製入隅カバー (90 幅用)**



希望小売価格  
**4,444 円**  
(税抜 4,040 円)

品番  
CZH-1 LBR  
CZH-1 BR

材質  
・タモ無垢材

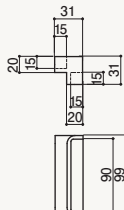

抗菌・エコ塗料

mm

**木製通しカバー (90 幅用)**



希望小売価格  
**3,762 円**  
(税抜 3,420 円)

品番  
CZK-2 LBR  
CZK-2 BR

材質  
・タモ無垢材

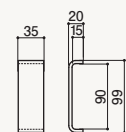

抗菌・エコ塗料

mm

**木製取付けベース 120**



希望小売価格 (2m)  
**16,291 円**  
(税抜 14,810 円)  
希望小売価格 (4m)  
**28,798 円**  
(税抜 26,180 円)

長さ 品番  
2m CZJ-2000 LBR  
4m CZJ-4000 LBR  
2m CZJ-2000 BR  
4m CZJ-4000 BR  
2m CZJ-2000 W  
4m CZJ-4000 W

材質  
・ユーカリ LVL 材

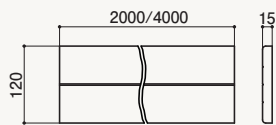

mm

表面は高級感のある木目調シート貼りでキズや汚れに強く、耐候性にも優れ、長期間きれいな外観を保ちます。

●木目調シート貼り



**木製ベースエンド 120**

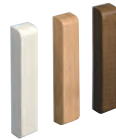

希望小売価格  
**4,301 円**  
(税抜 3,910 円)

品番  
CZD-120-1 LBR  
CZD-120-1 BR  
CZD-120-1 W

材質  
・タモ無垢材

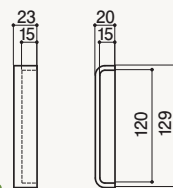

抗菌・エコ塗料

mm

**選べる 2 種類の木製取付けベース**

● 90 幅

木製取付けベースの表面にある 3 本のラインは、エンドブラケットと横受けブラケットを取り付けるガイドラインになります。

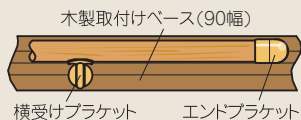

● 120 幅

テネシスシリーズの横受けブラケット (AC-35W/AC-5034) を使用する場合は 120 幅の取付けベース (CZJ) を使用してください。

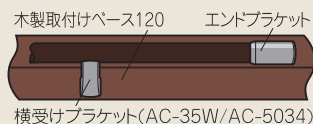

**スペーサー**

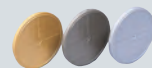

希望小売価格  
**7,007 円**  
(税抜 6,370 円)  
発注単位 10 枚

品番  
● EBT-A5 SL  
● EBT-A5 GLD  
● EBT-A5 MB

材質  
・プラスチック

サイズ  
・φ 67 × t5 mm



受けブラケットやエンドブラケットに組み合わせて段差を解消します。最大で 4 枚まで重ねられます。枚数に合わせて、適正長さの壁取付用ビスをご使用ください。

衝撃に強く、耐食性にも優れ、粘りに強いアルミ製素材の安全安心な手すりブラケットです。

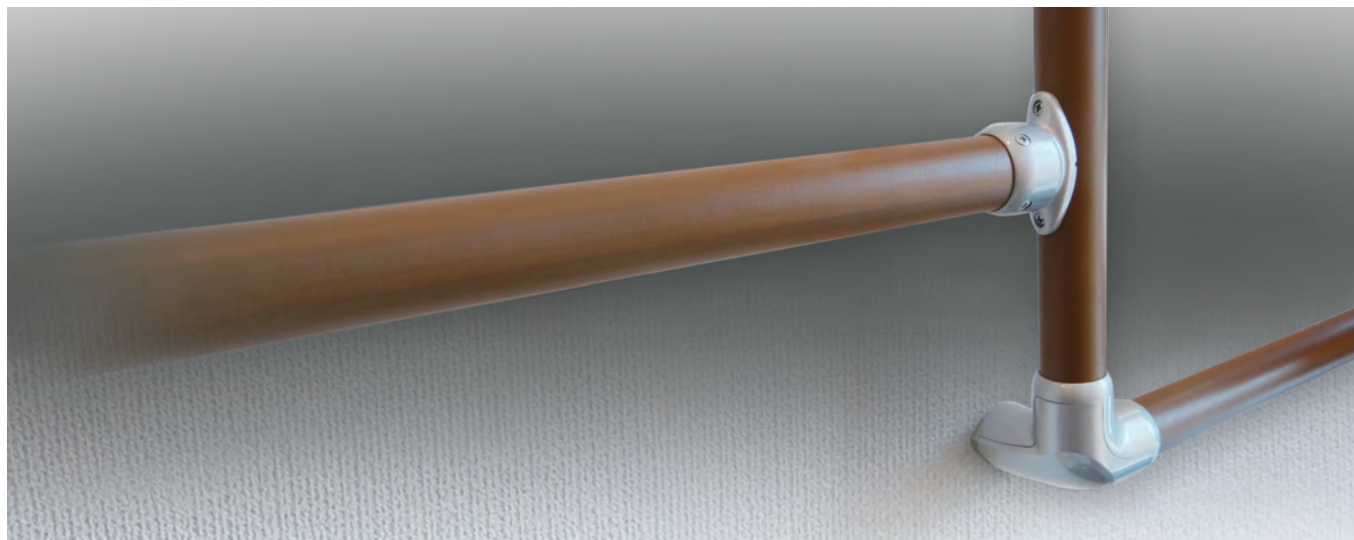

## Point 1

## 高耐久手すり アルミ合金「ADC6」採用

素材の中でも伸びや粘りがあり、衝撃に強く、耐食性も優れたアルミ合金「ADC6」を採用し、より長い期間、安心してご使用頂けます。

## ● 素材比較目安表

素材特性	アルミ合金 (ADC6)	アルミ合金 (ADC12)	亜鉛合金 (ZDC2)
引張強度	◎	○	○
伸び	◎	△	◎
重さ	◎	◎	△
耐食性	◎	○	△
耐久性	◎	◎	○

## ● 引張試験片

変形はしますが破断せずに粘りがあることが実証されました。



## ● 耐荷重強度比較

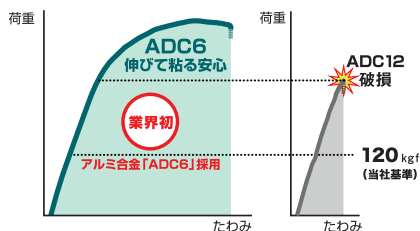

「ADC12」も基準強度は満たしておりますが、「ADC6（テネシスシリーズ）」では、より安心してご使用いただくことができます。

## Point 2

## カラーバリエーションは3色

テネシスシリーズは、シルバー色を含めた3色展開。手すりとブラケットのカラーを自由に組み合わせることで、壁紙や床の色に合わせてお好みの雰囲気にごコーディネート頂けます。



## Point 3

## 最大取付スパン「1500mm」

取り付けスパンの拡大により、ブラケット数と取付工数が削減でき、在庫管理もしやすくなりました。

スリムブラケット最大取付寸法…1300mm  
エンド・横受けブラケット最大取付寸法…1500mm  
※イレクター製手すり使用時の寸法です。

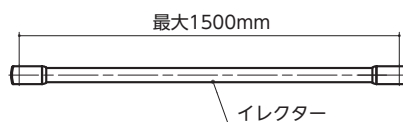

## φ32 変換

「φ32 変換」マークがあるブラケットのみφ32 手すりの取り付けが可能です。

## φ32 変換アダプター



希望小売価格  
(10個入)  
**4,873円**  
(税抜 4,430円)

- 品番
- EBT-S5 10 1/4 SL
  - EBT-S5 10 1/4 GLD
  - EBT-S5 10 1/4 MB

φ35 ブラケットにφ32 手すりを取り付けることができる変換アダプターです。

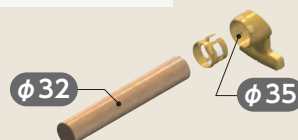

**注意**

屋内手すりの施工は、P.143～P.173に掲載の部材をご使用ください。  
それ以外の部材を使用し施工した場合は、手すりがはずれたり、破損する  
おそれがあります。必ず取扱説明書を確認して取り付けてください。

# 屋内手すり部材 **tenacious** シリーズ φ35

立ち上がり・歩行補助商品

入浴補助商品

トイレ介助商品

病院・施設用福祉用具

病院・施設用設備商品

施工品・手すり部材

**エンドブラケット****φ35 エンドブラケット AC**

希望小売価格  
**3,201 円**  
(税抜 2,910 円)

- 品番
- AC-35EE SL
  - AC-35EE GLD
  - AC-35EE MB

**材質**

・アルミ合金 ADC6

**付属部品**

- ・パイプ・丸棒用ビス φ4.0×20 (1本)
- ・壁取付用ビス φ4.0×40 (3本)
- ・壁取付用ビス φ4.0×70 (2本)



横手すり・縦手すりのどちらにも  
エンドとして使用できます。

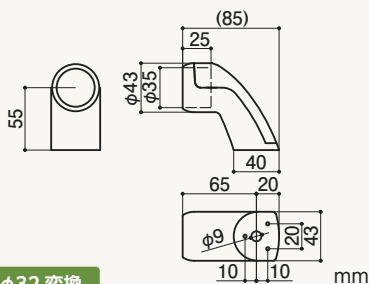

壁の入隅コーナーに向かって、ビスを斜めに打ち込むことができます。

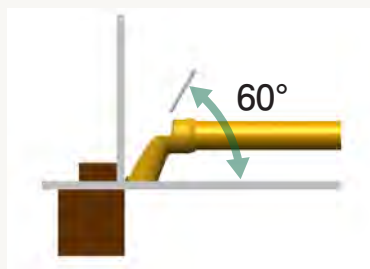

● SUS アンカーでの取付けも可能



SUS アンカー

**φ35 スリムオフセットブラケット**

希望小売価格  
**4,906 円**  
(税抜 4,460 円)

- 品番
- AC-5035RL SET SL
  - AC-5035RL SET GLD
  - AC-5035RL SET MB

**材質**

・アルミ合金 ADC6

**付属部品**

- ・パイプ・丸棒用止めネジ M6×5 (4本)
- ・壁取付用ビス φ4.0×40 (4本)

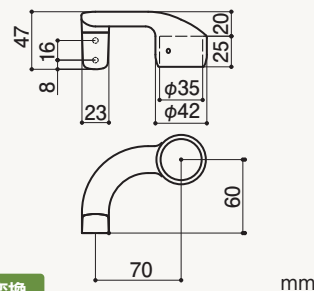

出入口にオフセットの縦手すりが構築できます。

**φ35 スリムちり止めブラケット**

希望小売価格  
**2,816 円**  
(税抜 2,560 円)

- 品番
- AC-5024 SL
  - AC-5024 GLD
  - AC-5024 MB

**材質**

・アルミ合金 ADC6

**付属部品**

- ・パイプ・丸棒用止めネジ M6×5 (2本)
- ・壁取付用ビス φ4.0×40 (2本)

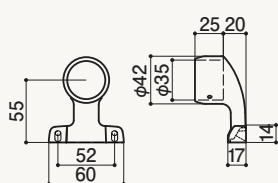

柱のチリに取り付けることができます。

**φ35 スリム横エンドブラケット**

希望小売価格  
**2,816 円**  
(税抜 2,560 円)

- 品番
- AC-5025 SL
  - AC-5025 GLD
  - AC-5025 MB

**材質**

・アルミ合金 ADC6

**付属部品**

- ・パイプ・丸棒用止めネジ M6×5 (2本)
- ・壁取付用ビス φ4.0×40 (2本)

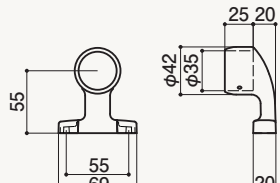

間柱に取り付けることができます。

**φ35 スリム縦エンドブラケット**

希望小売価格  
**2,816 円**  
(税抜 2,560 円)

- 品番
- AC-5026 SL
  - AC-5026 GLD
  - AC-5026 MB

**材質**

・アルミ合金 ADC6

**付属部品**

- ・パイプ・丸棒用止めネジ M6×5 (2本)
- ・壁取付用ビス φ4.0×40 (2本)

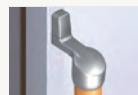

開口部の縦枠に取り付けることができます。

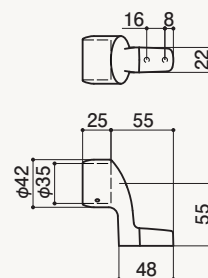

φ32 変換 P.173に掲載の「φ32 変換アダプター」(別売品)を使用することで、φ32 手すりパイプ・φ32 手すり丸棒に取り付けることができます。



### φ 35 スリムコーナーブラケット



希望小売価格  
**4,048 円**  
(税抜 3,680 円)

- 品番
- AC-5013C SL
  - AC-5013C GLD
  - AC-5013C MB

材質

・アルミ合金 ADC6

付属部品

・パイプ・丸棒用止めネジ M6×5 (2本)  
・壁取付用ビス φ4.0×60 (2本)



出隅コーナー部に取り付けて縦手すりを構築できます。

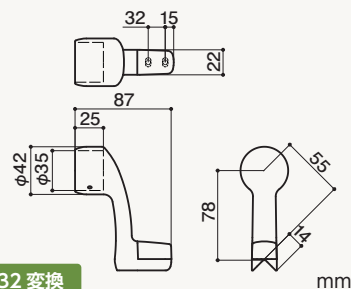

φ32 変換

mm

エンドブラケットや横受けブラケットなどと同じ出幅寸法のため、コーナーの縦手すりから、連続して横手すりを構成することができます。

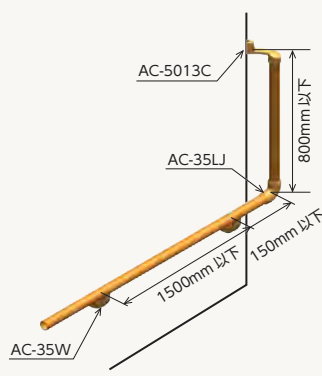

### 受けブラケット

### φ 35 スリム横受けブラケット



希望小売価格  
**2,915 円**  
(税抜 2,650 円)

- 品番
- AC-5034 SL
  - AC-5034 GLD
  - AC-5034 MB

材質

・アルミ合金 ADC6

付属部品

・パイプ・丸棒用ビス φ4.0×20 (2本)  
・壁取付用ビス φ4.0×40 (2本)



スムーズに手すりをつたうことができます。

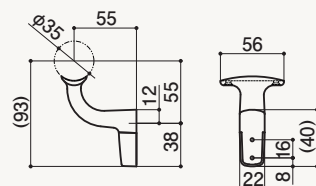

mm

### 中間用ブラケット

### φ 35 横受けブラケット AC



希望小売価格  
**3,102 円**  
(税抜 2,820 円)

- 品番
- AC-35W SL
  - AC-35W GLD
  - AC-35W MB

材質

・アルミ合金 ADC6

付属部品

・パイプ・丸棒用ビス φ4.0×20 (2本)  
・壁取付用ビス φ4.0×40 (3本)



スムーズに手すりをつたうことができます。

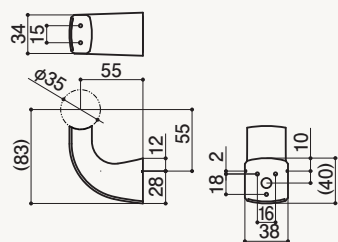

mm

### φ 35 エルボブラケット AC

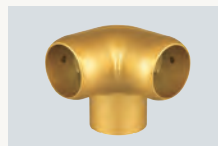

希望小売価格  
**3,762 円**  
(税抜 3,420 円)

- 品番
- AC-35LB SL
  - AC-35LB GLD
  - AC-35LB MB

材質

・アルミ合金 ADC6

付属部品

・パイプ・丸棒用ビス φ4.0×20 (2本)  
・壁取付用ビス φ4.0×40 (3本)



L字手すりコーナー用のブラケットです。

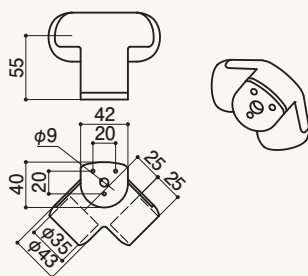

mm

φ32 変換

### エルボ

### φ 35 エルボ AC



希望小売価格  
**3,245 円**  
(税抜 2,950 円)

- 品番
- AC-35LJ SL
  - AC-35LJ GLD
  - AC-35LJ MB

材質

・アルミ合金 ADC6

付属部品

・パイプ・丸棒用ビス φ4.0×20 (4本)



コーナー部を接続できます。

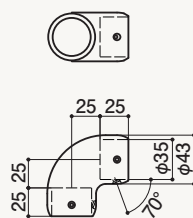

mm

φ32 変換

φ32 変換 P.173に掲載の「φ32 変換アダプター」(別売品)を使用することで、φ32 手すりパイプ・φ32 手すり丸棒に取り付けることができます。

**注意**

屋内手すりの施工は、P.143～P.173に掲載の部材をご使用ください。それ以外の部材を使用し施工した場合は、手すりがはずれたり、破損するおそれがあります。必ず取扱説明書を確認して取り付けてください。

屋内手すり部材 **tenacious** シリーズ φ35

チーズ

### φ35 直受けチーズ AC



希望小売価格  
**3,003円**  
(税抜 2,730円)

品番  
● AC-35DT SL  
● AC-35DT GLD  
● AC-35DT MB

材質  
・アルミ合金 ADC6

付属部品  
・パイプ・丸棒用ビス φ4.0×20 (4本)

T字型に取り付けることができます。



φ32 変換 mm

### φ35 自在チーズ AC



希望小売価格  
**6,314円**  
(税抜 5,740円)

品番  
● AC-35FT SL  
● AC-35FT GLD  
● AC-35FT MB

材質  
・アルミ合金 ADC6

付属部品  
・パイプ・丸棒用ビス φ4.0×20 (2本)  
・パイプ・丸棒用止めねじ M6×5 (2本)  
・結合用ボルト M6×14 (1本)

支柱と手すりを角度 120° の範囲で接続できます。



φ32 変換 mm

ジョイント

### φ35 自在ジョイント AC



希望小売価格  
**7,326円**  
(税抜 6,660円)

品番  
● AC-35F SL  
● AC-35F GLD  
● AC-35F MB

材質  
・アルミ合金 ADC6

付属部品  
・パイプ・丸棒用ビス φ4.0×20 (4本)  
・結合用ボルト M6×18 (1本)

45°～180°に角度をつけて連結できます。



φ32 変換 mm

キャップ

### φ35 横受けブラケットキャップ AC



希望小売価格  
**1,408円**  
(税抜 1,280円)

品番  
● AC-35WC SL  
● AC-35WC GLD  
● AC-35WC MB

材質  
・プラスチック

手すりの小口に取り付けるキャップです。P.148 掲載の横受けブラケット AC(AC-35W)と組み合わせて使用します。



φ32 変換 mm

接続具

### φ35 つなぎジョイント AC



希望小売価格  
**4,026円**  
(税抜 3,660円)

品番  
● AC-35J SL  
● AC-35J GLD  
● AC-35J MB

材質  
・アルミ合金 ADC6

付属部品  
・パイプ・丸棒用ビス φ4.0×20 (4本)

手すり棒を接続するときに使用します。P.148 掲載の横受けブラケット AC(AC-35W)と組み合わせて使用します。



φ32 変換 mm

横受けブラケット「AC-35W」と組み合わせ、横受けエンドブラケットやつなぎブラケットとして使用できます。

- 横受けエンドブラケットとして



AC-35WC  
横受けブラケット AC-35W

- 継ぎブラケットとして



AC-35J  
横受けブラケット AC-35W



施工例 1

使用部材

	品名・品番	希望小売価格 (税込)	数量
<b>パイプ</b>			
①	φ 35 手すり イレクターパイプ HD5-2000 T	5,764 円	1 本
②	φ 35 パイプ ディンプルタイプ HDD7-2000 T	6,501 円	1 本
<b>その他</b>			
①	エンドブラケット AC AC-35EE	3,201 円	2 個
① 参考価格 合計		12,166 円 (税込)	
② 参考価格 合計		12,903 円 (税込)	

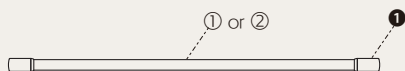

施工例 2

使用部材

	品名・品番	希望小売価格 (税込)	数量
<b>パイプ</b>			
①	φ 35 手すり イレクターパイプ HD5-4000 T	11,528 円	1 本
②	φ 35 パイプ ディンプルタイプ HDD7-4000 T	12,991 円	1 本
<b>その他</b>			
①	エンドブラケット AC AC-35EE	3,201 円	3 個
②	直受けチーズ AC AC-35DT	3,003 円	1 個
③	エルボブラケット AC AC-35LB	3,762 円	1 個
① 参考価格 合計		27,896 円 (税込)	
② 参考価格 合計		29,359 円 (税込)	

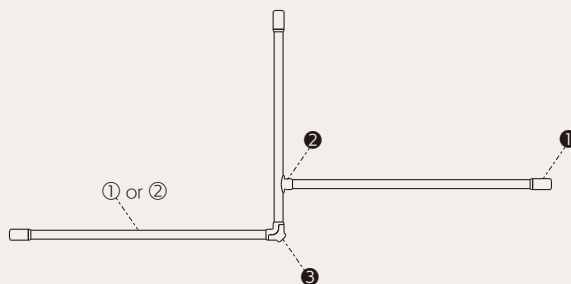

参考価格について | 取付スパンや取付高さにより価格が変わりますので、手すりの施工を検討する目安としてご覧ください。施工取付費等は含まれておりません。





施工例 3

## 使用部材

	品名・品番	希望小売価格 (税込)	数量
<b>パイプ</b>			
①	 φ 35 手すり イレクターパイプ HD5-4000 T	11,528 円	1 本
②	 φ 35 パイプ ディンプルタイプ HDD7-4000 T	12,991 円	1 本
<b>その他</b>			
①	 エルボ AC AC-35LJ	3,245 円	2 個
②	 トールスタンド AA-35TS	10,692 円	2 個
① 参考価格 合計		39,402 円	(税込)
② 参考価格 合計		40,865 円	(税込)

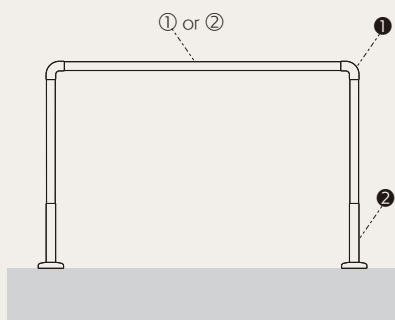

施工例 4

## 使用部材

	品名・品番	希望小売価格 (税込)	数量
<b>パイプ</b>			
①	 φ 35 手すり イレクターパイプ HD5-4000 T	11,528 円	1 本
②	 φ 35 パイプ ディンプルタイプ HDD7-4000 T	12,991 円	1 本
<b>その他</b>			
①	 自在ジョイント AC AC-35F	7,326 円	2 個
②	 トールスタンド L AA-35TSL	11,418 円	1 個
③	 トールスタンド C AA-35TSC	11,704 円	1 個
① 参考価格 合計		49,302 円	(税込)
② 参考価格 合計		50,765 円	(税込)

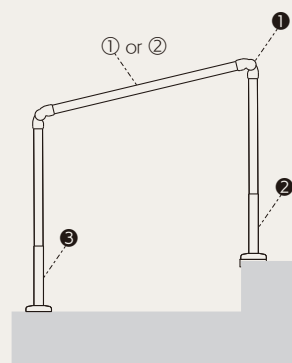

# 取付指定寸法

## 屋内手すり部材 tenacious シリーズ $\phi 35$



● 手すりのジョイントまたはブラケット取付位置の間隔は、必ず指定寸法で取り付けてください。指定寸法を超えて取り付けると、手すりがはずれたり破損するおそれがあります。

Ⓔは、 $\phi 35$ 手すりレクターパイプおよび、 $\phi 35$ パイプ ディンプルタイプを使用した場合の取付指定寸法(mm)です。

Ⓜは、 $\phi 35$ 木製手すり丸棒および、 $\phi 35$ 木製手すり ディンプルタイプを使用した場合の取付指定寸法(mm)です。

表示がない部分は、全種類共通の取付指定寸法(mm)です。

● 「 $\phi 32$  変換アダプター」を使用した取付スパンは、 $\phi 32$ 手すりレクターパイプ (HBT) の場合は $\phi 35$ と同様で、 $\phi 32$ パイプ ディンプルタイプ (HBDT) の場合は最大 900mm 以下、木製手すりの場合は最大 600mm 以下になります。(詳細は P.174 の  $\phi 32$  屋内手すり部材取付指定寸法をご参照ください。)

● 掲載以外の手すり部材の取付指定寸法については、販売店にご確認ください。

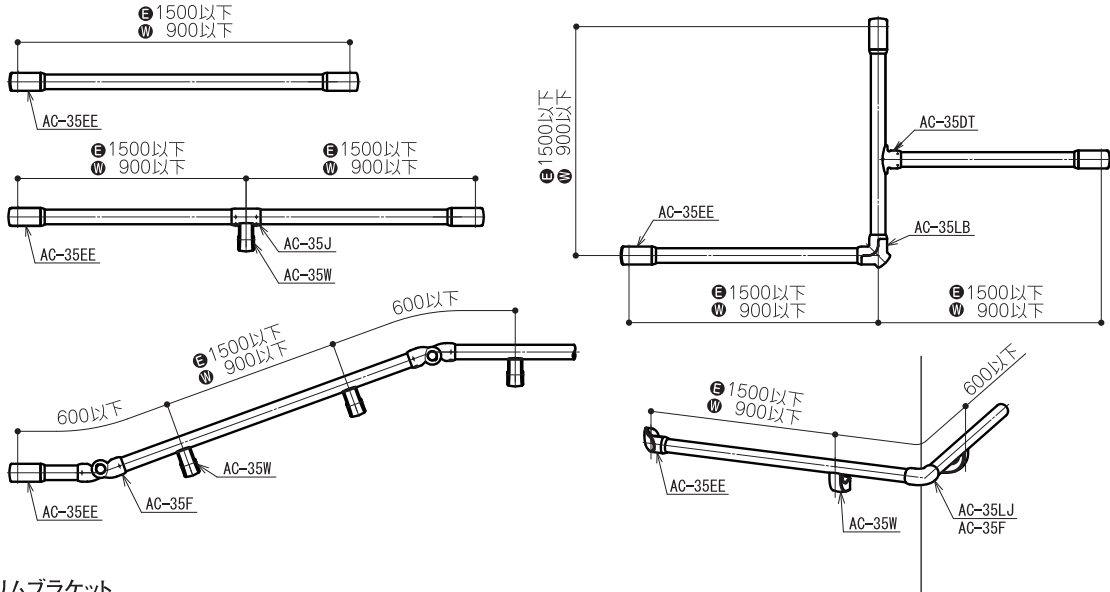

### スリムブラケット

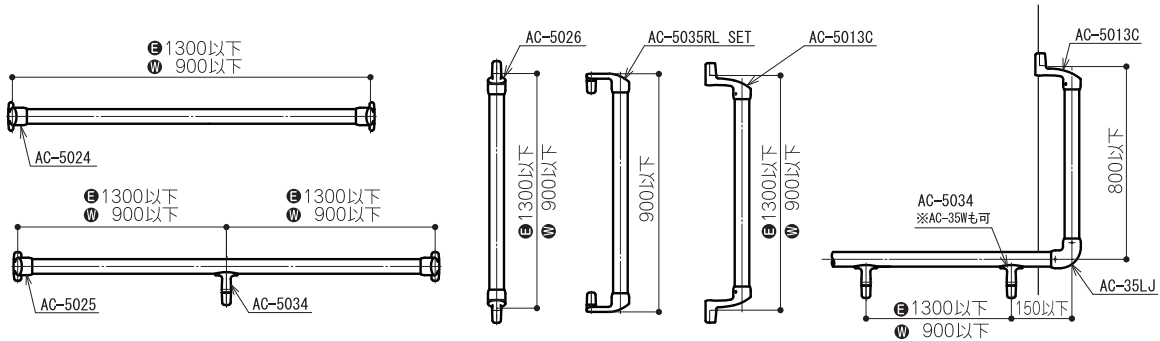

### スタンド

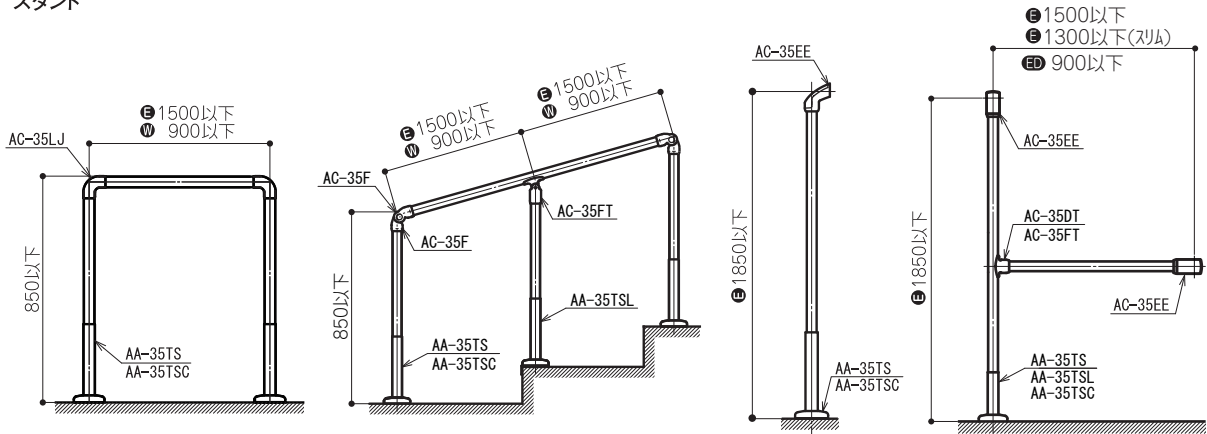

(単位 : mm)

立ち上がり・歩行補助商品

入浴補助商品

トイレ介助商品

病院・施設用福祉用具

病院・施設用設備商品

施工品・手すり部材



介護保険

住宅改修

屋内手すり部材

## スタンダードシリーズ φ35

立ち上がり・歩行補助商品

入浴補助商品

トイレ介助商品

病院・施設用福祉用具

病院・施設用設備商品

施工品・手すり部材

## エンドブラケット

## φ 35 エンドブラケット

希望小売価格  
**1,914円**  
(税抜 1,740円)品番  
● AA-35EE GLD  
● AA-35EE MB材質  
・亜鉛合金

付属部品

- ・丸棒用ビス φ 3.5 × 20 (2本)
- ・壁取付用ビス φ 4.0 × 40 (3本)



シンプルなエンドブラケットです。

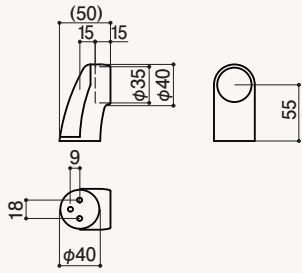

木製専用

mm

## φ 35 エンドブラケット

希望小売価格  
**1,914円**  
(税抜 1,740円)品番  
● AB-35EE GLD  
● AB-35EE MB材質  
・亜鉛合金

付属部品

- ・パイプ・丸棒用ビス φ 4.0 × 20 (1本)
- ・壁取付用ビス φ 4.0 × 40 (3本)



主に手すりパイプに使用するシンプルなエンドブラケットです。

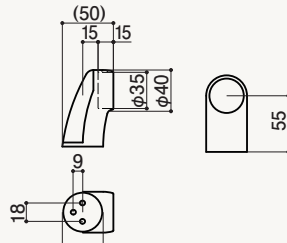

φ32 変換

mm

## φ 35 エンドブラケット L

希望小売価格  
**2,167円**  
(税抜 1,970円)品番  
● AA-35EL GLD  
● AA-35EL MB材質  
・亜鉛合金

付属部品

- ・パイプ・丸棒用ビス φ 4.0 × 20 (1本)
- ・壁取付用ビス φ 4.0 × 70 (2本)
- ・壁取付用ビス φ 4.0 × 40 (3本)



入隅コーナーに取付ビスを斜め打ちできます。

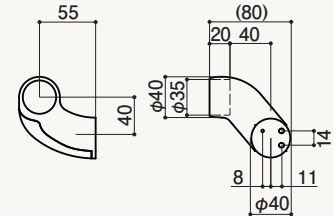

φ32 変換

mm

## φ 35 エンドブラケット R

希望小売価格  
**2,167円**  
(税抜 1,970円)品番  
● AA-35ER GLD  
● AA-35ER MB材質  
・亜鉛合金

付属部品

- ・パイプ・丸棒用ビス φ 4.0 × 20 (1本)
- ・壁取付用ビス φ 4.0 × 70 (2本)
- ・壁取付用ビス φ 4.0 × 40 (3本)



入隅コーナーに取付ビスを斜め打ちできます。

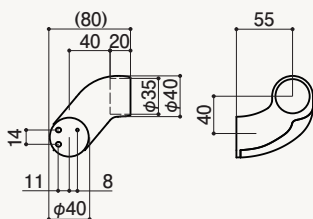

φ32 変換

mm

## φ 35 横受けエンドブラケット L

希望小売価格  
**2,310円**  
(税抜 2,100円)品番  
● AA-35EEL GLD  
● AA-35EEL MB材質  
・亜鉛合金

付属部品

- ・パイプ・丸棒用ビス φ 4.0 × 20 (1本)
- ・壁取付用ビス φ 4.0 × 40 (4本)



手すりの握り始めをスムーズに行えます。

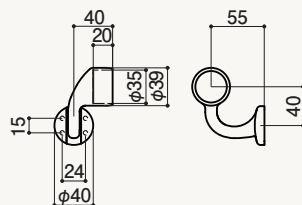

φ32 変換

mm

## φ 35 横受けエンドブラケット R

希望小売価格  
**2,310円**  
(税抜 2,100円)品番  
● AA-35EER GLD  
● AA-35EER MB材質  
・亜鉛合金

付属部品

- ・パイプ・丸棒用ビス φ 4.0 × 20 (1本)
- ・壁取付用ビス φ 4.0 × 40 (4本)



手すりの握り始めをスムーズに行えます。

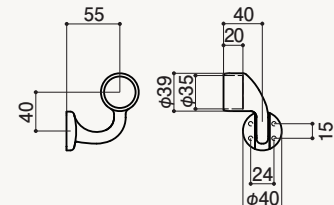

φ32 変換

mm

φ32 変換 P.173に掲載の「φ32 変換アダプター」(別売品)を使用することで、φ32 手すりパイプ・φ32 手すり丸棒に取り付けることができます。



### φ 35 出幅調整付エンドブラケット L

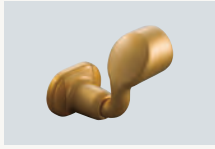

希望小売価格  
**4,730円**  
(税抜 4,300円)

品番 ● AA-35SEL GLD  
● AA-35SEL MB

- 材質  
・アルミ合金
- 付属部品  
・パイプ・丸棒用ビス  
φ 4.0 × 20 (1本)  
・壁取付用ビス  
φ 4.0 × 40 (4本)  
・出幅調整止めネジ  
M6 × 5 (1本)

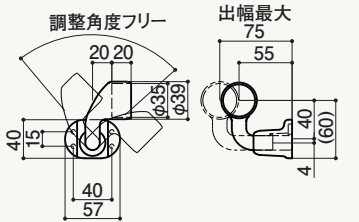
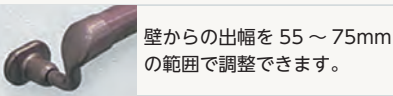

φ 32 変換

mm

### φ 35 出幅調整付エンドブラケット R



希望小売価格  
**4,730円**  
(税抜 4,300円)

品番 ● AA-35SER GLD  
● AA-35SER MB

- 材質  
・アルミ合金
- 付属部品  
・パイプ・丸棒用ビス  
φ 4.0 × 20 (1本)  
・壁取付用ビス  
φ 4.0 × 40 (4本)  
・出幅調整止めネジ  
M6 × 5 (1本)

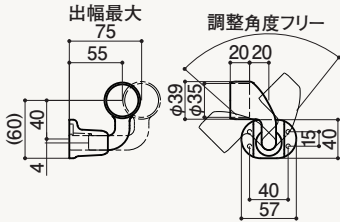
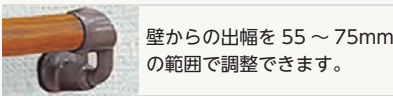

φ 32 変換

mm

段差のある壁にも対応できます。

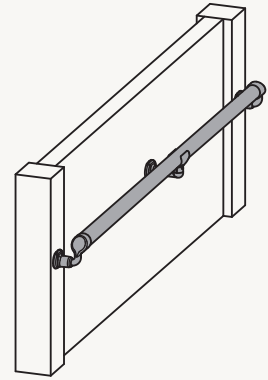

### φ 35 スリムブラケット (ちり止め)



希望小売価格  
**2,189円**  
(税抜 1,990円)

品番 ● ED-5024-1 GLD  
● ED-5024-1 MB

- 材質  
・アルミ合金
- 付属部品  
・パイプ・丸棒用止めネジ  
M6 × 5 (2本)  
・壁取付用ビス  
φ 4.0 × 40 (2本)

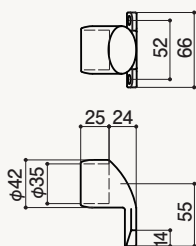
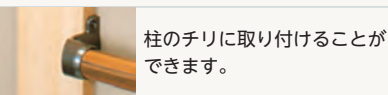

φ 32 変換

mm

### φ 35 スリムブラケット (横エンド)



希望小売価格  
**2,310円**  
(税抜 2,100円)

品番 ● ED-5025-1 GLD  
● ED-5025-1 MB

- 材質  
・アルミ合金
- 付属部品  
・パイプ・丸棒用止めネジ  
M6 × 5 (2本)  
・壁取付用ビス  
φ 4.0 × 40 (2本)

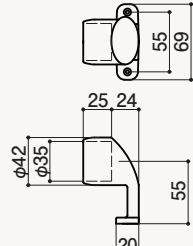
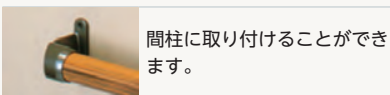

φ 32 変換

mm

### φ 35 スリムブラケット (縦エンド)



希望小売価格  
**2,431円**  
(税抜 2,210円)

品番 ● ED-5026-1 GLD  
● ED-5026-1 MB

- 材質  
・アルミ合金
- 付属部品  
・パイプ・丸棒用止めネジ  
M6 × 5 (2本)  
・壁取付用ビス  
φ 4.0 × 40 (2本)

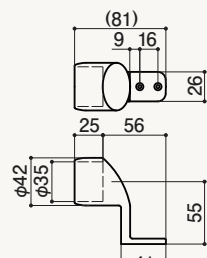
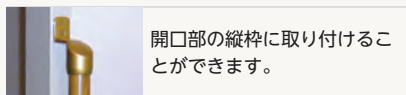

φ 32 変換

mm

φ 32 変換 P.173に掲載の「φ 32 変換アダプター」(別売品)を使用することで、φ 32 手すりパイプ・φ 32 手すり丸棒に取り付けることができます。

**注意**

屋内手すりの施工は、P.143～P.173に掲載の部材をご使用ください。それ以外の部材を使用し施工した場合は、手すりがはずれたり、破損するおそれがあります。必ず取扱説明書を確認して取り付けてください。

屋内手すり部材 **スタンダードシリーズ φ35**

**φ35 スリム自在ブラケット (ちり止め)**



希望小売価格  
**3,443円**  
(税抜 3,130円)

品番 ● ED-5024A GLD  
● ED-5024A MB

材質  
・アルミ合金

付属部品  
・パイプ・丸棒用止めネジ  
M6×5 (2本)  
・壁取付用ビス  
φ4.0×40 (2本)



柱のチリに取り付けることができる角度調整可能なブラケットです。

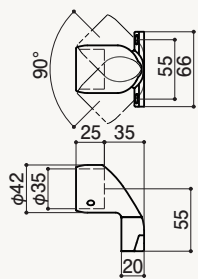

φ32 変換

mm

**φ35 スリム自在ブラケット (横エンド)**



希望小売価格  
**3,443円**  
(税抜 3,130円)

品番 ● ED-5025A GLD  
● ED-5025A MB

材質  
・アルミ合金

付属部品  
・パイプ・丸棒用止めネジ  
M6×5 (2本)  
・壁取付用ビス  
φ4.0×40 (2本)



間柱に取り付けることができる角度調整可能なブラケットです。

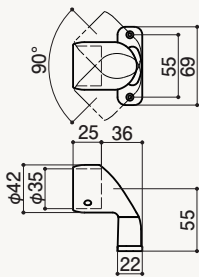

φ32 変換

mm

**φ35 スリムブラケット (オフセット)**



希望小売価格  
**4,400円**  
(税抜 4,000円)

品番 ● ED-5035RL SET GLD  
● ED-5035RL SET MB

材質  
・アルミ合金

付属部品  
・パイプ・丸棒用止めネジ  
M6×5 (4本)  
・壁取付用ビス  
φ4.0×40 (4本)



出入口にオフセットの縦手すりが構築できます。

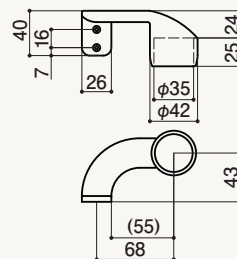

φ32 変換

mm

**φ35 コーナーブラケット C**



希望小売価格  
**2,178円**  
(税抜 1,980円)

品番 ● AB-35CB-1 GLD  
● AB-35CB-1 MB

材質  
・亜鉛合金

付属部品  
・パイプ・丸棒用ビス  
φ4.0×20 (1本)  
・壁取付用ビス  
φ4.0×60 (3本)



コーナーの縦手すりを構築できます。横手すりとしても使用可能です。

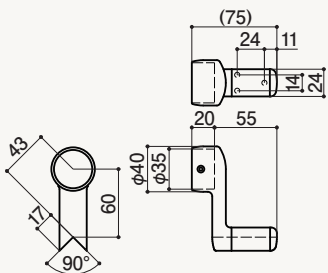

φ32 変換

mm

**φ35 コーナーブラケット B**



希望小売価格  
**2,596円**  
(税抜 2,360円)

品番 ● AA-35CBB GLD  
● AA-35CBB MB

材質  
・亜鉛合金

付属部品  
・パイプ・丸棒用ビス  
φ4.0×20 (1本)  
・壁取付用ビス  
φ4.0×60 (3本)



コーナーの縦手すりを構築できます。横手すりとしても使用可能です。

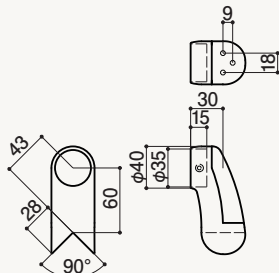

φ32 変換

mm

ブラケットを取り付けるコーナー部の寸法に合わせてブラケットを選定してください。

● AB-35CB-1

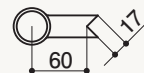

● AA-35CBB

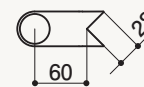

● AC-5013C

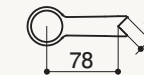

φ32 変換 P.173に掲載の「φ32 変換アダプター」(別売品)を使用することで、φ32 手すりパイプ・φ32 手すり丸棒に取り付けることができます。

## 受けブラケット

### φ 35 横受けブラケット



希望小売価格  
**1,353 円**  
(税抜 1,230 円)

品番 ● AA-35W-1 GLD  
● AA-35W-1 MB

材質  
・亜鉛合金

付属部品  
・パイプ・丸棒用ビス  
φ 4.0 × 20 (2 本)  
・壁取付用ビス  
φ 4.0 × 40 (4 本)



シンプルな横受けブラケットです。

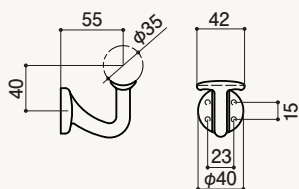

mm

### φ 35 出幅調整付横受けブラケット

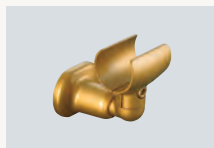

希望小売価格  
**5,797 円**  
(税抜 5,270 円)

品番 ● AA-35SW GLD  
● AA-35SW MB

材質  
・アルミ合金

付属部品  
・出幅調整止めネジ  
M6 × 5 (1 本)  
・壁取付用ビス  
φ 4.0 × 40 (4 本)



壁からの出幅を 55 ~ 75mm の範囲で調整が可能です。

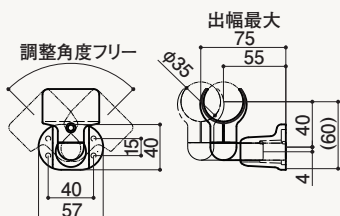

mm

### φ 35 スリムブラケット (横中間)



希望小売価格  
**2,508 円**  
(税抜 2,280 円)

品番 ● ED-5034-1 GLD  
● ED-5034-1 MB

材質  
・アルミ合金

付属部品  
・パイプ・丸棒用止めネジ  
M6 × 5 (1 本)  
・壁取付用ビス  
φ 4.1 × 63 (2 本)



間柱など細い柱にも取付けできます。

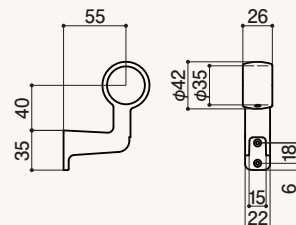

mm

取付場所の可能性が広がる座の小さいブラケットシリーズです。

● 間柱の幅は 27 ~ 30mm 程度

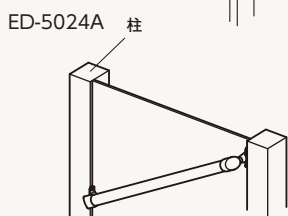
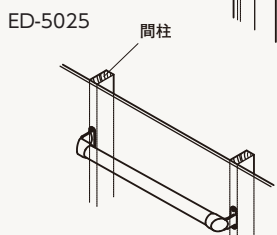
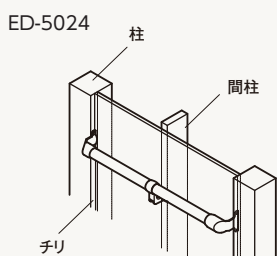

壁取付用ビスを隠せるカバー付きのスリムブラケット (テネシスシリーズ) もあります。

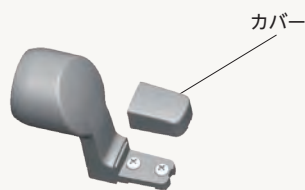

● テネシスシリーズのスリムブラケット



AC-5024

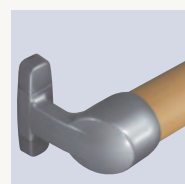

AC-5025

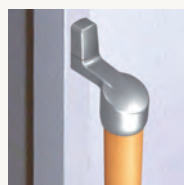

AC-5026



AC-5034



# 屋内手すり部材 スタンダードシリーズ φ35

**注意**  
 屋内手すりの施工は、P.143～P.173に掲載の部材をご使用ください。  
 それ以外の部材を使用し施工した場合は、手すりがはずれたり、破損する  
 おそれがあります。必ず取扱説明書を確認して取り付けてください。

## φ35 縦受けブラケット



希望小売価格  
**1,276円**  
 (税抜 1,160円)

品番 ● **AA-35S-1 GLD**  
 ● **AA-35S-1 MB**

材質 ● 亜鉛合金  
 付属部品  
 ・パイプ・丸棒用ビス φ4.0×20 (2本)  
 ・壁取付用ビス φ4.0×40 (2本)

シンプルな縦受けブラケット  
 です。横手すりとしても使用可  
 能です。

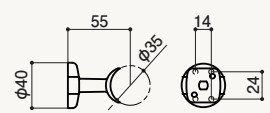

mm

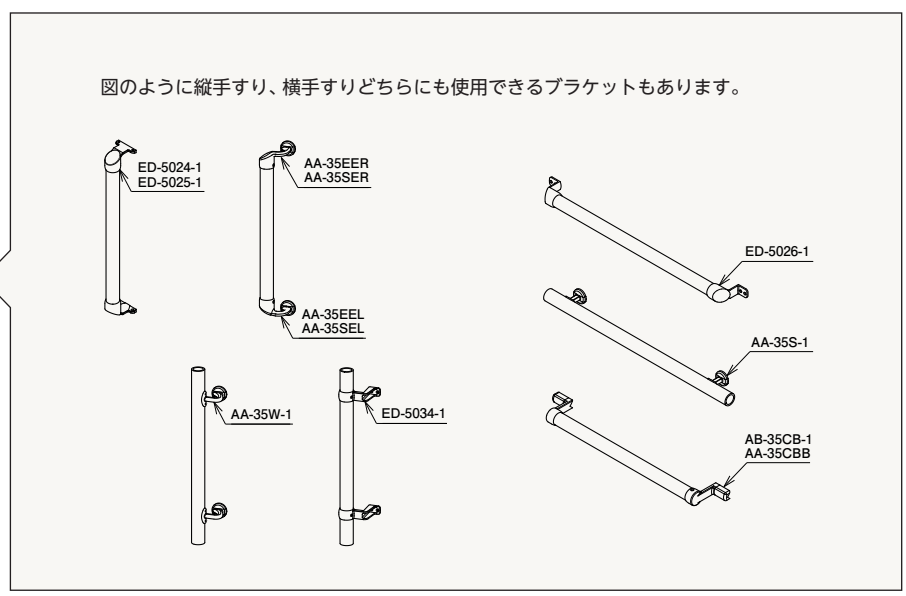

## 接続具

### φ35 継ぎブラケット



希望小売価格  
**2,156円**  
 (税抜 1,960円)

品番 ● **AA-35JB GLD**  
 ● **AA-35JB MB**

材質 ● 亜鉛合金  
 付属部品  
 ・パイプ・丸棒用ビス φ4.0×20 (2本)  
 ・壁取付用ビス φ4.0×40 (4本)

手すり接続用横受けブラケッ  
 トです。

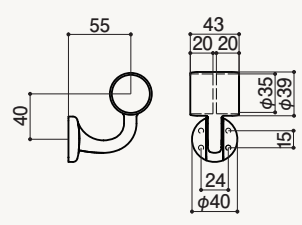

mm

## 中間用ブラケット

### φ35 エルボブラケット

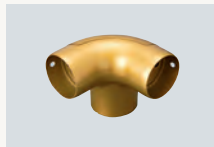

希望小売価格  
**2,431円**  
 (税抜 2,210円)

品番 ● **AB-35LB GLD**  
 ● **AB-35LB MB**

材質 ● 亜鉛合金  
 付属部品  
 ・パイプ・丸棒用ビス φ4.0×20 (2本)  
 ・壁取付用ビス φ4.0×40 (3本)

L字手すりコーナー用のブラ  
 ケットです。

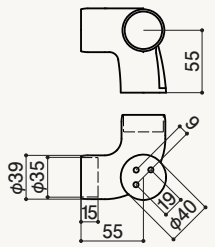

mm

### φ35 自在ブラケット



希望小売価格  
**5,016円**  
 (税抜 4,560円)

品番 ● **AB-35FW GLD**  
 ● **AB-35FW MB**

材質 ● 亜鉛合金  
 付属部品  
 ・パイプ・丸棒用ビス φ4.0×20 (2本)  
 ・壁取付用ビス φ4.0×40 (4本)  
 ・結合用止めネジ M4×30 (1本)

両サイドの角度調整ができる  
 ブラケットです。

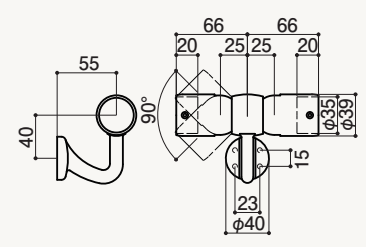

mm

φ32 変換 P.173に掲載の「φ32 変換アダプター」(別売品)を使用することで、φ32 手すりパイプ・φ32 手すり丸棒に取り付けることができます。

### φ 35 コーナー出隅ブラケット



希望小売価格  
**3,949 円**  
(税抜 3,590 円)

品番 ● **AB-35LWE GLD**  
● **AB-35LWE MB**

材質  
・亜鉛合金

付属部品  
・パイプ・丸棒用ビス  
φ 4.0 × 20 (2 本)  
・壁取付用ビス  
φ 4.0 × 40 (4 本)  
・結合用止めネジ  
M6 × 5 (1 本)



出隅コーナーに直接取り付け  
ができます。

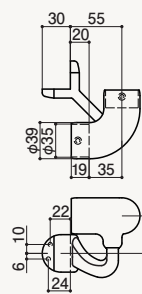

φ 32 変換

mm

1 部品でエルボと受けブラケットの役割を  
担い、使用部品数を削減します。



### φ 35 コーナー出隅自在ブラケット



希望小売価格  
**7,513 円**  
(税抜 6,830 円)

品番 ● **AA-35FWE GLD**  
● **AA-35FWE MB**

材質  
・亜鉛合金・  
アルミ合金

付属部品  
・パイプ・丸棒用ビス  
φ 4.0 × 20 (2 本)  
・壁取付用ビス  
φ 4.0 × 40 (4 本)  
・結合用止めネジ  
M6 × 5 (1 本)

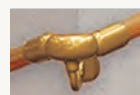

出隅コーナーに直接取り付けが  
できる角度調整可能なブラケッ  
トです。

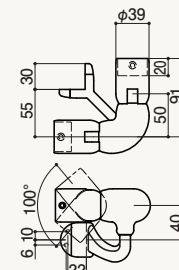

φ 32 変換

mm

### φ 35 コーナー入隅ブラケット



希望小売価格  
**3,630 円**  
(税抜 3,300 円)

品番 ● **AB-35LWC GLD**  
● **AB-35LWC MB**

材質  
・亜鉛合金

付属部品  
・パイプ・丸棒用ビス  
φ 4.0 × 20 (2 本)  
・壁取付用ビス  
φ 4.0 × 40 (4 本)  
・結合用止めネジ  
M6 × 5 (1 本)



入隅コーナーに直接に取り付  
けができます。

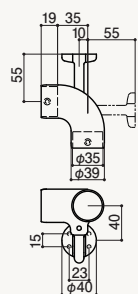

φ 32 変換

mm

### φ 35 コーナー入隅ブラケット(角付け)



希望小売価格  
**4,829 円**  
(税抜 4,390 円)

品番 ● **AB-35LWC SET GLD**  
● **AB-35LWC SET MB**

材質  
・亜鉛合金

付属部品  
・パイプ・丸棒用ビス  
φ 4.0 × 20 (2 本)  
・壁取付用ビス  
φ 4.0 × 60 (3 本)  
・アダプタ取付用ビス  
M4 × 12 (4 本)  
・結合用止めネジ  
M6 × 5 (1 本)



入隅コーナーに直接に取り付  
けができます。

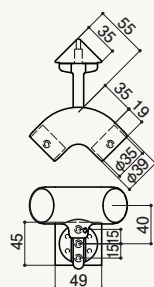

φ 32 変換

mm

### φ 35 コーナー入隅自在ブラケット

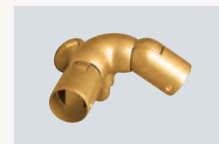

希望小売価格  
**7,084 円**  
(税抜 6,440 円)

品番 ● **AA-35FWC GLD**  
● **AA-35FWC MB**

材質  
・亜鉛合金・  
アルミ合金

付属部品  
・パイプ・丸棒用ビス  
φ 4.0 × 20 (2 本)  
・壁取付用ビス  
φ 4.0 × 40 (4 本)  
・結合用止めネジ  
M6 × 5 (1 本)



入隅コーナーに直接取り付けが  
できる角度調整可能なブラケッ  
トです。

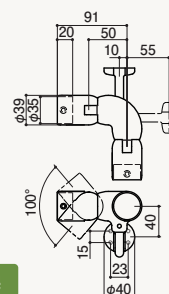

φ 32 変換

mm

φ 32 変換 P.173 に掲載の「φ 32 変換アダプター」(別売品)を使用することで、φ 32 手すりパイプ・φ 32 手すり丸棒に取り付けることができます。

**注意**

屋内手すりの施工は、P.143～P.173に掲載の部材をご使用ください。それ以外の部材を使用し施工した場合は、手すりがはずれたり、破損するおそれがあります。必ず取扱説明書を確認して取り付けてください。

屋内手すり部材 **スタンダードシリーズ φ35**

エルボ / チーズ / ジョイント

**φ35 コーナー入隅自在ブラケット(角付け)**



希望小売価格  
**8,338円**  
(税抜 7,580円)

品番 ● **AA-35FWC SET GLD**  
● **AA-35FWC SET MB**

材質  
・亜鉛合金  
・アルミ合金

付属部品  
・パイプ・丸棒用ビス φ4.0×20 (2本)  
・壁取付用ビス φ4.0×60 (3本)  
・結合止めネジ M16×5 (1本)  
・アダプタ取付用ビス M4×12 (4本)

入隅コーナーに直接取り付けができる角度調整可能なブラケットです。

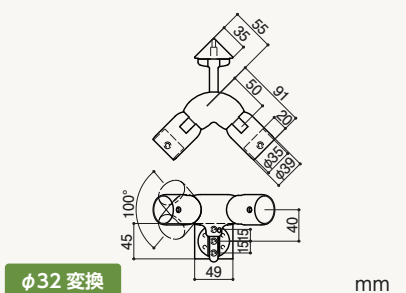

φ32 変換 mm

曲がり階段への施工がし易くなります。

アダプターで壁面コーナーに固定します。

**φ35 エルボ**



希望小売価格  
**2,002円**  
(税抜 1,820円)

品番 ● **AB-35LJ-1 GLD**  
● **AB-35LJ-1 MB**

材質  
・亜鉛合金

付属部品  
・パイプ・丸棒用ビス φ4.0×20 (4本)

コーナー部を接続できます。

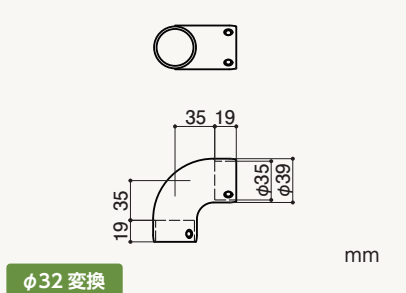

φ32 変換 mm

**φ35 チーズ**



希望小売価格  
**1,782円**  
(税抜 1,620円)

品番 ● **AB-35TJ-1 GLD**  
● **AB-35TJ-1 MB**

材質  
・亜鉛合金

付属部品  
・パイプ・丸棒用ビス φ4.0×20 (2本)

T字に接続できます。

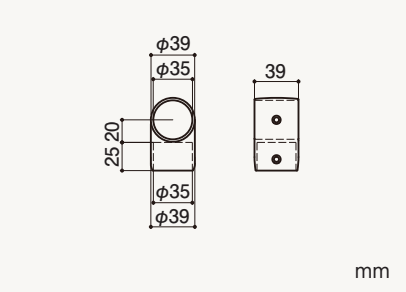

φ32 変換 mm

**φ35 三方チーズ**

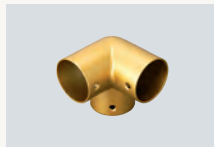

希望小売価格  
**2,596円**  
(税抜 2,360円)

品番 ● **AB-35TT-1 GLD**  
● **AB-35TT-1 MB**

材質  
・亜鉛合金

付属部品  
・パイプ・丸棒用ビス φ3.5×20 (3本)

コーナー部を三方接続できます。

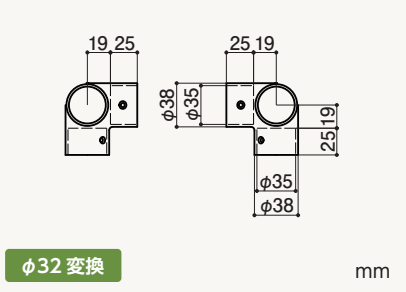

φ32 変換 mm

**φ35 四方チーズ**



希望小売価格  
**2,332円**  
(税抜 2,120円)

品番 ● **AA-35YT GLD**  
● **AA-35YT MB**

材質  
・亜鉛合金

付属部品  
・パイプ・丸棒用ビス φ4.0×20 (5本)

コーナー部を四方接続できます。

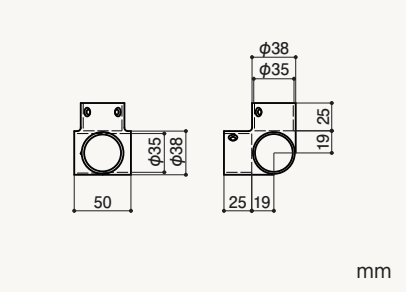

φ32 変換 mm

φ32 変換 P.173に掲載の「φ32 変換アダプター」(別売品)を使用することで、φ32 手すりパイプ・φ32 手すり丸棒に取り付けることができます。



### φ 35 クロスチーズ



希望小売価格  
**2,838 円**  
(税抜 2,580 円)

品番 ● AB-35CT-1 GLD  
● AB-35CT-1 MB

材質  
・垂鉛合金

付属部品  
・パイプ・丸棒用ビス  
φ 3.5 × 20 (3本)



クロスに四方を接続できます。

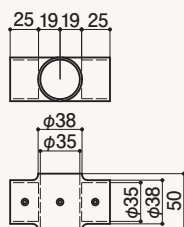

mm

### φ 35 自在チーズ

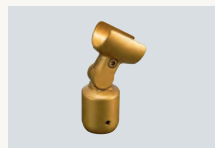

希望小売価格  
**3,960 円**  
(税抜 3,600 円)

品番 ● AA-35FT GLD  
● AA-35FT MB

材質  
・アルミ合金

付属部品  
・パイプ・丸棒用止めネジ  
M6 × 5 (2本)



支柱と手すりをつなぐ角度調整ができるジョイントです。

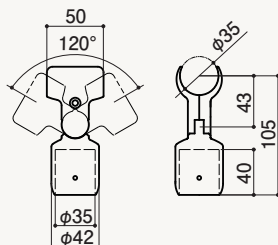

mm

### φ 35 自在支柱ジョイント



希望小売価格  
**6,457 円**  
(税抜 5,870 円)

品番 ● AB-35FR GLD  
● AB-35FR MB

材質  
・垂鉛合金

付属部品  
・パイプ・丸棒用ビス  
φ 4.0 × 20 (3本)  
・結合止めネジ  
M4 × 30 (1本)



支柱中間で手すりをつなぐ角度調整ができるジョイントです。

仕様限定されますので取扱説明書をご覧ください。

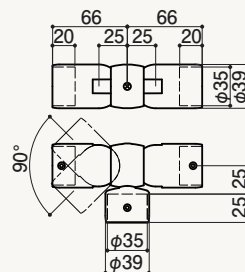

φ32 変換

mm

### φ 35 自在ジョイント



希望小売価格  
**3,883 円**  
(税抜 3,530 円)

品番 ● AB-35FC GLD  
● AB-35FC MB

材質  
・垂鉛合金

付属部品  
・パイプ・丸棒用ビス  
φ 4.0 × 20 (2本)



両サイド角度調整ができる自在ジョイントです。

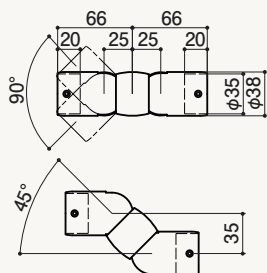

φ32 変換

mm

### φ 35 自在ジョイント鈍角



希望小売価格  
**4,070 円**  
(税抜 3,700 円)

品番 ● AB-35F GLD  
● AB-35F MB

材質  
・垂鉛合金

付属部品  
・パイプ・丸棒用ビス  
φ 4.0 × 20 (2本)



シンプルな自在ジョイント(鈍角用)です。

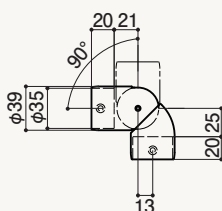

φ32 変換

mm

### φ 35 自在ジョイント鋭角

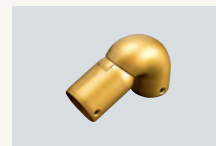

希望小売価格  
**4,191 円**  
(税抜 3,810 円)

品番 ● AB-35FA GLD  
● AB-35FA MB

材質  
・垂鉛合金

付属部品  
・パイプ・丸棒用ビス  
φ 4.0 × 20 (2本)



シンプルな自在ジョイント(鋭角用)です。

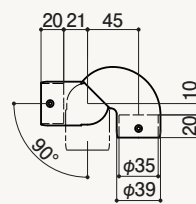

φ32 変換

mm

φ32 変換 P.173に掲載の「φ32 変換アダプター」(別売品)を使用することで、φ32 手すりパイプ・φ32 手すり丸棒に取り付けることができます。

**注意**

屋内手すりの施工は、P.143～P.173に掲載の部材をご使用ください。  
それ以外の部材を使用し施工した場合は、手すりがはずれたり、破損する  
おそれがあります。必ず取扱説明書を確認して取り付けてください。

屋内手すり部材 **スタンダードシリーズ φ35**

## 機能ブラケット

## φ35 はね上げジョイントセット



希望小売価格  
**4,598円**  
(税抜 4,180円)

品番 ● **AA-35G SET GLD**  
● **AA-35G SET MB**

**材質**

- ・本体  
アルミ合金
- ・ロックカバー  
ナイロン

**付属部品**

- ・パイプ・丸棒用ビス  
φ4.0×20 (8本)



手すりに接続しはね上げ可  
能な手すりを作ります。

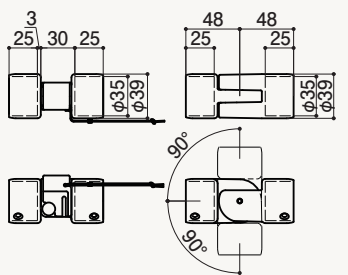

mm

## φ35 はね上げ縦受けブラケット

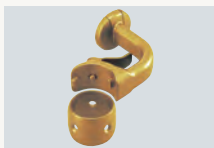

希望小売価格  
**4,048円**  
(税抜 3,680円)

品番 ● **AA-35CGS GLD**  
● **AA-35CGS MB**

**材質**

- ・アルミ合金

**付属部品**

- ・パイプ・丸棒用ビス  
φ4.0×20 (2本)
- ・壁取付用ビス  
φ4.0×40 (4本)

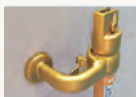

はね上げた手すり部分を縦で  
受けて、縦型手すりとして使用  
できるようにします。

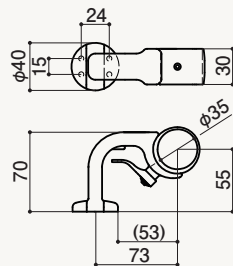

mm

## ●はね上げ手すり



通路や扉の前など、手すりが途切れてしまう部分ははね  
上げ手すりすることで、動線上に連続した横手すりを構築  
することができます。

さらに、はね上げ縦受けブラケットを使用すれば、はね上  
げた手すりが縦手すりになり、扉を開ける際などの支えと  
して使用できます。

ロック後はロックカバーを取り付けてください。

## φ35 着脱手すり金具平行型



希望小売価格  
**21,230円**  
(税抜 19,300円)  
販売単位：1セット (左右)

品番 ● **ED-5036GH GLD**

**材質**

- ・本体  
ステンレス
- ・ロックカバー  
ナイロン

**付属部品**

- ・パイプ・丸棒用ビス  
φ4.0×20 (4本)
- ・壁取付用ビス  
φ4.8×40 (6本)



壁と平行に取付け、着脱可能な  
手すりを作ります。

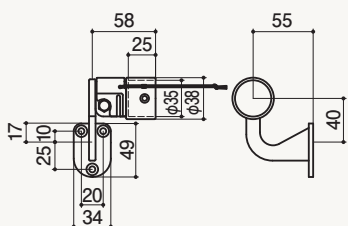

mm

## φ35 着脱手すり対面型



希望小売価格  
**3,905円**  
(税抜 3,550円)  
販売単位：1セット (左右)

品番 ● **AA-35GT GLD**  
● **AA-35GT MB**

**材質**

- ・本体  
亜鉛合金・アルミ合金
- ・ロックカバー  
ナイロン

**付属部品**

- ・パイプ・丸棒用ビス  
φ4.0×20 (4本)
- ・壁取付用ビス  
φ4.0×40 (6本)



壁の内側に取付け、着脱可能  
な手すりを作ります。

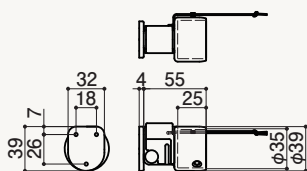

mm

## ●着脱手すり



扉などの開口部前面に、取り外し可能な手すりを構築で  
きます。

ロック後はロックカバーを取り付けてください。



扉などの開口部の内側に、取り外し可能な手すりを構築  
できます。

ロック後はロックカバーを取り付けてください。

エンドベース

φ 35 エンドベース



希望小売価格  
**1,694 円**  
(税抜 1,540 円)

品番  
● **AB-35EB-1 GLD**  
● **AB-35EB-1 MB**

材質  
・亜鉛合金

付属部品  
・パイプ・丸棒用ビス  
φ 4.0 × 20 (1本)  
・壁取付用ビス  
φ 4.0 × 40 (4本)



壁から手前に手すりを持ち出すときに使用します。

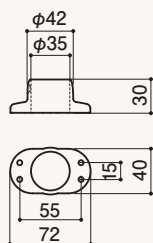

手すり差し込み部は貫通

φ 32 変換

mm

φ 35 エンドベース B



希望小売価格  
**3,080 円**  
(税抜 2,800 円)

品番  
● **AA-35EBB GLD**  
● **AA-35EBB MB**

材質  
・アルミ合金

付属部品  
・パイプ・丸棒用止めネジ  
M6 × 5 (2本)  
・壁取付用ビス  
φ 4.8 × 50 (3本)



壁から手前に手すりを持ち出すときに使用します。

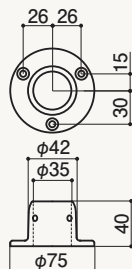

手すり差し込み部は貫通

φ 32 変換

mm

φ 35 自在エンドベース



希望小売価格  
**3,311 円**  
(税抜 3,010 円)

品番  
● **AA-35FEB GLD**  
● **AA-35FEB MB**

材質  
・亜鉛合金

付属部品  
・パイプ・丸棒用ビス  
φ 4.0 × 20 (1本)  
・壁取付用ビス  
φ 4.0 × 40 (4本)



角度の付いた手すりの先端を壁に固定できます。

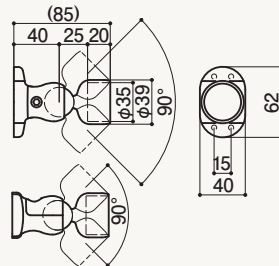

φ 32 変換

mm

キャップ

φ 35 エンドキャップ



希望小売価格  
**1,771 円**  
(税抜 1,610 円)

品番  
● **AA-35EC-1 GLD**  
● **AA-35EC-1 MB**

材質  
・亜鉛合金

付属部品  
・パイプ・丸棒用ビス  
φ 4.0 × 20 (1本)



手すりの小口に取り付けるキャップです。

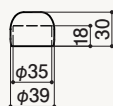

φ 32 変換

mm

φ 35 エルボキャップ



希望小売価格  
**2,497 円**  
(税抜 2,270 円)

品番  
● **AA-35LC SL**  
● **AA-35LC GLD**  
● **AA-35LC MB**

材質  
・亜鉛合金

付属部品  
・パイプ・丸棒用ビス  
φ 4.0 × 20 (2本)



手すりの小口に取り付けるキャップです。着衣の袖口が引っかかりにくい形状です。

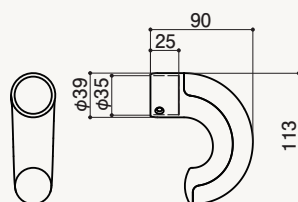

mm

φ 32 変換 P.173 に掲載の「φ 32 変換アダプター」(別売品)を使用することで、φ 32 手すりパイプ・φ 32 手すり丸棒に取り付けることができます。



**注意**

屋内手すりの施工は、P.143～P.173に掲載の部材をご使用ください。  
それ以外の部材を使用し施工した場合は、手すりがはずれたり、破損する  
おそれがあります。必ず取扱説明書を確認して取り付けてください。

屋内手すり部材 **スタンダードシリーズ φ35**

## スタンド

## φ35 トールスタンド



希望小売価格  
**10,692円**  
(税抜 9,720円)

- 品番
- AA-35TS SL
  - AA-35TS GLD
  - AA-35TS MB

## 材質

・ステンレス

## 付属部品

- ・パイプ・丸棒用ビス  
φ4.0×20 (4本)
- ・床用ビス  
φ4.8×45 (4本)

木下地に支柱を立てるときに使用するスタンドです。

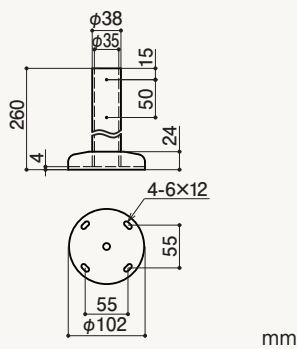

## φ35 トールスタンド L



希望小売価格  
**11,418円**  
(税抜 10,380円)

- 品番
- AA-35TSL SL
  - AA-35TSL GLD
  - AA-35TSL MB

## 材質

・ステンレス

## 付属部品

- ・パイプ・丸棒用ビス  
φ4.0×20 (4本)
- ・床用ビス  
φ4.8×45 (2本)
- ・側面用ビス  
φ4.8×40 (2本)

框コーナーに支柱を立てるときに使用するスタンドです。

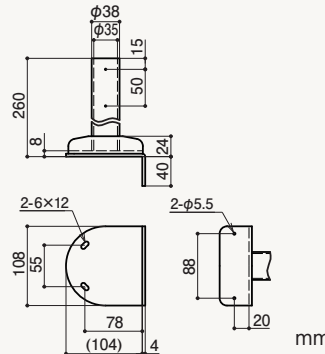

## φ35 トールスタンド C (アンカー固定用)



希望小売価格  
**11,704円**  
(税抜 10,640円)

- 品番
- AA-35TSC SL
  - AA-35TSC GLD
  - AA-35TSC MB

## 材質

・ステンレス

## 付属部品

- ・パイプ・丸棒用ビス  
φ4.0×20 (4本)
- ・SUSアンカー  
M8×50 (4本)

コンクリートの床にアンカー固定できるスタンドです。

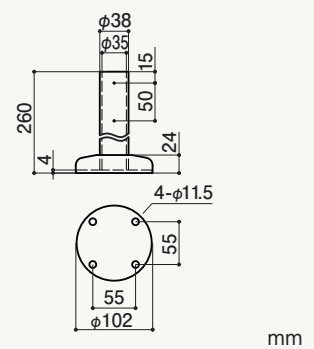

スタンド設置例



●SUSアンカー



●木ねじ





## 施工例 1

## 使用部材

	品名・品番	希望小売価格 (税込)	数量
<b>パイプ</b>			
①	φ 35 手すり イレクターパイプ HD5-2000 T	5,764 円	1 本
②	φ 35 パイプ ディンプルタイプ HDD7-2000 T	6,501 円	1 本
<b>その他</b>			
①	エンドブラケット AB-35EE	1,914 円	2 個
① 参考価格 合計		9,592 円 (税込)	
② 参考価格 合計		10,329 円 (税込)	

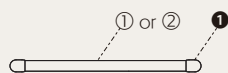

## 施工例 2

## 使用部材

	品名・品番	希望小売価格 (税込)	数量
<b>パイプ</b>			
①	φ 35 手すり イレクターパイプ HD5-4000 T	11,528 円	1 本
②	φ 35 パイプ ディンプルタイプ HDD7-4000 T	12,991 円	1 本
<b>その他</b>			
①	エンドブラケット AB-35EE	1,914 円	3 個
②	チーズ AB-35TJ-1	1,782 円	1 個
③	エルボブラケット AB-35LB	2,431 円	1 個
① 参考価格 合計		21,483 円 (税込)	
② 参考価格 合計		22,946 円 (税込)	

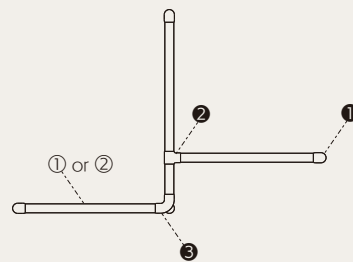



施工例 3

使用部材

	品名・品番	希望小売価格 (税込)	数量
<b>パイプ</b>			
①	 φ 35 手すり イレクターパイプ HD5-4000 T	11,528 円	1 本
②	 φ 35 パイプ ディンプルタイプ HDD7-4000 T	12,991 円	1 本
<b>その他</b>			
①	 エルボ AC AB-35LJ-1	2,002 円	2 個
②	 トールスタンド AA-35TS	10,692 円	2 個
① 参考価格 合計		36,916 円	(税込)
② 参考価格 合計		38,379 円	(税込)

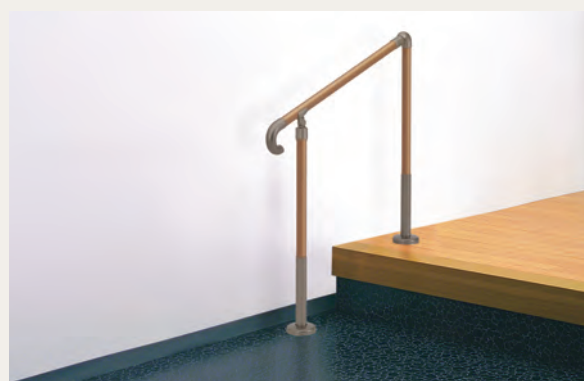
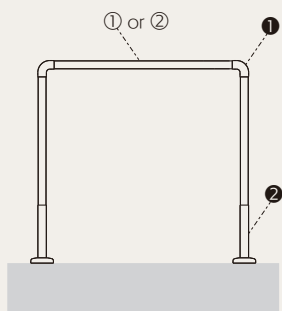

施工例 4

使用部材

	品名・品番	希望小売価格 (税込)	数量
<b>パイプ</b>			
①	 φ 35 手すり イレクターパイプ HD5-4000 T	11,528 円	1 本
②	 φ 35 パイプ ディンプルタイプ HDD7-4000 T	12,991 円	1 本
<b>その他</b>			
①	 自在ジョイント鋭角 AB-35FA	4,191 円	1 個
②	 自在チーズ AA-35FT	3,960 円	1 個
③	 エルボキャップ AA-35LC	2,497 円	1 個
④	 トールスタンド AA-35TS	10,692 円	1 個
⑤	 トールスタンド C AA-35TSC	11,704 円	1 個
① 参考価格 合計		44,572 円	(税込)
② 参考価格 合計		46,035 円	(税込)

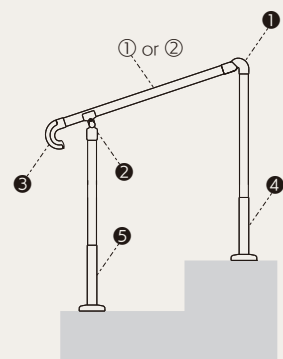

参考価格について | 取付スパンや取付高さにより価格が変わりますので、手すりの施工を検討する目安としてご覧ください。施工取付費等は含まれておりません。



# 取付指定寸法

## 屋内手すり部材 スタンダードシリーズ

φ35



● 手すりのジョイントまたはブラケット取付位置の間隔は、必ず指定寸法で取り付けてください。指定寸法を超えて取り付けると、手すりがはずれたり破損するおそれがあります。

Ⓔは、φ35手すりレクターパイプおよび、φ35パイプ ディンプルタイプを使用した場合の取付指定寸法(mm)です。

Ⓜは、φ35木製手すり丸棒および、φ35木製手すり ディンプルタイプを使用した場合の取付指定寸法(mm)です。

表示がない部分は、全種類共通の取付指定寸法(mm)です。

● 「φ 32 変換アダプター」を使用した取り付けスパンは、φ 32 手すりレクターパイプ (HBT) の場合はφ 35と同様で、φ 32パイプ ディンプルタイプ (HBDT) の場合は最大 900mm 以下、木製手すりの場合は最大 600mm 以下になります。(詳細は P.174 のφ 32 屋内手すり部材取付指定寸法をご参照ください。)

● 掲載以外の手すり部材の取付指定寸法については、販売店にご確認ください。

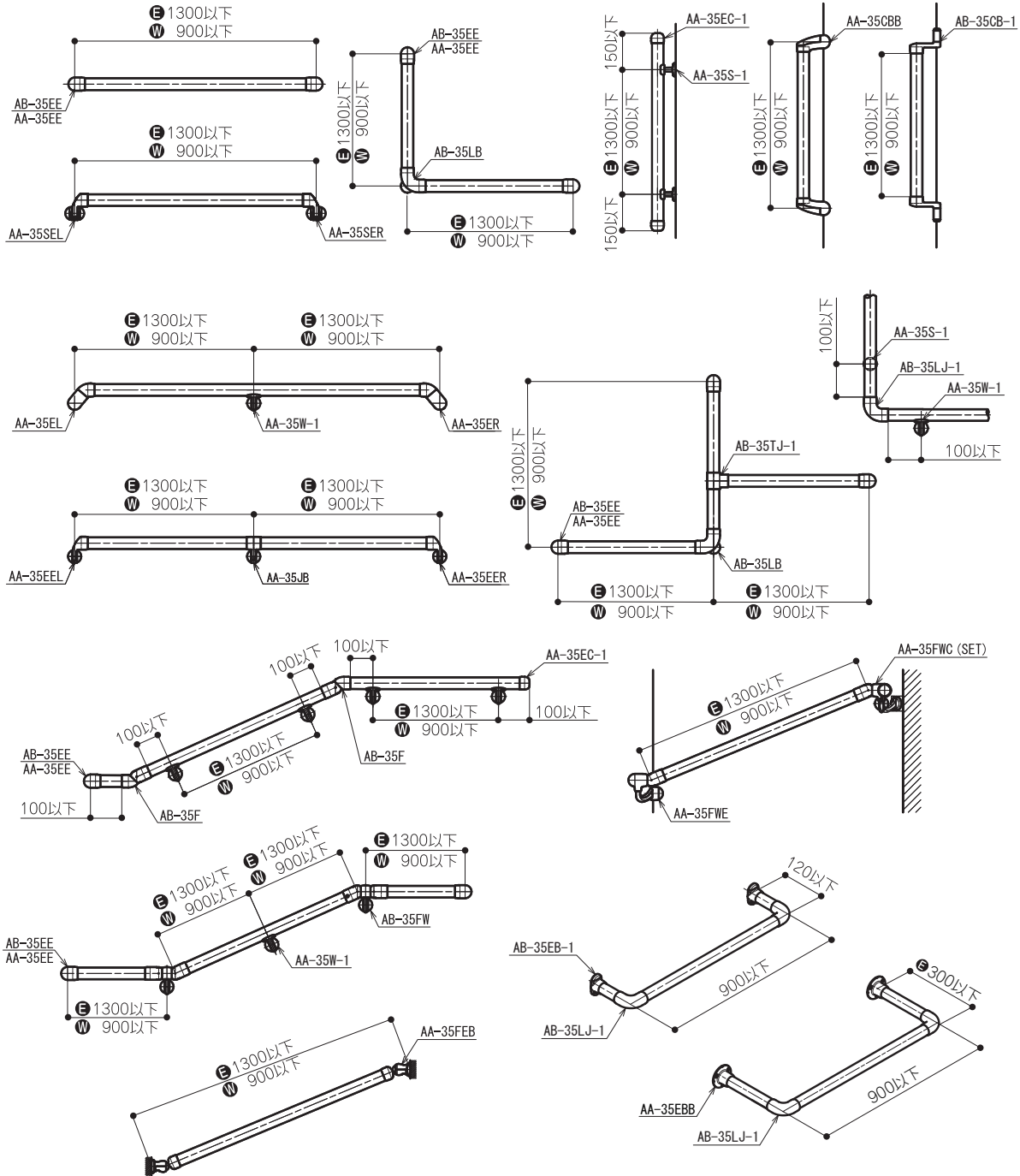

(単位 : mm)

立ち上がり・歩行補助商品

入浴補助商品

トイレ介助商品

病院・施設用福祉用具

病院・施設用設備商品

施工品・手すり部材



**注意**

- 手すりのジョイントまたはブラケット取付位置の間隔は、必ず指定寸法で取り付けてください。指定寸法を超えて取り付けると、手すりがはずれたり破損するおそれがあります。
- ⓔは、φ35手すりレクターパイプおよび、φ35パイプ ディンプルタイプを使用した場合の取付指定寸法(mm)です。
  - Ⓜは、φ35木製手すり丸棒および、φ35木製手すり ディンプルタイプを使用した場合の取付指定寸法(mm)です。表示がない部分は、全種類共通の取付指定寸法(mm)です。
- 「φ 32 変換アダプター」を使用した取り付けスパンは、φ 32 手すりレクターパイプ (HBT) の場合はφ 35 と同様で、φ 32 パイプ ディンプルタイプ (HBDT) の場合は最大 900mm 以下、木製手すりの場合は最大 600mm 以下になります。(詳細は P.174 の φ 32 屋内手すり部材取付指定寸法をご参照ください。)
  - コンクリート、モルタル、タイル張りの床には「φ 35 トールスタンド C (AA-35TSC)」をご使用ください。
  - 掲載以外の手すり部材の取付指定寸法については、販売店にご確認ください。

**スリムブラケット**

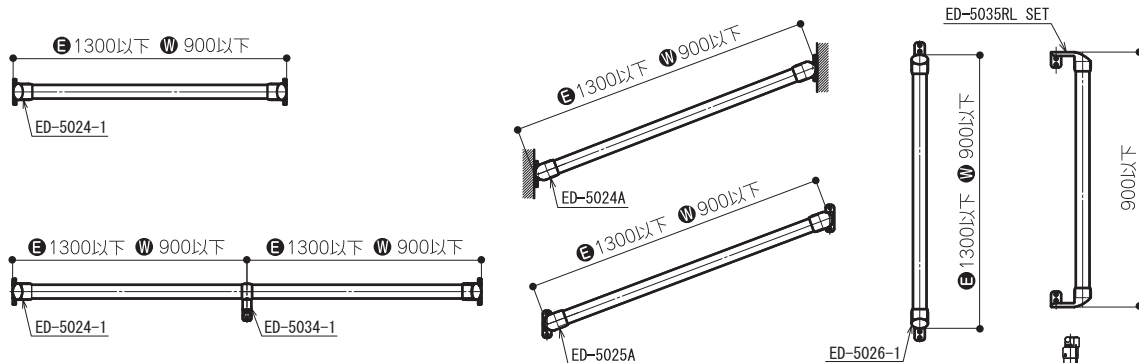

**はね上げ/着脱**

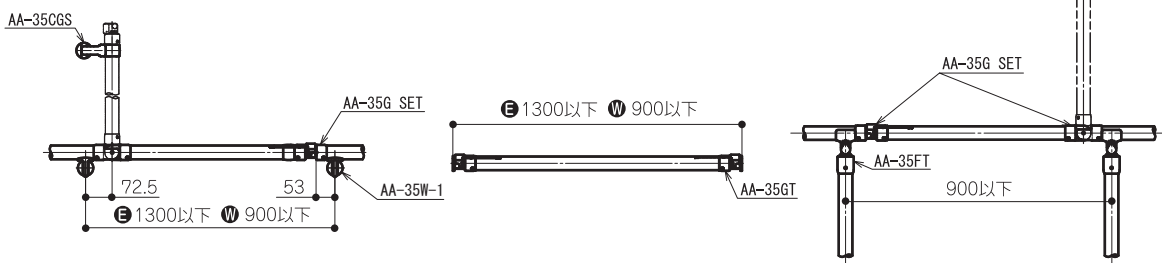

**スタンド**

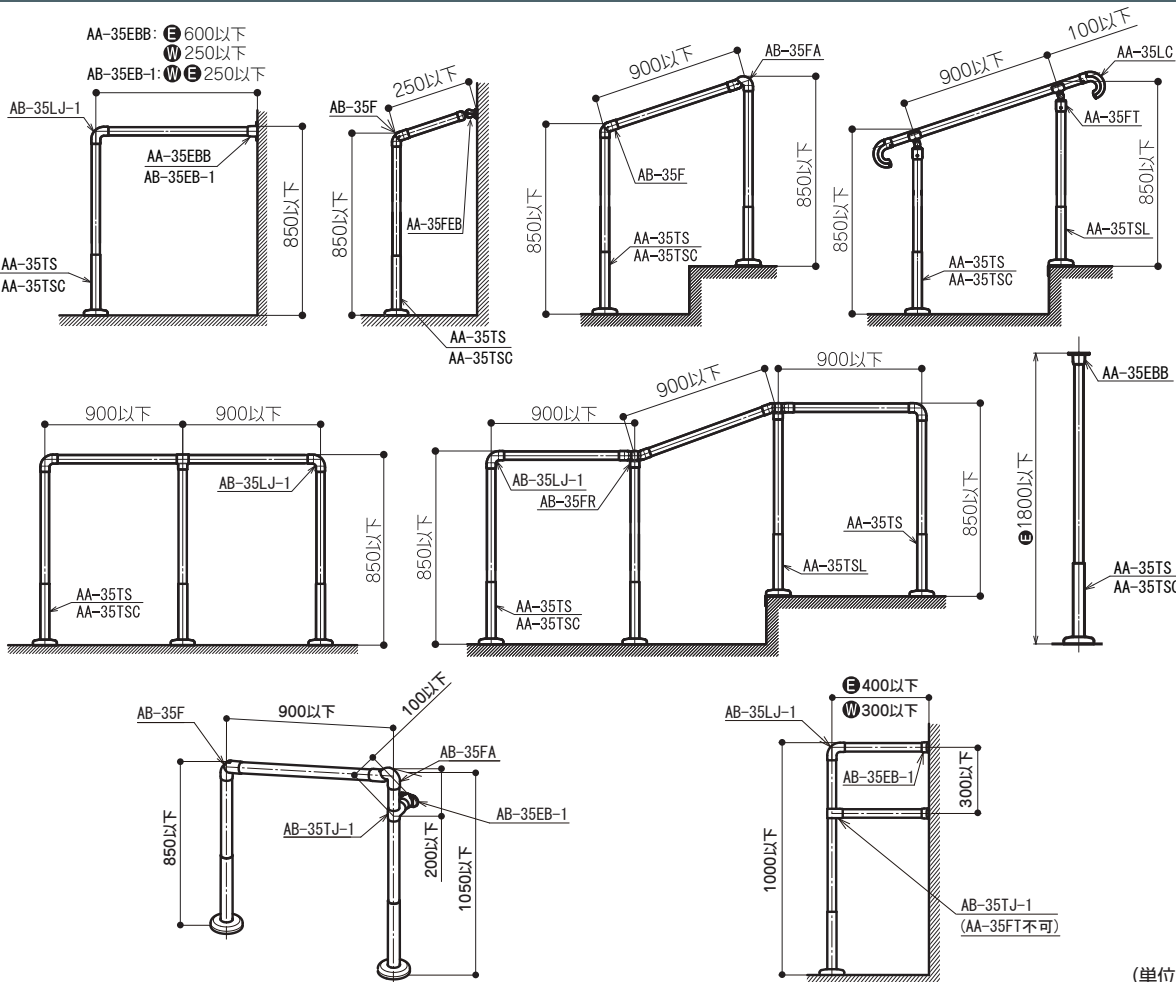

(単位: mm)

## エンドブラケット

## φ 32 エンドブラケット



希望小売価格  
**2,101 円**  
(税抜 1,910 円)

品番 ● EB-5039 GLD  
● EB-5039 MB

材質  
・亜鉛合金

付属部品  
・パイプ・丸棒用止めネジ  
M6×4.5 (2本)  
・壁取付用ビス  
φ4.0×40 (3本)



シンプルなエンドブラケット  
です。

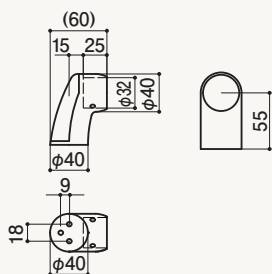

mm

## φ 32 横受けエンドブラケット L

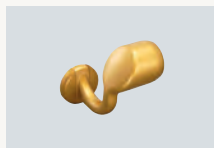

希望小売価格  
**2,277 円**  
(税抜 2,070 円)

品番 ● EB-5038L GLD  
● EB-5038L MB

材質  
・亜鉛合金

付属部品  
・パイプ・丸棒用止めネジ  
M6×4.5 (2本)  
・壁取付用ビス  
φ4.0×40 (4本)



手すりの握り始めをスムーズ  
に行えます。

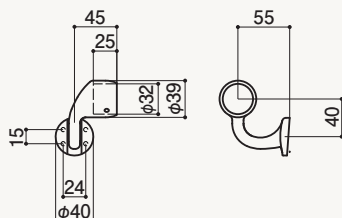

mm

## φ 32 横受けエンドブラケット R

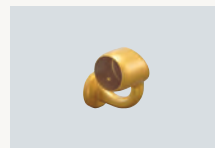

希望小売価格  
**2,277 円**  
(税抜 2,070 円)

品番 ● EB-5038R GLD  
● EB-5038R MB

材質  
・亜鉛合金

付属部品  
・パイプ・丸棒用止めネジ  
M6×4.5 (2本)  
・壁取付用ビス  
φ4.0×40 (4本)

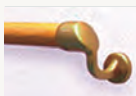

手すりの握り始めをスムーズ  
に行えます。

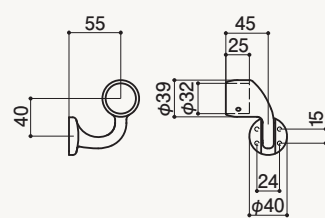

mm

## φ 32 スリムブラケット (ちり止め)



希望小売価格  
**2,409 円**  
(税抜 2,190 円)

品番 ● EB-5024-1 GLD  
● EB-5024-1 MB

材質  
・アルミ合金

付属部品  
・パイプ・丸棒用止めネジ  
M6×4.5 (2本)  
・壁取付用ビス  
φ4.0×40 (2本)



柱のチリに取り付けることが  
できます。

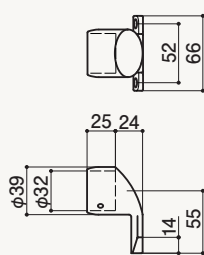

mm

## φ 32 スリムブラケット (横エンド)



希望小売価格  
**2,508 円**  
(税抜 2,280 円)

品番 ● EB-5025-1 GLD  
● EB-5025-1 MB

材質  
・アルミ合金

付属部品  
・パイプ・丸棒用止めネジ  
M6×4.5 (2本)  
・壁取付用ビス  
φ4.0×40 (2本)



間柱に取り付けることが  
できます。

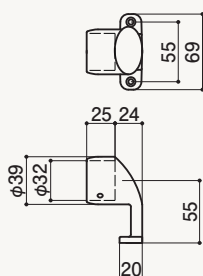

mm

## φ 32 スリム自在ブラケット (ちり止め)



希望小売価格  
**3,443 円**  
(税抜 3,130 円)

品番 ● EB-5024A GLD  
● EB-5024A MB

材質  
・アルミ合金

付属部品  
・パイプ・丸棒用止めネジ  
M6×4.5 (2本)  
・壁取付用ビス  
φ4.0×40 (2本)

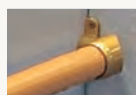

柱のチリに取り付けることが  
できる角度調整可能なブラ  
ケットです。

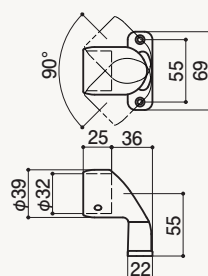

mm



**注意**

屋内手すりの施工は、P.143～P.173に掲載の部材をご使用ください。  
それ以外の部材を使用し施工した場合は、手すりがはずれたり、破損する  
おそれがあります。必ず取扱説明書を確認して取り付けてください。

屋内手すり部材 **スタンダードシリーズ φ32****φ32 スリム自在ブラケット (横エンド)**

希望小売価格  
**3,443円**  
(税抜 3,130円)

品番 ● **EB-5025A GLD**  
● **EB-5025A MB**

材質  
・アルミ合金

付属部品

- ・パイプ・丸棒用止めネジ M6×4.5 (2本)
- ・壁取付用ビス φ4.0×40 (2本)



間柱に取り付けることができ  
る角度調整付ブラケットです。

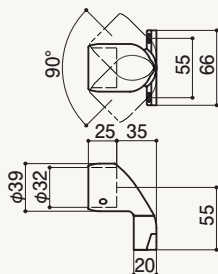

mm

**φ32 スリムブラケット (縦エンド)**

希望小売価格  
**2,596円**  
(税抜 2,360円)

品番 ● **EB-5026-1 GLD**  
● **EB-5026-1 MB**

材質  
・アルミ合金

付属部品

- ・パイプ・丸棒用止めネジ M6×4.5 (2本)
- ・壁取付用ビス φ4.0×40 (2本)

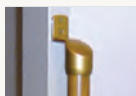

開口部の縦枠に取り付けるこ  
とができます。

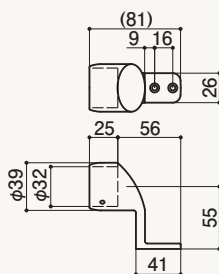

mm

**φ32 スリムブラケット (オフセット)**

希望小売価格  
**4,169円**  
(税抜 3,790円)

品番 ● **EB-5035RL SET GLD**  
● **EB-5035RL SET MB**

材質  
・アルミ合金

付属部品

- ・パイプ・丸棒用止めネジ M6×4.5 (4本)
- ・壁取付用ビス φ4.0×40 (4本)



出入口にオフセットの縦手す  
りが構築できます。

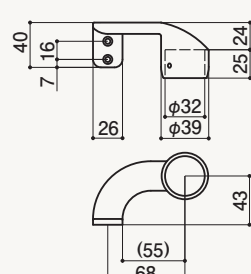

mm

## 横受けブラケット

**φ32 コーナーブラケット C**

希望小売価格  
**2,750円**  
(税抜 2,500円)

品番 ● **EB-5013C GLD**  
● **EB-5013C MB**

材質  
・亜鉛合金

付属部品

- ・パイプ・丸棒用止めネジ M6×4.5 (2本)
- ・壁取付用ビス φ4.0×60 (3本)



コーナーの縦手すりを構築で  
きます。横手すりとしても使用  
可能です。

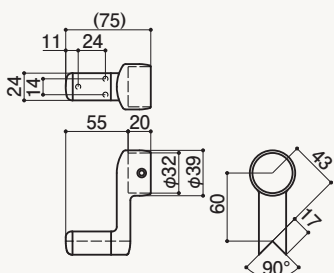

mm

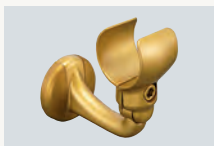
**φ32 横受けブラケット A**

希望小売価格  
**1,892円**  
(税抜 1,720円)

品番 ● **EB-5022A GLD**  
● **EB-5022A MB**

材質  
・亜鉛合金

付属部品

- ・壁取付用ビス φ4.0×40 (4本)



クランプ方式の横受けブラ  
ケットです。角度調整も可能で  
す。

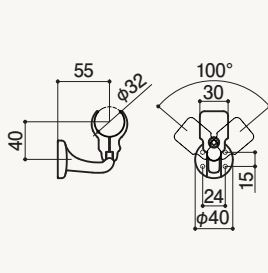

mm

**φ32 横受けブラケット B**

希望小売価格  
**1,166円**  
(税抜 1,060円)

品番 ● **EB-5022B GLD**  
● **EB-5022B MB**

材質  
・亜鉛合金

付属部品

- ・パイプ・丸棒用ビス φ4.0×20 (2本)
- ・壁取付用ビス φ4.0×40 (4本)



シンプルな横受けブラケット  
です。

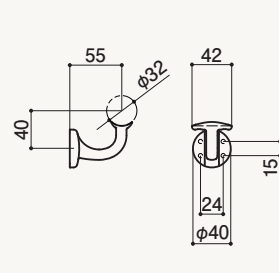

mm

### φ 32 出幅調整付横受けブラケット



希望小売価格  
**5,302円**  
(税抜 4,820円)

品番 ● EB-5033 GLD  
● EB-5033 MB

材質  
・アルミ合金

付属部品  
・出幅調整止めネジ  
M6×5 (1本)  
・壁取付用ビス  
φ 4.0×40 (4本)



壁からの出幅を 55～75mm  
の範囲で調整が可能です。

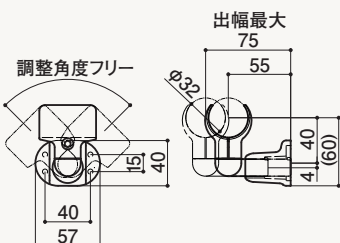

mm

### φ 32 スリムブラケット (横中間)



希望小売価格  
**2,398円**  
(税抜 2,180円)

品番 ● EB-5034-1 GLD  
● EB-5034-1 MB

材質  
・アルミ合金

付属部品  
・パイプ・丸棒用止めネジ  
M6×4.5 (1本)  
・壁取付用ビス  
φ 4.1×63 (2本)



間柱など細い柱にも取付け  
できます。

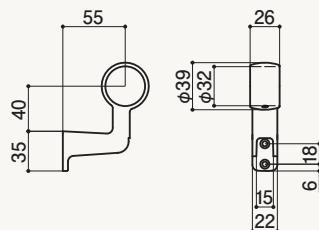

mm

### φ 32 縦受けブラケット B

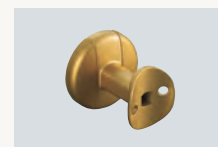

希望小売価格  
**1,166円**  
(税抜 1,060円)

品番 ● EB-5023B GLD  
● EB-5023B MB

材質  
・亜鉛合金

付属部品  
・パイプ・丸棒用ビス  
φ 3.5×20 (2本)  
・壁取付用ビス  
φ 4.0×40 (2本)



シンプルな縦受けブラケット  
です。横手すりとしても使用可  
能です。

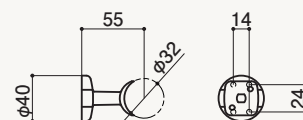

mm

### 中間用ブラケット

### エルボ / チーズ / ジョイント

#### φ 32 エルボブラケット

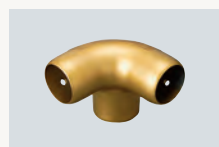

希望小売価格  
**2,574円**  
(税抜 2,340円)

品番 ● EB-5040 GLD  
● EB-5040 MB

材質  
・亜鉛合金

付属部品  
・パイプ・丸棒用止めネジ  
M6×4.5 (4本)  
・壁取付用ビス  
φ 4.0×40 (3本)



L字手すりコーナー用のブラ  
ケットです。

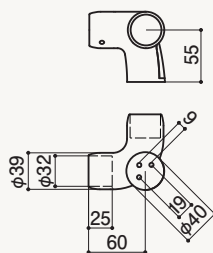

mm

#### φ 32 エルボ

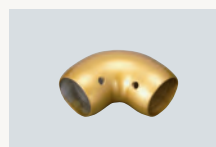

希望小売価格  
**2,387円**  
(税抜 2,170円)

品番 ● EBT-5A-1 GLD  
● EBT-5A-1 MB

材質  
・アルミ合金

付属部品  
・パイプ用止めネジ  
M6×4.5 (4本)



コーナー部を接続できます。

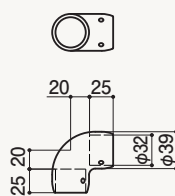

mm

イレクター専用

#### φ 32 チーズ

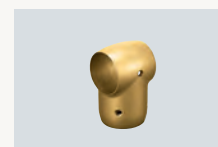

希望小売価格  
**2,068円**  
(税抜 1,880円)

品番 ● EBT-118C-1 GLD  
● EBT-118C-1 MB

材質  
・アルミ合金

付属部品  
・パイプ用止めネジ  
M6×4.5 (3本)



T字に接続できます。

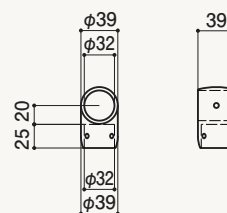

mm

イレクター専用

**注意**

屋内手すりの施工は、P.143～P.173に掲載の部材をご使用ください。それ以外の部材を使用し施工した場合は、手すりがはずれたり、破損するおそれがあります。必ず取扱説明書を確認して取り付けてください。

屋内手すり部材 **スタンダードシリーズ φ32**

**φ32 三方チーズ**

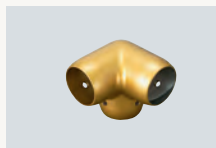

希望小売価格  
**2,926円**  
(税抜 2,660円)

品番 ● **EBT-4-1 GLD**  
● **EBT-4-1 MB**

材質  
・アルミ合金

付属部品  
・パイプ用止めネジ  
M6×4.5 (6本)



コーナ部を三方接続できます。

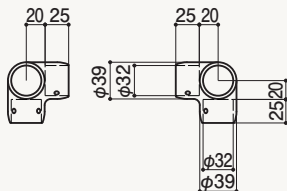

イレクター専用

mm

**φ32 四方チーズ**



希望小売価格  
**2,387円**  
(税抜 2,170円)

品番 ● **EBT-119B GLD**  
● **EBT-119B MB**

材質  
・アルミ合金

付属部品  
・パイプ用止めネジ  
M6×4.5 (5本)



コーナ部を四方接続できます。

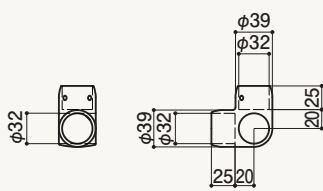

イレクター専用

mm

**φ32 クロスチーズ**



希望小売価格  
**2,662円**  
(税抜 2,420円)

品番 ● **EBT-120B-1 GLD**  
● **EBT-120B-1 MB**

材質  
・アルミ合金

付属部品  
・パイプ用止めネジ  
M6×4.5 (5本)



クロスに四方を接続できます。

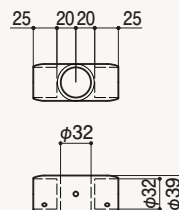

イレクター専用

mm

**φ32 自在チーズ**



希望小売価格  
**4,895円**  
(税抜 4,450円)

品番 ● **EB-5012A GLD**  
● **EB-5012A MB**

材質  
・アルミ合金

付属部品  
・パイプ用止めネジ  
M6×6 (2本)



支柱と手すりをつなぐ角度調整ができるジョイントです。

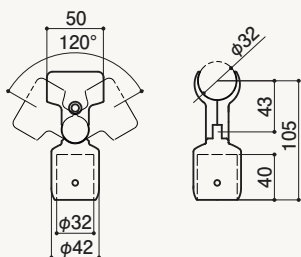

イレクター専用

mm

**φ32 自在ジョイント F**



希望小売価格  
**3,531円**  
(税抜 3,210円)

品番 ● **EB-5028F GLD**  
● **EB-5028F MB**

材質  
・亜鉛合金

付属部品  
・パイプ・丸棒用止めネジ  
M6×4.5 (4本)  
・結合用ボルト  
M6×20 (1本)



シンプルな自在ジョイント (鈍角・鋭角共用) です。

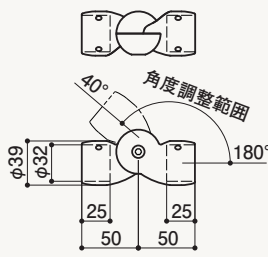

mm

手すりの角度変更や支柱のエンドにも使用できる汎用性の高い自在ジョイントです。

●角度変更

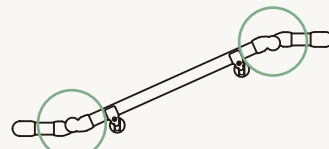

●支柱エンド

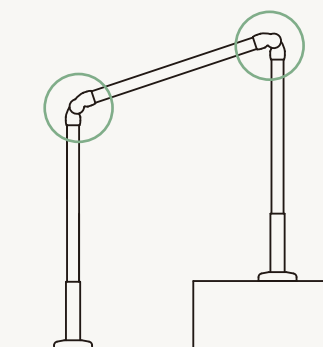

※テネシスシリーズ「AC35F」、  
屋外手すり「ECA-5028F」も  
同様の仕様です。

機能ブラケット

φ 32 着脱手すり対面型



希望小売価格  
**4,367 円**  
(税抜 3,970 円)  
販売単位：1 セット (左右)

品番 ● **EB-5036GT GLD**  
● **EB-5036GT MB**

材質

- ・本体
- ・亜鉛合金・アルミ合金
- ・ロックカバー
- ・ナイロン

付属部品

- ・パイプ用止めネジ M6 × 4.5 (4 本)
- ・壁取付用ビス φ 4.0 × 40 (6 本)

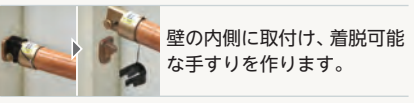

壁の内側に取付け、着脱可能な手すりを作ります。

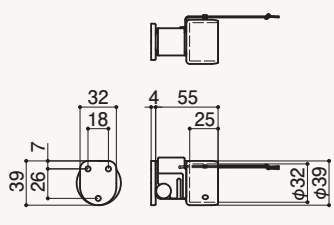

イレクター専用

mm

エンドベース

φ 32 エンドベース



希望小売価格  
**2,090 円**  
(税抜 1,900 円)

品番 ● **EB-5014A GLD**

材質

- ・亜鉛合金

付属部品

- ・パイプ用止めネジ M6 × 4.5 (2 本)
- ・壁取付用ビス φ 4.0 × 40 (4 本)

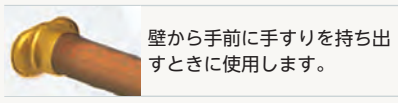

壁から手前に手すりを持ち出すときに使用します。

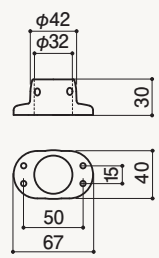

手すり差し込み部は貫通

イレクター専用

mm

φ 32 エンドベース



希望小売価格  
**2,926 円**  
(税抜 2,660 円)

品番 ● **EB-5014B GLD**  
● **EB-5014B MB**

材質

- ・アルミ合金

付属部品

- ・パイプ用止めネジ M6 × 6 (2 本)
- ・壁取付用ビス φ 4.8 × 50 (3 本)

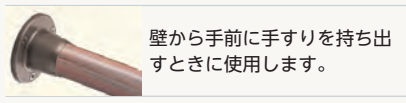

壁から手前に手すりを持ち出すときに使用します。

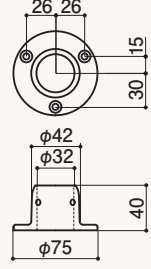

手すり差し込み部は貫通

イレクター専用

mm

キャップ

φ 32 エンドキャップ

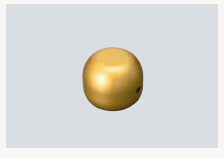

希望小売価格  
**1,320 円**  
(税抜 1,200 円)

品番 ● **EBT-49-1 GLD**  
● **EBT-49-1 MB**

材質

- ・アルミ合金

付属部品

- ・パイプ・丸棒用止めネジ M6 × 4.5 (1 本)

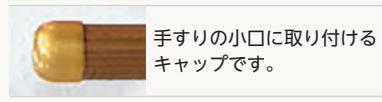

手すりの小口に取り付けるキャップです。

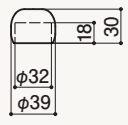

mm

φ 32 エルボキャップ

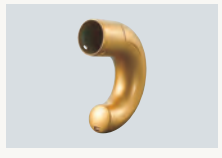

希望小売価格  
**2,497 円**  
(税抜 2,270 円)

品番 ● **EB-5044 GLD**  
● **EB-5044 MB**

材質

- ・亜鉛合金

付属部品

- ・パイプ・丸棒用ビス φ 4.0 × 16 (2 本)

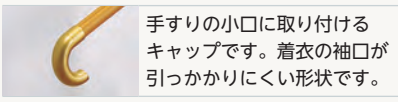

手すりの小口に取り付けるキャップです。着衣の袖口が引っかかりにくい形状です。

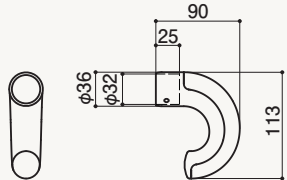

mm



屋内手すり部材 **スタンダードシリーズ φ32**

**注意**

屋内手すりの施工は、P.143～P.173に掲載の部材をご使用ください。それ以外の部材を使用し施工した場合は、手すりがはずれたり、破損するおそれがあります。必ず取扱説明書を確認して取り付けてください。

スタンド

**φ32 ポールスタンド**



希望小売価格  
**10,692円**  
(税抜 9,720円)

品番 ● **EB-5006A GLD**  
● **EB-5006A MB**

材質

・ステンレス

付属部品

・パイプ用止めネジ  
M6×4 (4本)  
・床用ビス  
φ4.8×45 (4本)

木下地に支柱を立てるときに使用するスタンドです。

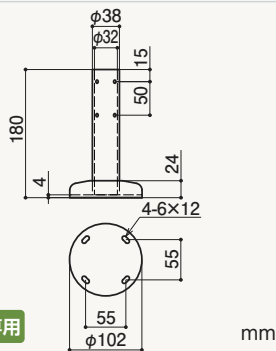

**φ32 ポールスタンドL**



希望小売価格  
**11,418円**  
(税抜 10,380円)

品番 ● **EB-5006F GLD**  
● **EB-5006F MB**

材質

・ステンレス

付属部品

・パイプ用止めネジ  
M6×4 (4本)  
・床用ビス  
φ4.8×45 (2本)  
・側面用ビス  
φ4.8×40 (2本)

框コーナーに支柱を立てるときに使用するスタンドです。

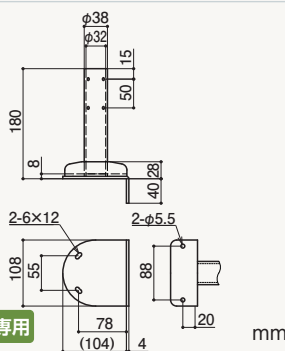

**φ32 ポールスタンドC (アンカー固定用)**



希望小売価格  
**11,704円**  
(税抜 10,640円)

品番 ● **EB-5006AC GLD**  
● **EB-5006AC MB**

材質

・ステンレス

付属部品

・パイプ用止めネジ  
M6×4 (4本)  
・SUSアンカー  
M8×50 (4本)

コンクリートの床にアンカー固定できるスタンドです。

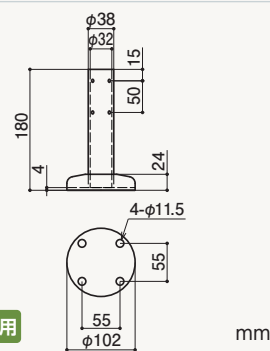

その他

**φ32 変換アダプター**



希望小売価格  
(10個入)  
**4,873円**  
(税抜 4,430円)

品番 ● **EBT-S5 10 Ⅰ SL**  
● **EBT-S5 10 Ⅰ GLD**  
● **EBT-S5 10 Ⅰ MB**

材質

・プラスチック

付属部品

・パイプ・丸棒用止めネジ  
M6×6 (2本)

φ35 ブラケットにφ32手すりを取り付けることができる変換アダプターです。

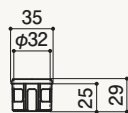

φ35 ブラケットにφ32手すりを取り付けることができる変換アダプターです。

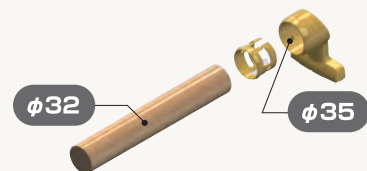

△ 以下のφ35手すり部材には使用できません

AA-35EE※	AB-35CT-1	AA-35CGS	AC-5034
AA-35W-1	AA-35FT	ED-5036GH	AC-35W
AA-35SW	AB-35FR※	AA-35GT	AC-35DT※
ED-5034-1	AA-35TS	AB-35EB-1※	AC-35WC
AA-35S-1	AA-35TSL	AA-35EBB※	AC-35FT
AB-35TJ-1	AA-35TSC	AA-35FEB※	
AA-35YT	AA-35G SET	AA-35LC	

※AA-35EE：AB-35EEにて代用してください。  
※AB-35FR：支柱側はアダプター使用禁止です。  
※AB-35EB-1・AA-35EBB・AA-35FEB：用途により取付不可場合があります。  
※AC-35DT：受け側はアダプターを使用できません。

mm

# 取付指定寸法

## 屋内手すり部材 スタンダードシリーズ $\phi 32$



**注意**

● 手すりのジョイントまたはブラケット取付位置の間隔は、必ず指定寸法で取り付けてください。指定寸法を超えて取り付けると、手すりがはずれたり破損するおそれがあります。

● **E**は、 $\phi 32$ イレクターパイプを使用した場合、**ED**は、 $\phi 32$ パイプ ディンプルタイプを使用した場合の取付指定寸法(mm)です。  
**W**は、 $\phi 32$ 木製丸棒・ $\phi 32$ 木製手すり ディンプルタイプを使用した場合の取付指定寸法(mm)です。  
 表示がない部分は、全種類共通の取付指定寸法(mm)です。

● 掲載以外の手すり部材の取付指定寸法については、販売店にご確認ください。

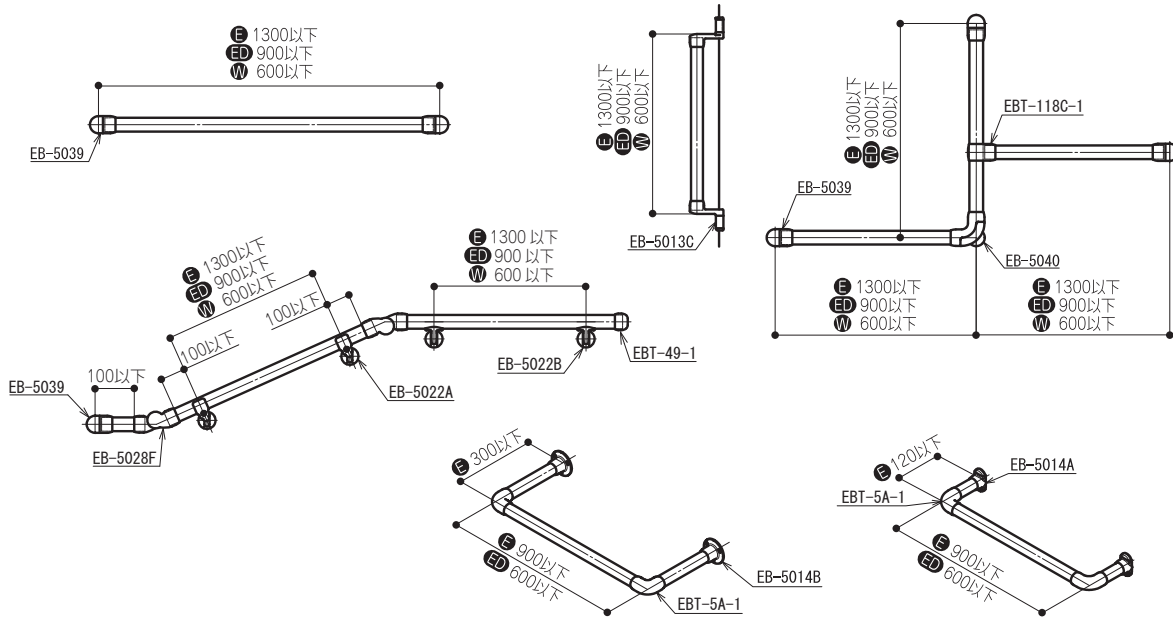

### スリムブラケット

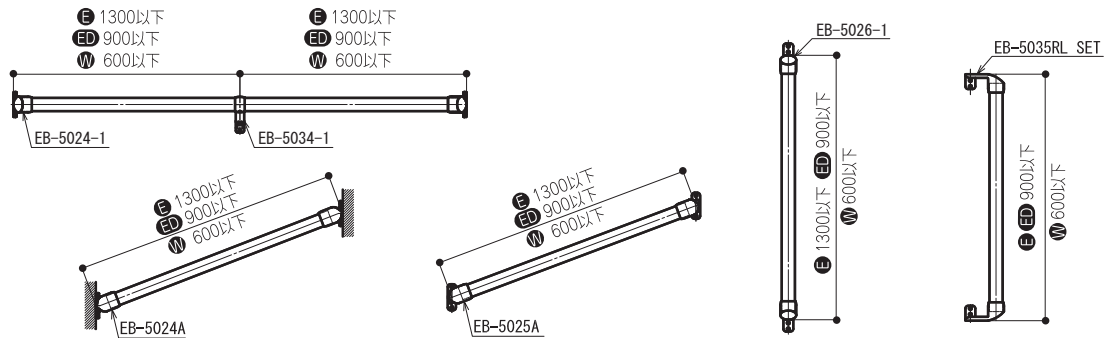

### スタンド

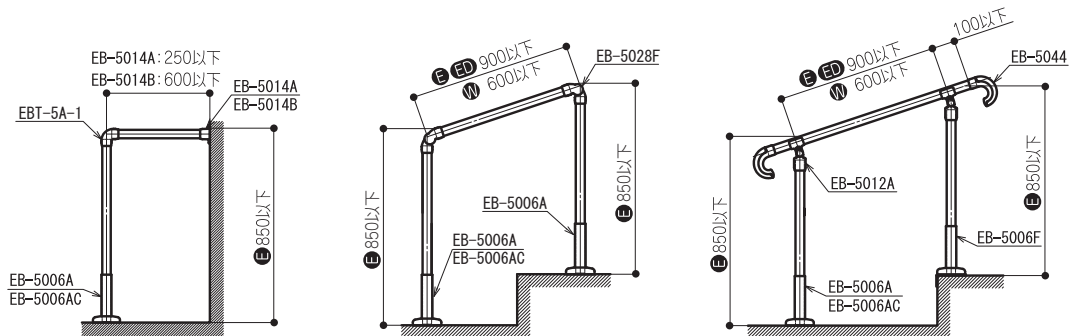

(単位：mm)

## 手すり取付高さの目安

下記寸法は参考値です。手すりの取付位置は、ご使用になる方の体格や体力・障がいの程度を考慮して決定してください。ケアマネジャーなどの専門家と相談し、ご使用になる方の立ち会いのもと決定することをお勧めします。

### ■廊下・床（地面）に取り付ける場合



しゃっこつけいとつてん  
尺骨茎突点

まっすぐに立った際に手首付根の小指側にあるごつぱりの部分

手を下ろした時の手首の高さ(尺骨茎突点)、杖をご使用の方は杖を突いたときの杖の高さが目安となります。

手すりをつかむ際、肘を少し曲げた状態になるので、しっかりと体を支えて安定した歩行ができます。

(※すべての方に適切であるとは限りません。)

手すり端部には歩行時に着衣の袖口が引っかかりにくくするためエンドブラケットやエルボブラケット、エルボキャップのご使用をお勧めします。

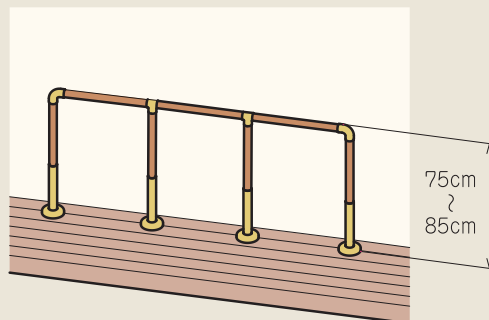
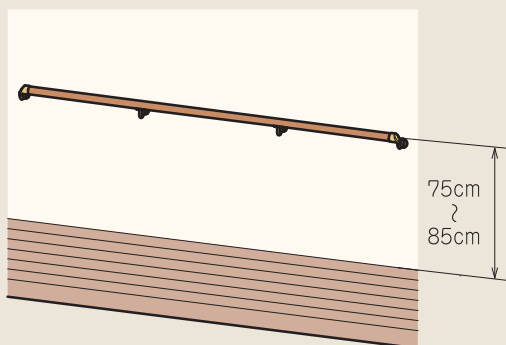

### ■階段に取り付ける場合

階段の手すりは左右両側への設置をお勧めします。片側だけに設置する場合は、下り時の利き手側に設置することをお勧めします。

上りはじめ、下りおわりに20cm以上の水平部分を設けるとより安全にご利用いただけます。

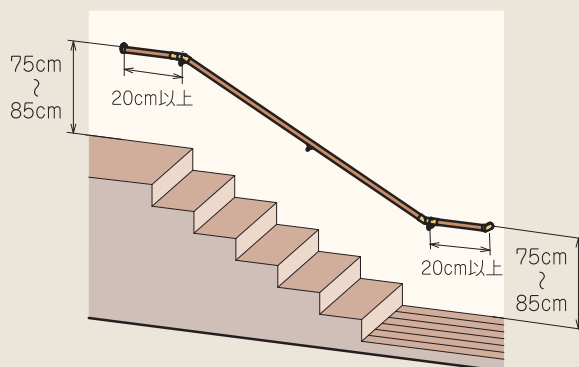

### ■あがりかまちに取り付ける場合

縦手すりは身体を引き寄せたり、支えやすくするために、ご利用者様の肩より10cm以上になるよう設定することをお勧めします。

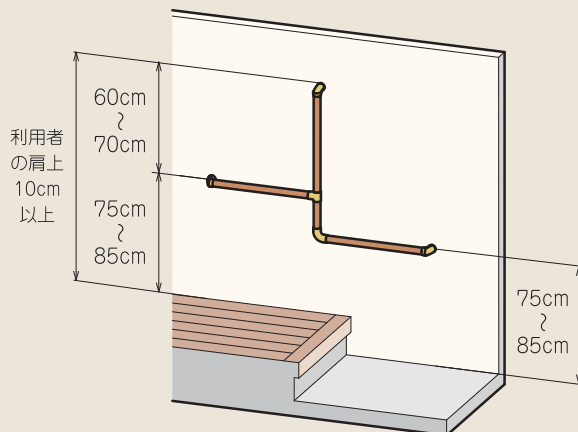

### ■扉がある場所に取り付ける場合

室内外のどちらからも握りやすくなるようにオフセットタイプのブラケットを使用することをお勧めします。

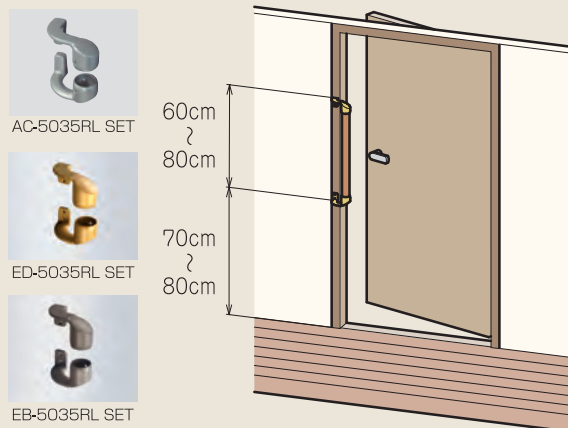

### ■トイレに取り付ける場合

立ち上がりかしがやすくなるように縦手すりは便器先端より15cm～30cm前になるよう設置をお勧めします。

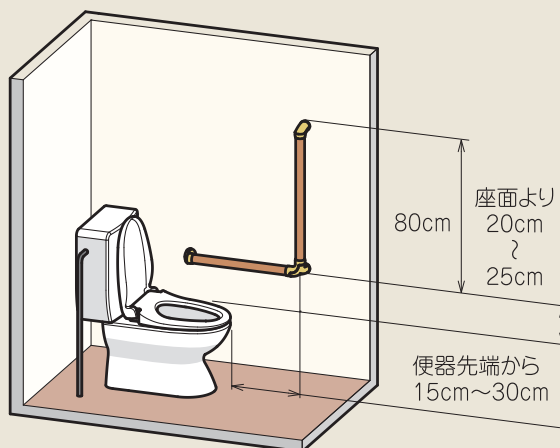

●手すりは指定取付寸法内で施工してご利用ください。詳しくは各種手すりの取扱説明書をご確認ください。

インナータイプとアウタータイプの選択肢や、ユニットバスへ取付もできる、さまざまな施工要望にご対応するバリエーション豊富な浴室専用手すりです。

**Point 1****広がる施工バリエーション**

種類豊富なブラケットを組み合わせ、ご利用者様に合わせた使いやすい形状の手すりが構築可能。

**Point 2****ユニットバスへの取り付け**

ウエルナットを使用すれば、シーリング材無しでもユニットバスへ手すりの取付可能。

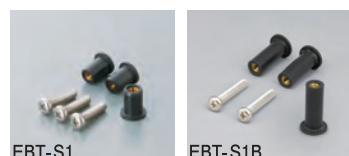

ユニットバスに取り付ける際に使用する、専用のファスナーです。  
 ※-EBP-4D、EBP-5Dの取り付けには使用できません。  
 ・取付可能な壁パネルは、石膏ボードが裏打ちされた化粧銅板、塩ビ銅板、および、特殊化粧セメント板に限ります。対応するパネル基材の厚さは下記表をご覧ください。

品名	品番	パネル厚さ
ウエルナット	EBT-S1	0.5~5mm
ウエルナットB	EBT-S1B	5~16mm

## ●ウエルナット取付側面図

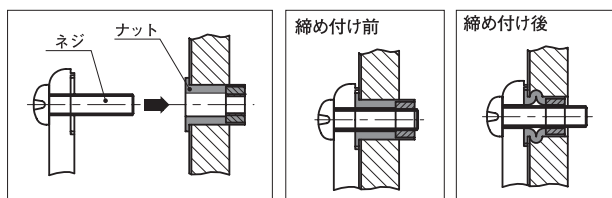
**Point 3****選べる2種類のブラケット**

パイプとブラケットの結合部に段差ができないインナータイプと、形状豊富なアウタータイプの2種類をご用意しています。

**Point 4****握りやすい浴室手すり**

しっとりなじむ触り心地

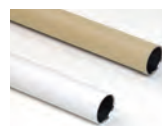

SBA6-4000  
濡れた手でも滑りにくいパイプです。  
パールブラウン (PBR) とホワイト (W) の2種類から選択できます。

しっかり握りたい方に

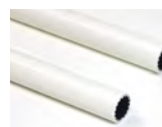

ABD-2000・SBD-2000  
ディンプル形状で握りやすいパイプです。

様々な施工要望に対応



SB6-2000・SBD-2000  
様々な手すりの構築が可能なパイプです。汚れが付着してもお手入れが簡単にできます。



**注意**

浴室手すりインナーの施工は、P.177~P.178に掲載の部品をご使用ください。それ以外の部品を使用し施工した場合は、手すりがはずれたり、破損するおそれがあります。必ず取扱説明書を確認して取り付けてください。

浴室手すり部材 **インナー φ32**

浴室手すり

**φ32 浴室パイプ ディンプルタイプ**



希望小売価格 (2m)  
**15,950円**  
(税抜 14,500円)

品番 ○ **ABD-2000 W**

**材質**

・プラスチック被覆アルミパイプ

AA S樹脂を被覆したディンプル付きのパイプです。

抗菌・防カビ



プラグセット



**【プラグの取付手順】**

①浴室パイプの内側の面取りを行う

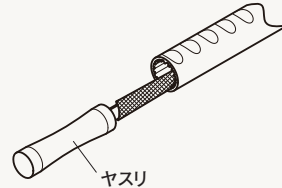

②リングとプラグセットを嵌める

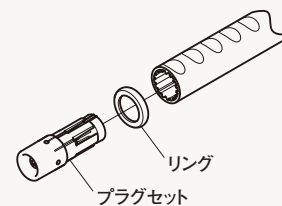

③プラグセットのボルトを締め付ける

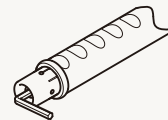

エンドブラケット

**φ32 浴室エンドブラケット**



希望小売価格  
**5,401円**  
(税抜 4,910円)

品番 ○ **EBP-5 W**

**材質**

・プラスチック

**付属部品**

- ・十字穴付き丸皿タッピンネジ φ4×12 (1本)
- ・十字穴付き丸木ネジ φ4.8×50 (3本)
- ・平座金 (ミガキ丸) 呼び径5 (3個)
- ・樹脂アンカー φ8×40 (3本)



プラグセット 1個  
リング 1個



出幅 65 mmのシンプルなブラケットです。

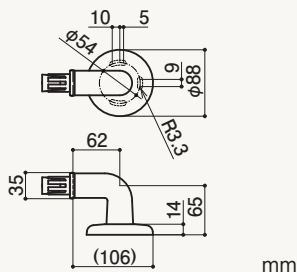

**φ32 浴室エンドブラケット D**



希望小売価格  
**6,380円**  
(税抜 5,800円)

品番 ○ **EBP-5D W**

**材質**

・プラスチック

**付属部品**

- ・十字穴付き丸皿タッピンネジ φ4×12 (1本)
- ・十字穴付き丸木ネジ φ4.8×50 (3本)
- ・平座金 (ミガキ丸) 呼び径5 (3個)
- ・樹脂アンカー φ8×40 (3本)



プラグセット 1個  
リング 1個



出幅 120 mmのシンプルなブラケットです。

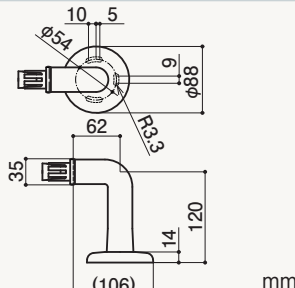

**φ32 浴室オフセットブラケット**



希望小売価格  
**14,344円**  
(税抜 13,040円)

品番 ○ **EBP-100 SET W**

**材質**

・プラスチック

**付属部品**

- ・十字穴付き丸皿タッピンネジ φ4×12 (2本)
- ・十字穴付き丸木ネジ φ4.8×50 (6本)
- ・平座金 (ミガキ丸) 呼び径5 (6個)
- ・樹脂アンカー φ8×40 (6本)



プラグセット 2個  
リング 2個



出入口にオフセットの縦手すりが構築できます。

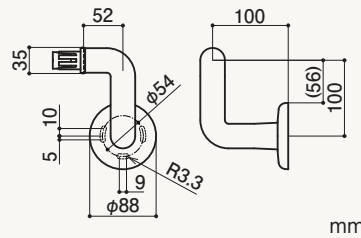

## 中間用ブラケット

### φ 32 浴室エルボブラケット



希望小売価格  
**6,765 円**  
(税抜 6,150 円)

品番 ○ EBP-4 W

#### 材質

・プラスチック



プラグセット 2個  
リング 2個

#### 付属部品

・十字穴付き丸皿タッピンネジ  
φ 4 × 12 (2本)  
・十字穴付き丸木ネジ  
φ 4.8 × 50 (3本)  
・平座金 (ミガキ丸)  
呼び径 5 (3個)  
・樹脂アンカー  
φ 8 × 40 (3本)



出幅 65 mm の L 型コーナー用  
ブラケットです。

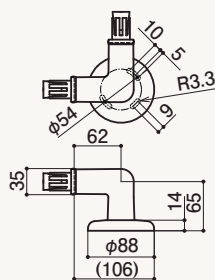

mm

### φ 32 浴室エルボブラケット D



希望小売価格  
**8,558 円**  
(税抜 7,780 円)

品番 ○ EBP-4D W

#### 材質

・プラスチック



プラグセット 2個  
リング 2個

#### 付属部品

・十字穴付き丸皿タッピンネジ  
φ 4 × 12 (2本)  
・十字穴付き丸木ネジ  
φ 4.8 × 50 (3本)  
・平座金 (ミガキ丸)  
呼び径 5 (3個)  
・樹脂アンカー  
φ 8 × 40 (3本)



出幅 120 mm の L 型コーナー  
用ブラケットです。

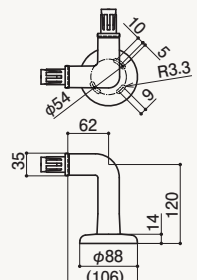

mm

## 接続具

### φ 32 浴室つなぎブラケット



希望小売価格  
**7,040 円**  
(税抜 6,400 円)

品番 ○ EBP-117 W

#### 材質

・プラスチック



プラグセット 2個  
リング 2個

#### 付属部品

・十字穴付き丸皿タッピンネジ  
φ 4 × 12 (2本)  
・十字穴付き丸木ネジ  
φ 4.8 × 50 (3本)  
・平座金 (ミガキ丸)  
呼び径 5 (3個)  
・樹脂アンカー  
φ 8 × 40 (3本)



出幅 65 mm の手すり接続用横  
受けブラケットです

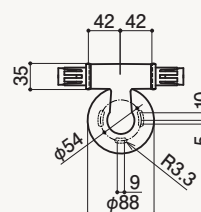

mm

## その他部材

### ウエルナット (ユニットバス用ファスナー)

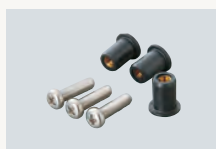

希望小売価格  
**6,644 円**  
(税抜 6,040 円)  
販売単位: 1 セット  
(40 個入)

品番 ○ EBT-S1

パネルの厚さ: 0.5 ~ 5mm

ユニットバスに取り付ける際に使用する、専用  
のファスナーです。

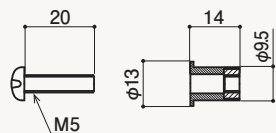

mm

### ウエルナット B (ユニットバス用ファスナー)



希望小売価格  
**10,494 円**  
(税抜 9,540 円)  
販売単位: 1 セット  
(40 個入)

品番 ○ EBT-S1B

パネルの厚さ: 5 ~ 16mm

ユニットバスに取り付ける際に使用する、専用  
のファスナーです。

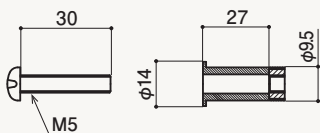

mm

### φ 9.6 ツインカットドリル (化粧鋼板・塩ビ鋼板用)



希望小売価格  
**5,775 円**  
(税抜 5,250 円)

品番 EBT-S2

#### 材質

・高速度鋼 (HSS)

円をくり抜くイメージで孔あけができるドリル  
です。

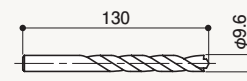

mm

### φ 9.5 コンクリートドリル (特殊化粧セメント板用)



希望小売価格  
**3,905 円**  
(税抜 3,550 円)

品番 EBT-S3

#### 材質

・超硬合金 (G2)

コンクリート用のドリルです。

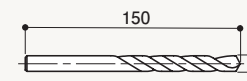

mm



介護保険

住宅改修

## 浴室インナー 施工イメージ



施工例 1

## 使用部材

	品名・品番	希望小売価格 (税込)	数量
<b>パイプ</b>			
①	 φ 32 浴室パイプ ディンプルタイプ ABD-2000	15,950 円	1 本
<b>その他</b>			
①	 浴室エンドブラケット EBP-5	5,401 円	2 個
②	 浴室エルボブラケット EBP-4	6,765 円	1 個
参考価格 合計		33,517 円 (税込)	

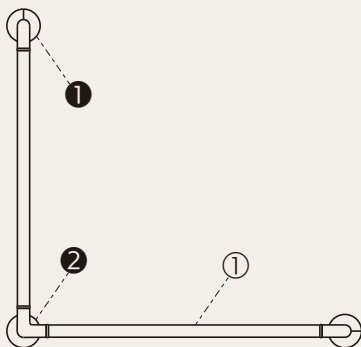

施工例 2

## 使用部材

	品名・品番	希望小売価格 (税込)	数量
<b>パイプ</b>			
①	 φ 32 浴室パイプ ディンプルタイプ ABD-2000	15,950 円	1 本
<b>その他</b>			
①	 浴室エンドブラケット D EBP-5D	6,380 円	2 個
②	 浴室エルボブラケット D EBP-4D	8,558 円	1 個
参考価格 合計		37,268 円 (税込)	

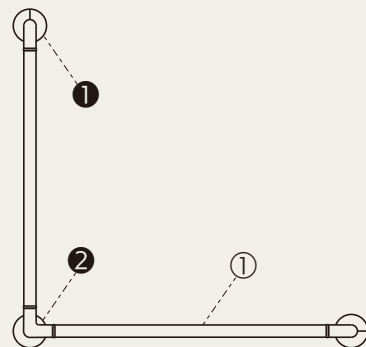

参考価格について | 取付スパンや取付高さにより価格が変わりますので、手すりの施工を検討する目安としてご覧ください。施工取付費等は含まれておりません。

# 取付指定寸法

## 浴室手すりインナー部材

φ32



- 手すりのジョイントまたはブラケット取付位置の間隔は、必ず指定寸法で取り付けてください。指定寸法を超えて取り付けると、手すりがはずれたり破損するおそれがあります。
- 掲載以外の手すり部材の取付指定寸法については、販売店にご確認ください。
- EBP-4D・EBP-5Dを使用する場合は、ユニットバスに取り付けできません

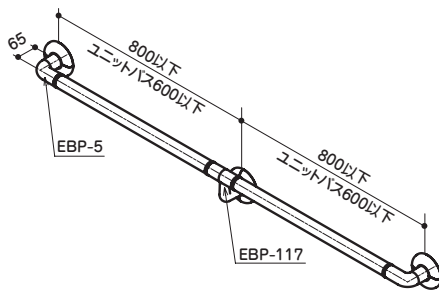
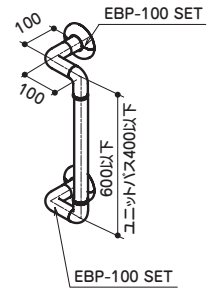
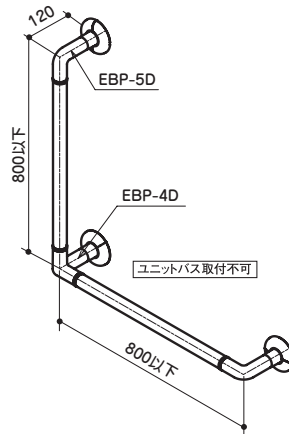
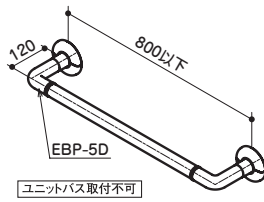
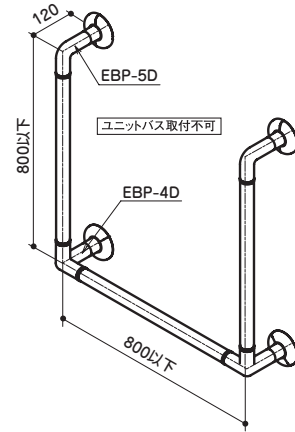
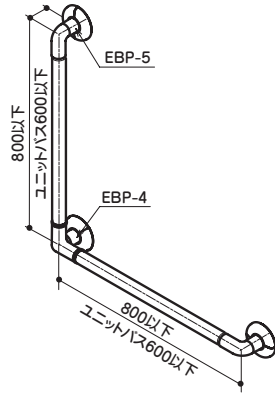
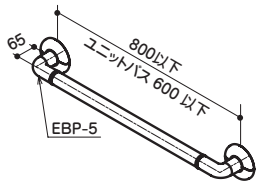

(単位：mm)

立ち上がり・歩行補助商品  
入浴補助商品  
トイレ介助商品  
病院・施設用福祉用具  
病院・施設用設備商品  
施工品・手すり部材



**注意**

浴室手すりアウターの施工は、P.181~P.183に掲載の部材をご使用ください。それ以外の部材を使用し施工した場合は、手すりがはずれたり、破損するおそれがあります。必ず取扱説明書を確認して取り付けてください。

浴室手すり部材 **アウターφ32**

浴室手すり

**φ32 浴室手すりパイプ**

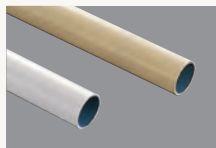

希望小売価格 (2m)  
**9,471円**  
(税抜 8,610円)

希望小売価格 (4m)  
**18,920円**  
(税抜 17,200円)

長さ	品番
2m	SBA6-2000 T TPE PBR
4m	SBA6-4000 T TPE PBR
2m	SBA6-2000 T TPE W2
4m	SBA6-4000 T TPE W2

**材質**

・ エラストマー樹脂被覆ステンレスパイプ

エラストマーを被覆した濡れても滑りにくいパイプです。

抗菌・防カビ

**φ32 浴室手すりパイプ**



希望小売価格 (2m)  
**7,920円**  
(税抜 7,200円)

品番 ○ **SB6-2000 T W**

**材質**

・ AAS樹脂被覆ステンレスパイプ

AAS樹脂を被覆したお手入れがしやすいパイプです。

抗菌・防カビ

**φ32 浴室スキップディンプル**



**NEW**

希望小売価格 (2m)  
**8,800円**  
(税抜 8,000円)

品番 ○ **SBD-2000 T W**

**材質**

・ AAS樹脂被覆ステンレスパイプ

AAS樹脂を被覆したディンプル付きのパイプです。

抗菌・防カビ

エンドブラケット

**φ32 浴室エンドブラケット**



希望小売価格  
**4,268円**  
(税抜 3,880円)

品番 ● **EBT-5 PBR**  
○ **EBT-5 W**

**材質**

・ アルミ合金

**付属部品**

・ パイプ用止めネジ M6×4.5 (2本)  
・ 壁取付用ビス φ4.8×50 (4本)  
・ 樹脂アンカー φ8×40 (4本)



シンプルなエンドブラケットです。

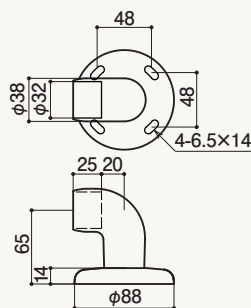

受けブラケット

**φ32 浴室縦受けブラケット**



希望小売価格  
**4,323円**  
(税抜 3,930円)

品番 ● **EBT-118B PBR**  
○ **EBT-118B W**

**材質**

・ アルミ合金

**付属部品**

・ パイプ用止めネジ M6×4.5 (2本)  
・ 壁取付用ビス φ4.8×50 (4本)  
・ 樹脂アンカー φ8×40 (4本)



手すり接続用中間受けブラケットです

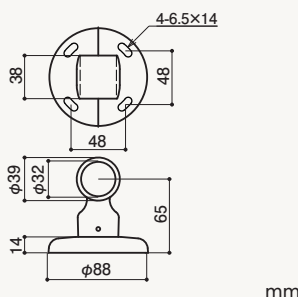

## 中間用ブラケット

### φ 32 浴室エルボブラケット L



希望小売価格  
**4,873 円**  
(税抜 4,430 円)

品番 ● EBT-4L PBR  
○ EBT-4L W

材質  
・アルミ合金

付属部品  
・パイプ用止めネジ  
M6 × 4.5 (3本)  
・壁取付用ビス  
φ 4.8 × 50 (4本)  
・樹脂アンカー  
φ 8 × 40 (4本)

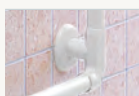

L型用コーナーブラケットです。(逆L字型)

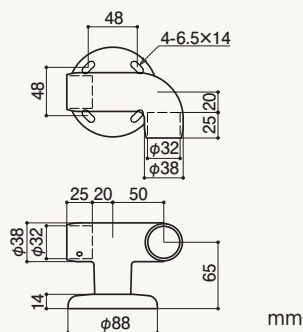

### φ 32 浴室エルボブラケット R



希望小売価格  
**4,873 円**  
(税抜 4,430 円)

品番 ● EBT-4R PBR  
○ EBT-4R W

材質  
・アルミ合金

付属部品  
・パイプ用止めネジ  
M6 × 4.5 (3本)  
・壁取付用ビス  
φ 4.8 × 50 (4本)  
・樹脂アンカー  
φ 8 × 40 (4本)

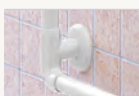

L型用コーナーブラケットです。(L字型)

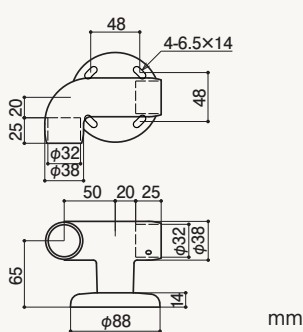

## エルボ / チーズ

### φ 32 浴室エルボ



希望小売価格  
**3,058 円**  
(税抜 2,780 円)

品番 ● EBT-5A-1 PBR  
○ EBT-5A-1 W

材質  
・アルミ合金

付属部品  
・パイプ用止めネジ  
M6 × 4.5 (4本)



コーナー部を接続できます。

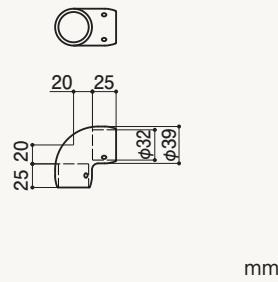

### φ 32 浴室チーズ

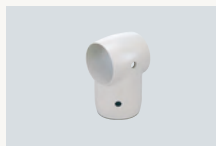

希望小売価格  
**2,728 円**  
(税抜 2,480 円)

品番 ● EBT-118C-1 PBR  
○ EBT-118C-1 W

材質  
・アルミ合金

付属部品  
・パイプ用止めネジ  
M6 × 4.5 (3本)



T字に接続できます。

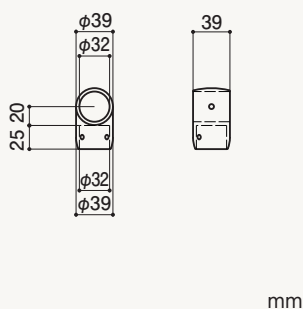

### φ 32 浴室三方チーズ



希望小売価格  
**3,058 円**  
(税抜 2,780 円)

品番 ● EBT-4-1 PBR  
○ EBT-4-1 W

材質  
・アルミ合金

付属部品  
・パイプ用止めネジ  
M6 × 4.5 (6本)



コーナー部を三方接続できます。

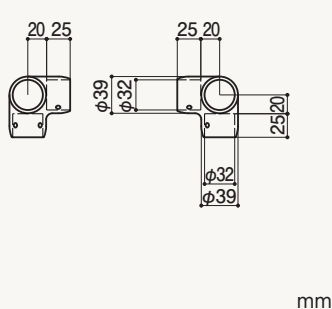

### φ 32 浴室クロスチーズ



希望小売価格  
**2,838 円**  
(税抜 2,580 円)

品番 ● EBT-120B-1 PBR  
○ EBT-120B-1 W

材質  
・アルミ合金

付属部品  
・パイプ用止めネジ  
M6 × 4.5 (5本)



クロスに四方を接続できます。

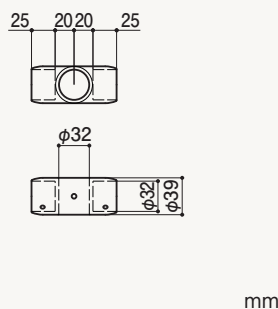

**注意**

浴室手すりアウターの施工は、P.181~P.183に掲載の部材をご使用ください。それ以外の部材を使用し施工した場合は、手すりがはずれたり、破損するおそれがあります。必ず取扱説明書を確認して取り付けてください。

浴室手すり部材 **アウターφ32**

エンド

**φ32 浴室エンドベース**



希望小売価格  
**3,993円**  
(税抜 3,630円)

品番 ● **EBT-103B PBR**  
○ **EBT-103B W**

材質  
・アルミ合金

付属部品

- ・パイプ用止めネジ M6×6 (2本)
- ・壁取付用ビス φ4.8×50 (4本)
- ・樹脂アンカー φ8×40 (4本)



壁から手前に手すりを持ち出すときに使用します。

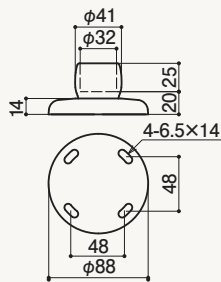

mm

キャップ

**φ32 浴室エンドキャップ**

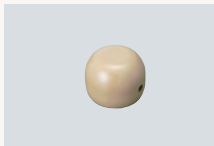

希望小売価格  
**1,551円**  
(税抜 1,410円)

品番 ● **EBT-49-1 PBR**  
○ **EBT-49-1 W**

材質  
・アルミ合金

付属部品

- ・パイプ用止めネジ M6×4.5 (1本)



手すりの小口に取り付けるキャップです。

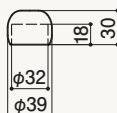

mm

スタンド

**φ32 浴室スタンド**



希望小売価格  
**28,919円**  
(税抜 26,290円)

品番 ● **EBT-5006A**

材質  
・ステンレス(塗装なし)

付属部品

- ・パイプ用止めネジ M6×4 (4本)
- ・SUSアンカー M8×50 (4本)



支柱を立てるときに使用するスタンドです。

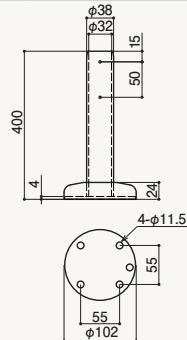

mm

その他部材

**ウエルナット (ユニットバス用ファスナー)**



希望小売価格  
**6,644円**  
(税抜 6,040円)  
販売単位: 1セット (40個入)

品番 **EBT-S1**

パネルの厚さ: 0.5 ~ 5mm

ユニットバスに取り付ける際に使用する、専用のファスナーです。

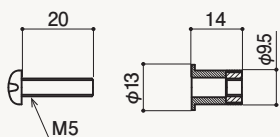

mm

**ウエルナット B (ユニットバス用ファスナー)**



希望小売価格  
**10,494円**  
(税抜 9,540円)  
販売単位: 1セット (40個入)

品番 **EBT-S1B**

パネルの厚さ: 5 ~ 16mm

ユニットバスに取り付ける際に使用する、専用のファスナーです。

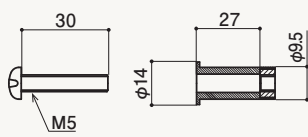

mm

**φ9.6 ツインカットドリル (化粧鋼板・塩ビ鋼板用)**



希望小売価格  
**5,775円**  
(税抜 5,250円)

品番 **EBT-S2**

材質  
・高速度鋼 (HSS)

円をくり抜くイメージで孔あけができるドリルです。

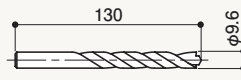

mm

**φ9.5 コンクリートドリル (特殊化粧セメント板用)**



希望小売価格  
**3,905円**  
(税抜 3,550円)

品番 **EBT-S3**

材質  
・超硬合金 (G2)

コンクリート用のドリルです。

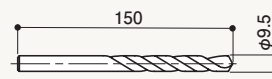

mm



施工例 1

使用部材

	品名・品番	希望小売価格 (税込)	数量
<b>パイプ</b>			
①	φ 32 浴室手すりパイプ SBA6-2000 T TPE	9,471 円	1 本
②	φ 32 浴室手すりパイプ SB6-2000 T	7,920 円	1 本
<b>その他</b>			
①	浴室エンドブラケット EBT-5	4,268 円	2 個
②	浴室エルボブラケット R EBT-4R	4,873 円	1 個
①	参考価格 合計	22,880 円 (税込)	
②	参考価格 合計	21,329 円 (税込)	

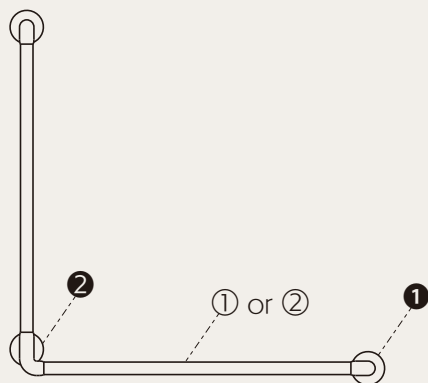

施工例 2

使用部材

	品名・品番	希望小売価格 (税込)	数量
<b>パイプ</b>			
①	φ 32 浴室手すりパイプ SBA6-2000 T TPE	9,471 円	1 本
②	φ 32 浴室手すりパイプ SB6-2000 T	7,920 円	1 本
<b>その他</b>			
①	浴室エンドベース EBT-103B	3,993 円	2 個
②	浴室エルボ EBT-5A-1	3,058 円	4 個
①	参考価格 合計	29,689 円 (税込)	
②	参考価格 合計	28,138 円 (税込)	

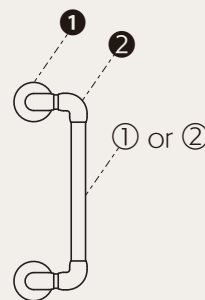





施工例 3

使用部材

	品名・品番	希望小売価格 (税込)	数量
<b>パイプ</b>			
①	φ 32 浴室手すりパイプ SBA6-4000 T TPE	18,920 円	1 本
②	φ 32 浴室手すりパイプ SB6-2000 T	7,920 円	2 本
<b>その他</b>			
①	浴室エルボ EBT-5A-1	3,058 円	2 個
②	浴室スタンド EBT-5006A	28,919 円	2 個
① 参考価格 合計		<b>82,874 円</b>	(税込)
② 参考価格 合計		<b>79,794 円</b>	(税込)

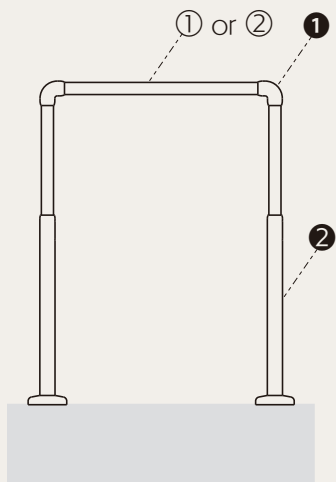

施工例 4

使用部材

	品名・品番	希望小売価格 (税込)	数量
<b>パイプ</b>			
①	φ 32 浴室手すりパイプ SBA6-2000 T TPE	9,471 円	1 本
②	φ 32 浴室手すりパイプ SB6-2000 T	7,920 円	1 本
<b>その他</b>			
①	浴室エンドベース EBT-103B	3,993 円	1 個
②	浴室エルボ EBT-5A-1	3,058 円	1 個
③	浴室スタンド EBT-5006A	28,919 円	1 個
① 参考価格 合計		<b>45,441 円</b>	(税込)
② 参考価格 合計		<b>43,890 円</b>	(税込)

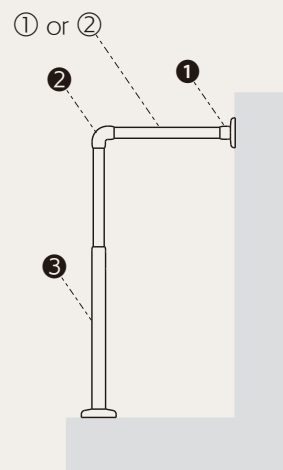

参考価格について | 取付スパンや取付高さにより価格が変わりますので、手すりの施工を検討する目安としてご覧ください。施工取付費等は含まれておりません。

# 取付指定寸法

## 浴室手すりアウトター部材 $\phi 32$



**注意**

● 手すりのジョイントまたはブラケット取付位置の間隔は、必ず指定寸法で取り付けてください。指定寸法を超えて取り付けると、手すりがはずれたり破損するおそれがあります。

**SB6**は、 $\phi 32$ 浴室手すりパイプ(SB6)を使用した場合の手すり取付指定寸法(mm)です。  
**SBA6**は、 $\phi 32$ 浴室手すりパイプ(SBA6)を使用した場合の手すり取付指定寸法(mm)です。  
**SBD**は、出幅やオフセットを設ける為のパイプには使用できません。  
 表示がない部分は、全種類共通の手すり取付指定寸法(mm)です。

● 掲載以外の手すり部材の取付指定寸法については、販売店にご確認ください。

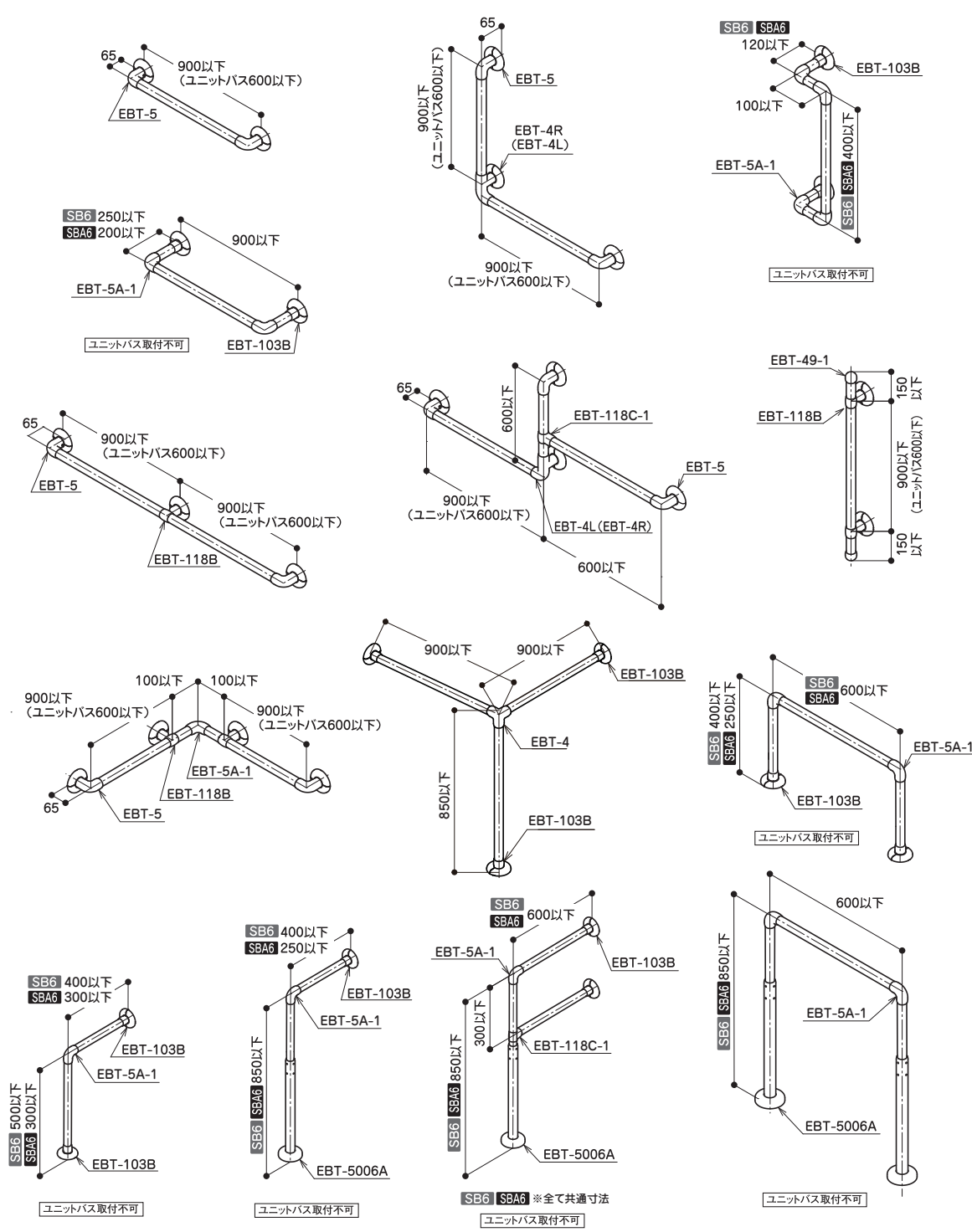

(単位：mm)

立ち上がり・歩行補助商品  
 入浴補助商品  
 トイレ介助商品  
 病院・施設用福祉用具  
 病院・施設用設備商品  
 施工品・手すり部材



## Point 1

## ご利用者様だけでなくご家族様も使いやすい

使用しない時は折りたたんで、収納できます。  
ロック機能は無いので簡単に上げ下げができます。  
※上げ下ろしの途中では使用することはできません。

## Point 2

## 手すりのカット可能

使用環境に合わせて、手すりの長さをカットできます。  
カット可能な手すり：CFA-1A W・CFA-1B W・CFA-3A W  
※CFA-5A W はサイズオーダー商品となります。

## 可動式手すり



## 可動式手すり はね上げタイプ

CFA-1A W

48,290 円 (税抜 43,900 円)

## 製品情報

手すり太さ	φ 32
耐荷重	鉛直荷重 1,180N(120kgf) / 水平荷重 590N(60kgf)
付属部品	壁取付ビス φ 5.8 × 50…6 本 壁取付プラグ φ 8.0 × 40…6 本
材質	手すり：アルミ合金 金具：ステンレス
カラー	○ ホワイト

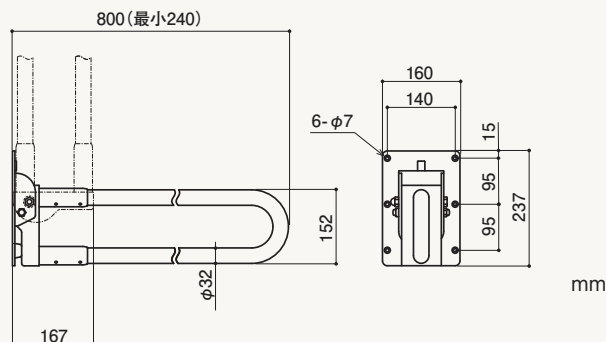

※手すり部は、カットして短くすることができます。  
カット、および、取付施工費については、取扱店にご相談ください。



ユニットバスへの取付けはできません。

参考価格について | 施工取付費等は含まれておりません。



可動式手すり  
注文上のご注意

表示価格は参考サイズでの製品価格です。取付施工費は含まれていません。  
取付けは、工務店等の専門業者に依頼し、取付面に十分な強度があることを確認してから取り付けてください。

## 可動式手すり



## 可動式手すり はね上げデラックスタイプ

CFA-1B W

61,270円 (税抜 55,700円)

## 製品情報

手すり太さ	φ 32
耐荷重	鉛直荷重 1,180N{120kgf} / 水平荷重 590N{60kgf}
付属部品	壁取付ビス φ 5.8 × 50…6 本 壁取付プラグ φ 8.0 × 40…6 本
材質	手すり：アルミ合金 金具：ステンレス アームレスト：タモ材 (天然木)
カラー	○ ホワイト

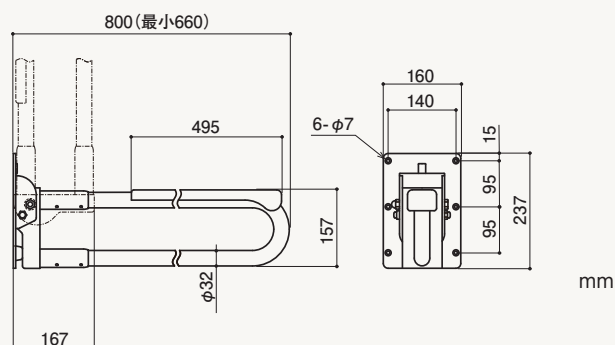

※手すり部は、カットして短くすることができます。  
カット、および、取付施工費については、取扱店にご相談ください。



浴室内への取付けはできません。

## 可動式手すり



## 可動式手すり スイングタイプ

CFA-3A W

41,470円 (税抜 37,700円)

## 製品情報

手すり太さ	φ 32
耐荷重	鉛直荷重 1,180N{120kgf} / 水平荷重 590N{60kgf}
付属部品	壁取付ビス φ 5.8 × 50…6 本 壁取付プラグ φ 8.0 × 40…6 本
材質	手すり：アルミ合金 金具：ステンレス
カラー	○ ホワイト

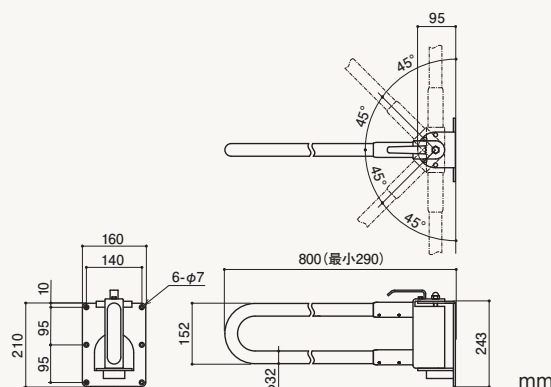

※手すり部は、カットして短くすることができます。  
カット、および、取付施工費については、取扱店にご相談ください。



ユニットバスへの取付けはできません。

参考価格について | 施工取付費等は含まれておりません。

可動式手すり  
注文上のご注意表示価格は参考サイズでの製品価格です。取付施工費は含まれていません。  
取付けは、工務店等の専門業者に依頼し、取付面に十分な強度があることを確認してから取り付けてください。



## 可動式手すり



## 可動式手すり

CFA-5A W

44,660円(税抜 40,600円)

## 製品情報

手すり太さ	φ 32
耐荷重	鉛直荷重 1,180N(120kgf) / 水平荷重 590N(60kgf)
付属部品	壁取付ビス φ 5.8 × 50…6 本 壁取付プラグ φ 8.0 × 40…6 本
材質	手すり：エラストマー樹脂被覆ステンレスパイプ ジョイント：アルミ合金 金具：ステンレス
カラー	○ ホワイト

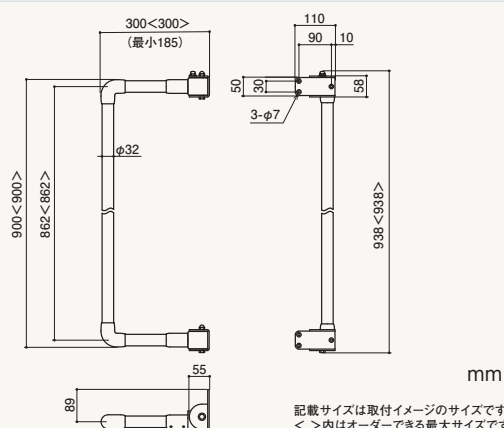
記載サイズは取付イメージのサイズです。  
<>内はオーダーできる最大サイズです。※サイズオーダーが可能です。  
製品価格、および、取付施工費については、取扱店にご相談ください。⚠ ユニットバスへの取付けはできません。  
縦に取付けはできません。

## 可動式手すり



## 可動式手すり 前受けタイプ

CFA-8 W

45,210円(税抜 41,100円)

## 製品情報

耐荷重	鉛直荷重 1,180N(120kgf) / 水平荷重 590N(60kgf)
付属部品	壁取付ビス φ 5.8 × 50…6 本 壁取付プラグ φ 8.0 × 40…6 本
材質	金 具：ステンレス アームレスト：タモ材(天然木)
カラー	○ ホワイト

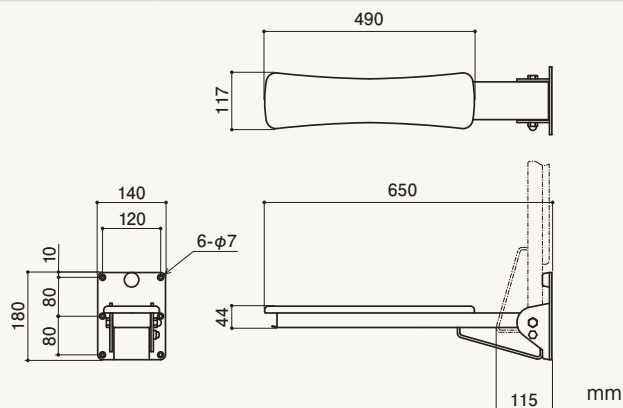

⚠ 浴室内への取付けはできません。

参考価格について | 施工取付費等は含まれておりません。

可動式手すり  
注文上のご注意表示価格は参考サイズでの製品価格です。取付施工費は含まれていません。  
取付けは、工務店等の専門業者に依頼し、取付面に十分な強度があることを確認してから取り付けてください。

# 手すり部材

## INDEX

### JAN コード一覧

## 屋外手すり

### NEXTAIL シリーズ P.123 ~ P.126

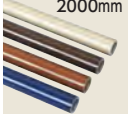
	2000mm	φ 34 屋外手すりパイプ		
		□ HCT-2000 T USL	4979652607737	
		■ HCT-2000 T BBR	4979652617538	<b>7,700</b> 円 (税抜 7,000 円)
		■ HCT-2000 T MBR	4979652617590	
		■ HCT-2000 T NVY	4979652617651	

	4000mm	φ 34 屋外手すりパイプ		
		□ HCT-4000 T USL	4979652607768	
		■ HCT-4000 T BBR	4979652617569	<b>15,400</b> 円 (税抜 14,000 円)
		■ HCT-4000 T MBR	4979652617620	
		■ HCT-4000 T NVY	4979652617682	

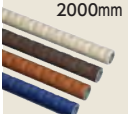
	2000mm	φ 34 屋外スキップディンプル		
		□ HCDDT-2000 T USL	4979652607799	
		■ HCDDT-2000 T BBR	4979652617729	<b>8,030</b> 円 (税抜 7,300 円)
		■ HCDDT-2000 T MBR	4979652617781	
		■ HCDDT-2000 T NVY	4979652617842	

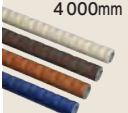
	4000mm	φ 34 屋外スキップディンプル		
		□ HCDDT-4000 T USL	4979652607829	
		■ HCDDT-4000 T BBR	4979652617750	<b>15,840</b> 円 (税抜 14,400 円)
		■ HCDDT-4000 T MBR	4979652617811	
		■ HCDDT-4000 T NVY	4979652617873	

	φ 42 屋外支柱			
	● HL7-P11 T USL	4979652607850	<b>5,060</b> 円 (税抜 4,600 円)	

	φ 42 屋外支柱 L			
	● HL7-P16 T USL	4979652607881	<b>6,820</b> 円 (税抜 6,200 円)	

	φ 34 エンドブラケットアウター			
	● ECA-5032 USL	4979652608581	<b>5,005</b> 円 (税抜 4,550 円)	

	φ 34 横受けブラケット			
	● EC-5033 USL	4979652608598	<b>4,884</b> 円 (税抜 4,440 円)	

	φ 34 縦受けブラケット			
	● EC-5023 USL	4979652608628	<b>3,674</b> 円 (税抜 3,340 円)	

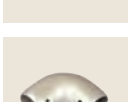
	φ 34 エルボアウター			
	● ECA-5029 USL	4979652608635	<b>3,465</b> 円 (税抜 3,150 円)	

	φ 34 自在ジョイント F			
	● ECA-5028F USL	4979652608550	<b>5,225</b> 円 (税抜 4,750 円)	

	φ 34 つなぎジョイント			
	● ECA-5031 USL	4979652620729	<b>4,103</b> 円 (税抜 3,730 円)	

	φ 34 エンドベース			
	● EC-5014B USL	4979652608604	<b>2,794</b> 円 (税抜 2,540 円)	

	φ 34 自在エンドベース			
	● ECA-5037 USL	4979652608611	<b>4,257</b> 円 (税抜 3,870 円)	

	φ 34 エンドキャップアウター			
	● ECA-5030 USL	4979652608574	<b>2,662</b> 円 (税抜 2,420 円)	

	φ 34 エルボキャップ A			
	● ECA-5044A USL	4979652608567	<b>3,509</b> 円 (税抜 3,190 円)	

	φ 42 支柱エンド			
	● ECL-5049 USL	4979652607652	<b>4,015</b> 円 (税抜 3,650 円)	

	φ 42 支柱自在エンド			
	● ECL-5048 USL	4979652607645	<b>5,610</b> 円 (税抜 5,100 円)	

	φ 42 自在チーズ			
	● ECL-5012 USL	4979652607638	<b>4,972</b> 円 (税抜 4,520 円)	

	φ 42 フリー支柱			
	● ECL-5028D USL	4979652607669	<b>9,856</b> 円 (税抜 8,960 円)	

	φ 42 つなぎ支柱 <b>NEW</b>			
	● ECL-5047 USL	4979652623256	<b>10,340</b> 円 (税抜 9,400 円)	

	φ 42 用コンクリートカバー			
	● ECL-5006KS USL	4979652607683	<b>1,573</b> 円 (税抜 1,430 円)	

	φ 42 壁受けスタンド			
	● ECL-5006H USL	4979652608734	<b>10,670</b> 円 (税抜 9,700 円)	

	φ 42 スタンド			
	● ECL-5006A USL	4979652607676	<b>14,300</b> 円 (税抜 13,000 円)	

	φ 42 スロープスタンド			
	● ECL-5006B USL	4979652617705	<b>20,680</b> 円 (税抜 18,800 円)	

● USL  
アーバンシルバー

● BBR  
ビターブラウン

● MBR  
マロンブラウン

● NVY  
ネイビー

## スタンダードシリーズ φ 34 P.132 ~ P.137

	φ 34 屋外手すりパイプ		
	□ SC6-2000 T MMA SGD 4979652524812		
	■ SC6-2000 T MMA MGR 4979652524799	11,044 円	(税抜 10,040 円)
	● SC6-2000 T MMA MLB 4979652524805		

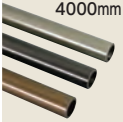
	φ 34 屋外手すりパイプ		
	□ SC6-4000 T MMA SGD 4979652524072		
	■ SC6-4000 T MMA MGR 4979652468000	22,077 円	(税抜 20,070 円)
	● SC6-4000 T MMA MLB 4979652489715		

	φ 34 屋外パイプ ディンプルタイプ		
	□ SCD6-2000 T SGD 4979652524843		
	■ SCD6-2000 T MGR 4979652524829	11,407 円	(税抜 10,370 円)
	● SCD6-2000 T MLB 4979652524836		

	φ 34 屋外パイプ ディンプルタイプ		
	□ SCD6-4000 T SGD 4979652524263		
	■ SCD6-4000 T MGR 4979652482396	22,803 円	(税抜 20,730 円)
	● SCD6-4000 T MLB 4979652489722		

	φ 34 屋外手すりパイプ		
	□ CYA-1300 3 ボンリ SGD 4979652608079		
	■ CYA-1300 3 ボンリ MGR 4979652608055	24,948 円	(税抜 22,680 円)
	● CYA-1300 3 ボンリ MLB 4979652608062		

	φ 34 屋外手すりパイプ		
	□ CYA-4000 SGD 4979652524065		
	■ CYA-4000 MGR 4979652452887	22,077 円	(税抜 20,070 円)
	● CYA-4000 MLB 4979652489067		

	φ 34 エンドブラケットアウター		
	● ECA-5032 SGD 4979652523921		
	● ECA-5032 MGR 4979652475343	5,005 円	(税抜 4,550 円)
	● ECA-5032 MLB 4979652485540		

	φ 34 横受けブラケット		
	● EC-5033 SGD 4979652524034		
	● EC-5033 MGR 4979652463517	4,884 円	(税抜 4,440 円)
	● EC-5033 MLB 4979652485441		

	φ 34 縦受けブラケット		
	● EC-5023 SGD 4979652523853		
	● EC-5023 MGR 4979652476692	3,674 円	(税抜 3,340 円)
	● EC-5023 MLB 4979652485281		

	φ 34 エルボアウター		
	● ECA-5029 SGD 4979652523907		
	● ECA-5029 MGR 4979652475336	3,465 円	(税抜 3,150 円)
	● ECA-5029 MLB 4979652485533		

	φ 34 チーズアウター		
	● ECA-5045 SGD 4979652523976		
	● ECA-5045 MGR 4979652488800	2,134 円	(税抜 1,940 円)
	● ECA-5045 MLB 4979652488817		

	φ 34 三方チーズアウター		
	● ECA-5043 SGD 4979652523952		
	● ECA-5043 MGR 4979652483072	5,423 円	(税抜 4,930 円)
	● ECA-5043 MLB 4979652485571		

	φ 34 ブラケット		
	● EC-5027 SGD 4979652523860		
	● EC-5027 MGR 4979652452849	7,854 円	(税抜 7,140 円)
	● EC-5027 MLB 4979652485298		

	φ 34 自在チーズ E		
	● EC-5012E SGD 4979652606471		
	● EC-5012E MGR 4979652606457	4,653 円	(税抜 4,230 円)
	● EC-5012E MLB 4979652606464		

	φ 34 自在ジョイント F		
	● ECA-5028F SGD 4979652604408		
	● ECA-5028F MGR 4979652604385	5,225 円	(税抜 4,750 円)
	● ECA-5028F MLB 4979652604392		

	φ 34 フリー支柱ジョイント		
	● ECA-5028D SGD 4979652523891		
	● ECA-5028D MGR 4979652483065	8,514 円	(税抜 7,740 円)
	● ECA-5028D MLB 4979652485472		

	φ 34 つなぎ支柱ジョイント		
	● EC-5047 SGD 4979652601605		
	● EC-5047 MGR 4979652601582	8,492 円	(税抜 7,720 円)
	● EC-5047 MLB 4979652601599		

	φ 34 はね上げジョイントセット		
	● ECA-5036G SET SGD 4979652523938		
	● ECA-5036G SET MGR 4979652502179	10,417 円	(税抜 9,470 円)
	● ECA-5036G SET MLB 4979652502186		

	φ 34 つなぎジョイント		
	● ECA-5031 SGD 4979652605627		
	● ECA-5031 MGR 4979652605603	4,103 円	(税抜 3,730 円)
	● ECA-5031 MLB 4979652605610		

	φ 34 エンドベース		
	● EC-5014B SGD 4979652602404		
	● EC-5014B MGR 4979652602381	2,794 円	(税抜 2,540 円)
	● EC-5014B MLB 4979652602398		

	φ 34 自在エンドベース		
	● ECA-5037 SGD 4979652523945		
	● ECA-5037 MGR 4979652476708	4,257 円	(税抜 3,870 円)
	● ECA-5037 MLB 4979652485564		

	φ 34 エンドキャップアウター		
	● ECA-5030 SGD 4979652523914		
	● ECA-5030 MGR 4979652485922	2,662 円	(税抜 2,420 円)
	● ECA-5030 MLB 4979652485939		

	φ 34 エルボキャップ A		
	● ECA-5044A SGD 4979652606501		
	● ECA-5044A MGR 4979652606488	3,509 円	(税抜 3,190 円)
	● ECA-5044A MLB 4979652606495		

	φ 34 用コンクリートカバー		
	● EC-5006KS SGD 4979652598790		
	● EC-5006KS MGR 4979652598776	1,265 円	(税抜 1,150 円)
	● EC-5006KS MLB 4979652598783		

	φ 34 壁受けスタンド		
	● EC-5006H SGD 4979652524027		
	● EC-5006H MGR 4979652485984	9,493 円	(税抜 8,630 円)
	● EC-5006H MLB 4979652485991		





**壁受けスタンドスペーサー**

EC-5006HS	4979652604279	<b>3,586</b> 円 (税抜 3,260 円)
-----------	---------------	--------------------------------



**φ 34 スタンド**

● EC-5006A SGD	4979652523990	<b>12,034</b> 円 (税抜 10,940 円)
● EC-5006A MGR	4979652452801	
● EC-5006A MLB	4979652485212	



**φ 34 スロープスタンド**

● EC-5006B SGD	4979652524003	<b>17,204</b> 円 (税抜 15,640 円)
● EC-5006B MGR	4979652452818	
● EC-5006B MLB	4979652485229	



**φ 34 自在スタンド**

● EC-5006G SGD	4979652524010	<b>15,620</b> 円 (税抜 14,200 円)
● EC-5006G MGR	4979652485960	
● EC-5006G MLB	4979652485977	



**φ 34 埋め込みスタンド**

● EC-5006C SGD	4979652603197	<b>12,309</b> 円 (税抜 11,190 円)
● EC-5006C MGR	4979652452825	
● EC-5006C MLB	4979652485236	



**φ 34 ロングスタンド**

● EC-5006D SGD	4979652601445	<b>19,338</b> 円 (税抜 17,580 円)
● EC-5006D MGR	4979652463548	
● EC-5006D MLB	4979652485243	



**φ 34 ロングスロープスタンド**

● EC-5006E SGD	4979652601452	<b>24,112</b> 円 (税抜 21,920 円)
● EC-5006E MGR	4979652463555	
● EC-5006E MLB	4979652485250	



**φ 34 ロングスタンドセット**

● PL-5006D SET SGD	4979652601513	<b>24,255</b> 円 (税抜 22,050 円)
● PL-5006D SET MGR	4979652601490	
● PL-5006D SET MLB	4979652601506	



**φ 34 ロングスロープスタンドセット**

● PL-5006E SET SGD	4979652601544	<b>28,996</b> 円 (税抜 26,360 円)
● PL-5006E SET MGR	4979652601520	
● PL-5006E SET MLB	4979652601537	



**φ 35 パイプ ディンプルタイプ**

■ HDD7-2000 T LBR	4979652602695	<b>6,501</b> 円 (税抜 5,910 円)
■ HDD7-2000 T BR	4979652602688	
■ HDD7-2000 T DBR	4979652602701	



**φ 35 パイプ ディンプルタイプ**

■ HDD7-4000 T LBR	4979652481528	<b>12,991</b> 円 (税抜 11,810 円)
■ HDD7-4000 T BR	4979652481504	
■ HDD7-4000 T DBR	4979652600141	



**φ 35 蓄光手すりパイプ**

■ HDL7-2000 T LBR	4979652602718	<b>7,766</b> 円 (税抜 7,060 円)
-------------------	---------------	--------------------------------



**φ 35 蓄光手すりパイプ**

■ HDL7-4000 T LBR	4979652504524	<b>15,532</b> 円 (税抜 14,120 円)
-------------------	---------------	----------------------------------



**φ 35 蓄光パイプ ディンプルタイプ**

■ HDDL-2000 T LBR	4979652602725	<b>8,250</b> 円 (税抜 7,500 円)
-------------------	---------------	--------------------------------



**φ 35 蓄光パイプ ディンプルタイプ**

■ HDDL-4000 T LBR	4979652504548	<b>16,500</b> 円 (税抜 15,000 円)
-------------------	---------------	----------------------------------



**φ 35 木製手すり丸棒**

■ CZA-2500 LBR	4979652468369	<b>10,439</b> 円 (税抜 9,490 円)
■ CZA-2500 BR	4979652468352	



**φ 35 木製手すり丸棒**

■ CZA-4000 LBR	4979652466112	<b>16,863</b> 円 (税抜 15,330 円)
■ CZA-4000 BR	4979652466822	



**φ 35 木製手すり ディンプルタイプ** NEW

■ CZT-4000 LBR	4979652620415	<b>18,040</b> 円 (税抜 16,400 円)
■ CZT-4000 DBR	4979652620422	



**φ 32 手すりリレクターパイプ**

■ HBT-2000 T LBR	4979652468741	<b>3,289</b> 円 (税抜 2,990 円)
■ HBT-2000 T BR	4979652468727	



**φ 32 手すりリレクターパイプ**

■ HBT-4000 T LBR	4979652468758	<b>6,556</b> 円 (税抜 5,960 円)
■ HBT-4000 T BR	4979652468734	



**φ 32 パイプ ディンプルタイプ**

■ HBTD-2000 T LBR	4979652602619	<b>4,202</b> 円 (税抜 3,820 円)
■ HBTD-2000 T BR	4979652602602	

## 屋内手すり

### パイプ・木製丸棒・取付ベース P.143～P.145



**φ 35 手すりリレクターパイプ**

■ HD5-2000 T LBR	4979652602664	<b>5,764</b> 円 (税抜 5,240 円)
■ HD5-2000 T BR	4979652602657	
■ HD5-2000 T DBR	4979652602671	



**φ 35 手すりリレクターパイプ**

■ HD5-4000 T LBR	4979652478276	<b>11,528</b> 円 (税抜 10,480 円)
■ HD5-4000 T BR	4979652478252	
■ HD5-4000 T DBR	4979652527332	





4000mm **φ 32 パイプ ディンプルタイプ**

■ HBDT-4000 T LBR	4979652502377	<b>8,382</b> 円 (税抜 7,620 円)
■ HBDT-4000 T BR	4979652502384	

2000mm **φ 32 蓄光手すりパイプ**

■ HBLT-2000 T LBR	4979652602626	<b>5,412</b> 円 (税抜 4,920 円)
-------------------	---------------	--------------------------------

4000mm **φ 32 蓄光手すりパイプ**

■ HBLT-4000 T LBR	4979652485106	<b>10,802</b> 円 (税抜 9,820 円)
-------------------	---------------	---------------------------------

4000mm **φ 32 木製手すり丸棒**

■ CZE-4000 LBR	4979652476746	<b>12,265</b> 円 (税抜 11,150 円)
■ CZE-4000 BR	4979652476739	

4000mm **φ 32 木製手すり ディンプルタイプ NEW**

■ CZU-4000 LBR	4979652620453	<b>18,040</b> 円 (税抜 16,400 円)
■ CZU-4000 DBR	4979652623348	

**木製取付けベース取付ネジ 2**

■ CZB-NE2 40 ｲﾙ LBR	4979652519214	<b>3,718</b> 円 (税抜 3,380 円)
■ CZB-NE2 40 ｲﾙ BR	4979652519221	
□ CZB-NE2 40 ｲﾙ W	4979652519207	

2000mm **木製取付けベース (90 幅)**

■ CZB-2000 LBR	4979652466532	<b>13,981</b> 円 (税抜 12,710 円)
■ CZB-2000 BR	4979652466723	

4000mm **木製取付けベース (90 幅)**

■ CZB-4000 LBR	4979652483355	<b>25,993</b> 円 (税抜 23,630 円)
■ CZB-4000 BR	4979652483348	

2000mm **木製取付けベース (90 幅)**

□ CZR-2000 W	4979652604194	<b>13,981</b> 円 (税抜 12,710 円)
--------------	---------------	----------------------------------

4000mm **木製取付けベース (90 幅)**

□ CZR-4000 W	4979652604187	<b>25,993</b> 円 (税抜 23,630 円)
--------------	---------------	----------------------------------

**木製ベースエンド (90 幅用)**

■ CZD-1-1 LBR	4979652602428	<b>2,508</b> 円 (税抜 2,280 円)
■ CZD-1-1 BR	4979652602411	

**木製ベースエンド (90 幅用)**

□ CZD-90 W	4979652604200	<b>2,508</b> 円 (税抜 2,280 円)
------------	---------------	--------------------------------

**木製入隅カバー (90 幅用)**

■ CZG-1 LBR	4979652482624	<b>4,675</b> 円 (税抜 4,250 円)
■ CZG-1 BR	4979652482617	

**木製入隅カバー (90 幅用)**

■ CZH-1 LBR	4979652482648	<b>4,444</b> 円 (税抜 4,040 円)
■ CZH-1 BR	4979652482631	

**木製通しカバー (90 幅用)**

■ CZK-2 LBR	4979652605498	<b>3,762</b> 円 (税抜 3,420 円)
■ CZK-2 BR	4979652605504	

2000mm **木製取付けベース 120**

■ CZJ-2000 LBR	4979652525420	<b>16,291</b> 円 (税抜 14,810 円)
■ CZJ-2000 BR	4979652525444	
□ CZJ-2000 W	4979652525437	

4000mm **木製取付けベース 120**

■ CZJ-4000 LBR	4979652519160	<b>28,798</b> 円 (税抜 26,180 円)
■ CZJ-4000 BR	4979652525413	
□ CZJ-4000 W	4979652519177	

**木製ベースエンド 120**

■ CZD-120-1 LBR	4979652602442	<b>4,301</b> 円 (税抜 3,910 円)
■ CZD-120-1 BR	4979652602435	
□ CZD-120-1 W	4979652602459	

**スペーサー 1 セット (10 枚入)**

● EBT-A5 SL	4979652528247	<b>7,007</b> 円 (税抜 6,370 円)
● EBT-A5 GLD	4979652528223	
● EBT-A5 MB	4979652528230	

**テネシスシリーズ φ 35 P.147 ~ P.149**

**φ 35 エンドブラケット AC**

● AC-35EE SL	4979652525161	<b>3,201</b> 円 (税抜 2,910 円)
● AC-35EE GLD	4979652525147	
● AC-35EE MB	4979652525154	

**φ 35 スリムオフセットブラケット**

● AC-5035RL SET SL	4979652522979	<b>4,906</b> 円 (税抜 4,460 円)
● AC-5035RL SET GLD	4979652522955	
● AC-5035RL SET MB	4979652522962	

**φ 35 スリムちり止めブラケット**

● AC-5024 SL	4979652522856	<b>2,816</b> 円 (税抜 2,560 円)
● AC-5024 GLD	4979652522832	
● AC-5024 MB	4979652522849	

**φ 35 スリム横エンドブラケット**

● AC-5025 SL	4979652522887	<b>2,816</b> 円 (税抜 2,560 円)
● AC-5025 GLD	4979652522863	
● AC-5025 MB	4979652522870	

**φ 35 スリム縦エンドブラケット**

● AC-5026 SL	4979652522917	<b>2,816</b> 円 (税抜 2,560 円)
● AC-5026 GLD	4979652522894	
● AC-5026 MB	4979652522900	



**φ 35 スリムコーナーブラケット**

● AC-5013C SL	4979652528216
● AC-5013C GLD	4979652528193
● AC-5013C MB	4979652528209

**4,048 円**  
(税抜 3,680 円)

**φ 35 スリム横受けブラケット**

● AC-5034 SL	4979652522948
● AC-5034 GLD	4979652522924
● AC-5034 MB	4979652522931

**2,915 円**  
(税抜 2,650 円)

**φ 35 横受けブラケット AC**

● AC-35W SL	4979652525192
● AC-35W GLD	4979652525178
● AC-35W MB	4979652525185

**3,102 円**  
(税抜 2,820 円)

**φ 35 エルポブラケット AC**

● AC-35LB SL	4979652525222
● AC-35LB GLD	4979652525208
● AC-35LB MB	4979652525215

**3,762 円**  
(税抜 3,420 円)

**φ 35 エルポ AC**

● AC-35LJ SL	4979652525253
● AC-35LJ GLD	4979652525239
● AC-35LJ MB	4979652525246

**3,245 円**  
(税抜 2,950 円)

**φ 35 直受けチーズ AC**

● AC-35DT SL	4979652525284
● AC-35DT GLD	4979652525260
● AC-35DT MB	4979652525277

**3,003 円**  
(税抜 2,730 円)

**φ 35 自在チーズ AC**

● AC-35FT SL	4979652601575
● AC-35FT GLD	4979652601551
● AC-35FT MB	4979652601568

**6,314 円**  
(税抜 5,740 円)

**φ 35 自在ジョイント AC**

● AC-35F SL	4979652528155
● AC-35F GLD	4979652528131
● AC-35F MB	4979652528148

**7,326 円**  
(税抜 6,660 円)

**φ 35 横受けブラケットキャップ AC**

● AC-35WC SL	4979652528278
● AC-35WC GLD	4979652528254
● AC-35WC MB	4979652528261

**1,408 円**  
(税抜 1,280 円)

**φ 35 つなぎジョイント AC**

● AC-35J SL	4979652528186
● AC-35J GLD	4979652528162
● AC-35J MB	4979652528179

**4,026 円**  
(税抜 3,660 円)

**スタンダードシリーズ φ 35 P.153 ~ P.163**

**φ 35 エンドブラケット**

● AA-35EE GLD	4979652467287
● AA-35EE MB	4979652467294

**1,914 円**  
(税抜 1,740 円)

**φ 35 エンドブラケット**

● AB-35EE GLD	4979652478504
● AB-35EE MB	4979652478511

**1,914 円**  
(税抜 1,740 円)

**φ 35 エンドブラケット L**

● AA-35EL GLD	4979652485861
● AA-35EL MB	4979652485878

**2,167 円**  
(税抜 1,970 円)

**φ 35 エンドブラケット R**

● AA-35ER GLD	4979652485847
● AA-35ER MB	4979652485854

**2,167 円**  
(税抜 1,970 円)

**φ 35 横受けエンドブラケット L**

● AA-35EEL GLD	4979652482693
● AA-35EEL MB	4979652482709

**2,310 円**  
(税抜 2,100 円)

**φ 35 横受けエンドブラケット R**

● AA-35EER GLD	4979652482679
● AA-35EER MB	4979652482686

**2,310 円**  
(税抜 2,100 円)

**φ 35 出幅調整付エンドブラケット L**

● AA-35SEL GLD	4979652482792
● AA-35SEL MB	4979652482808

**4,730 円**  
(税抜 4,300 円)

**φ 35 出幅調整付エンドブラケット R**

● AA-35SER GLD	4979652482778
● AA-35SER MB	4979652482785

**4,730 円**  
(税抜 4,300 円)

**φ 35 スリムブラケット (ちり止め)**

● ED-5024-1 GLD	4979652602077
● ED-5024-1 MB	4979652602060

**2,189 円**  
(税抜 1,990 円)

**φ 35 スリムブラケット (横エンド)**

● ED-5025-1 GLD	4979652602091
● ED-5025-1 MB	4979652602084

**2,310 円**  
(税抜 2,100 円)

**φ 35 スリムブラケット (縦エンド)**

● ED-5026-1 GLD	4979652602114
● ED-5026-1 MB	4979652602107

**2,431 円**  
(税抜 2,210 円)

**φ 35 スリム自在ブラケット (ちり止め)**

● ED-5024A GLD	4979652484468
● ED-5024A MB	4979652484475

**3,443 円**  
(税抜 3,130 円)

**φ 35 スリム自在ブラケット (横エンド)**

● ED-5025A GLD	4979652484482
● ED-5025A MB	4979652484499

**3,443 円**  
(税抜 3,130 円)

**φ 35 スリムブラケット (オフセット)**

● ED-5035RL SET GLD	4979652471383
● ED-5035RL SET MB	4979652471338

**4,400 円**  
(税抜 4,000 円)

**φ 35 コーナーブラケット C**

● AB-35CB-1 GLD	4979652602206
● AB-35CB-1 MB	4979652602213

**2,178 円**  
(税抜 1,980 円)





φ 35 コーナーブラケット B

● AA-35CBB GLD	4979652488749
● AA-35CBB MB	4979652488756

**2,596** 円  
(税抜 2,360 円)



φ 35 横受けブラケット

● AA-35W-1 GLD	4979652602145
● AA-35W-1 MB	4979652602152

**1,353** 円  
(税抜 1,230 円)



φ 35 出幅調整付横受けブラケット

● AA-35SW GLD	4979652482754
● AA-35SW MB	4979652482761

**5,797** 円  
(税抜 5,270 円)



φ 35 スリムブラケット (横中間)

● ED-5034-1 GLD	4979652602138
● ED-5034-1 MB	4979652602121

**2,508** 円  
(税抜 2,280 円)



φ 35 縦受けブラケット

● AA-35S-1 GLD	4979652602169
● AA-35S-1 MB	4979652602176

**1,276** 円  
(税抜 1,160 円)



φ 35 継ぎブラケット

● AA-35JB GLD	4979652482716
● AA-35JB MB	4979652482723

**2,156** 円  
(税抜 1,960 円)

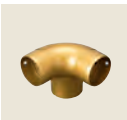

φ 35 エルボブラケット

● AB-35LB GLD	4979652478283
● AB-35LB MB	4979652478290

**2,431** 円  
(税抜 2,210 円)



φ 35 自在ブラケット

● AB-35FW GLD	4979652478566
● AB-35FW MB	4979652478573

**5,016** 円  
(税抜 4,560 円)

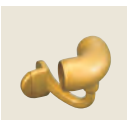

φ 35 コーナー出隅ブラケット

● AB-35LWE GLD	4979652478405
● AB-35LWE MB	4979652478412

**3,949** 円  
(税抜 3,590 円)



φ 35 コーナー出隅自在ブラケット

● AA-35FWE GLD	4979652484741
● AA-35FWE MB	4979652484758

**7,513** 円  
(税抜 6,830 円)

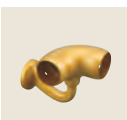

φ 35 コーナー入隅ブラケット

● AB-35LWC GLD	4979652478429
● AB-35LWC MB	4979652478436

**3,630** 円  
(税抜 3,300 円)



φ 35 コーナー入隅自在ブラケット (角付け)

● AB-35LWC SET GLD	4979652484796
● AB-35LWC SET MB	4979652484802

**4,829** 円  
(税抜 4,390 円)



φ 35 コーナー入隅自在ブラケット

● AA-35FWC GLD	4979652484765
● AA-35FWC MB	4979652484772

**7,084** 円  
(税抜 6,440 円)



φ 35 コーナー入隅自在ブラケット (角付け)

● AA-35FWC SET GLD	4979652484789
● AA-35FWC SET MB	4979652484833

**8,338** 円  
(税抜 7,580 円)



φ 35 エルボ

● AB-35LJ-1 GLD	4979652602220
● AB-35LJ-1 MB	4979652602237

**2,002** 円  
(税抜 1,820 円)



φ 35 チーズ

● AB-35TJ-1 GLD	4979652602244
● AB-35TJ-1 MB	4979652602251

**1,782** 円  
(税抜 1,620 円)



φ 35 三方チーズ

● AB-35TT-1 GLD	4979652602268
● AB-35TT-1 MB	4979652602275

**2,596** 円  
(税抜 2,360 円)



φ 35 四方チーズ

● AA-35YT GLD	4979652488763
● AA-35YT MB	4979652488770

**2,332** 円  
(税抜 2,120 円)



φ 35 クロスチーズ

● AB-35CT-1 GLD	4979652602282
● AB-35CT-1 MB	4979652602299

**2,838** 円  
(税抜 2,580 円)



φ 35 自在チーズ

● AA-35FT GLD	4979652471260
● AA-35FT MB	4979652471208

**3,960** 円  
(税抜 3,600 円)



φ 35 自在支柱ジョイント

● AB-35FR GLD	4979652478382
● AB-35FR MB	4979652478399

**6,457** 円  
(税抜 5,870 円)



φ 35 自在ジョイント

● AB-35FC GLD	4979652478542
● AB-35FC MB	4979652478559

**3,883** 円  
(税抜 3,530 円)



φ 35 自在ジョイント鈍角

● AB-35F GLD	4979652478344
● AB-35F MB	4979652478351

**4,070** 円  
(税抜 3,700 円)

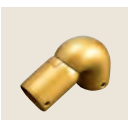

φ 35 自在ジョイント鋭角

● AB-35FA GLD	4979652478368
● AB-35FA MB	4979652478375

**4,191** 円  
(税抜 3,810 円)



φ 35 はね上げジョイントセット

● AA-35G SET GLD	4979652502124
● AA-35G SET MB	4979652502131

**4,598** 円  
(税抜 4,180 円)

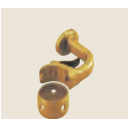

φ 35 はね上げ縦受けブラケット

● AA-35CGS GLD	4979652485885
● AA-35CGS MB	4979652485892

**4,048** 円  
(税抜 3,680 円)



**φ 35 着脱手すり金具平行型**

● ED-5036GH GLD	4979652502162	<b>21,230</b> 円 (税抜 19,300 円)
-----------------	---------------	----------------------------------

**φ 35 着脱手すり対面型**

● AA-35GT GLD	4979652502148	<b>3,905</b> 円 (税抜 3,550 円)
● AA-35GT MB	4979652502155	

**φ 35 エンドベース**

● AB-35EB-1 GLD	4979652602183	<b>1,694</b> 円 (税抜 1,540 円)
● AB-35EB-1 MB	4979652602190	

**φ 35 エンドベース B**

● AA-35EBB GLD	4979652603067	<b>3,080</b> 円 (税抜 2,800 円)
● AA-35EBB MB	4979652603074	

**φ 35 自在エンドベース**

● AA-35FEB GLD	4979652488725	<b>3,311</b> 円 (税抜 3,010 円)
● AA-35FEB MB	4979652488732	

**φ 35 エンドキャップ**

● AA-35EC-1 GLD	4979652602305	<b>1,771</b> 円 (税抜 1,610 円)
● AA-35EC-1 MB	4979652602312	

**φ 35 エルボキャップ**

● AA-35LC SL	4979652604170	<b>2,497</b> 円 (税抜 2,270 円)
● AA-35LC GLD	4979652484819	
● AA-35LC MB	4979652484826	

**φ 35 トールスタンド**

● AA-35TS SL	4979652599179	<b>10,692</b> 円 (税抜 9,720 円)
● AA-35TS GLD	4979652475152	
● AA-35TS MB	4979652475169	

**φ 35 トールスタンド L**

● AA-35TSL SL	4979652599186	<b>11,418</b> 円 (税抜 10,380 円)
● AA-35TSL GLD	4979652475176	
● AA-35TSL MB	4979652475183	

**φ 35 トールスタンド C (アンカー固定用)**

● AA-35TSC SL	4979652599193	<b>11,704</b> 円 (税抜 10,640 円)
● AA-35TSC GLD	4979652475190	
● AA-35TSC MB	4979652475206	

**スタンダードシリーズ φ 32 P.168 ~ P.173**

**φ 32 エンドブラケット**

● EB-5039 GLD	4979652476517	<b>2,101</b> 円 (税抜 1,910 円)
● EB-5039 MB	4979652476500	

**φ 32 横受けエンドブラケット L**

● EB-5038L GLD	4979652476494	<b>2,277</b> 円 (税抜 2,070 円)
● EB-5038L MB	4979652476487	

**φ 32 横受けエンドブラケット R**

● EB-5038R GLD	4979652476470	<b>2,277</b> 円 (税抜 2,070 円)
● EB-5038R MB	4979652476463	

**φ 32 スリムブラケット (ちり止め)**

● EB-5024-1 GLD	4979652601872	<b>2,409</b> 円 (税抜 2,190 円)
● EB-5024-1 MB	4979652601865	

**φ 32 スリムブラケット (横エンド)**

● EB-5025-1 GLD	4979652601896	<b>2,508</b> 円 (税抜 2,280 円)
● EB-5025-1 MB	4979652601889	

**φ 32 スリム自在ブラケット (ちり止め)**

● EB-5024A GLD	4979652484420	<b>3,443</b> 円 (税抜 3,130 円)
● EB-5024A MB	4979652484437	

**φ 32 スリム自在ブラケット (横エンド)**

● EB-5025A GLD	4979652484444	<b>3,443</b> 円 (税抜 3,130 円)
● EB-5025A MB	4979652484451	

**φ 32 スリムブラケット (縦エンド)**

● EB-5026-1 GLD	4979652601919	<b>2,596</b> 円 (税抜 2,360 円)
● EB-5026-1 MB	4979652601902	

**φ 32 スリムブラケット (オフセット)**

● EB-5035RL SET GLD	4979652471130	<b>4,169</b> 円 (税抜 3,790 円)
● EB-5035RL SET MB	4979652468987	

**φ 32 コーナーブラケット C**

● EB-5013C GLD	4979652488688	<b>2,750</b> 円 (税抜 2,500 円)
● EB-5013C MB	4979652488695	

**φ 32 横受けブラケット A**

● EB-5022A GLD	4979652476357	<b>1,892</b> 円 (税抜 1,720 円)
● EB-5022A MB	4979652476340	

**φ 32 横受けブラケット B**

● EB-5022B GLD	4979652483096	<b>1,166</b> 円 (税抜 1,060 円)
● EB-5022B MB	4979652483102	

**φ 32 出幅調整付横受けブラケット**

● EB-5033 GLD	4979652484581	<b>5,302</b> 円 (税抜 4,820 円)
● EB-5033 MB	4979652484598	

**φ 32 スリムブラケット (横中間)**

● EB-5034-1 GLD	4979652601933	<b>2,398</b> 円 (税抜 2,180 円)
● EB-5034-1 MB	4979652601926	





	φ 32 縦受けブラケット B ● EB-5023B GLD 4979652484529 ● EB-5023B MB 4979652484536	<b>1,166</b> 円 (税抜 1,060円)
	φ 32 エルボブラケット ● EB-5040 GLD 4979652476531 ● EB-5040 MB 4979652476524	<b>2,574</b> 円 (税抜 2,340円)
	φ 32 エルボ ● EBT-5A-1 GLD 4979652601995 ● EBT-5A-1 MB 4979652601988	<b>2,387</b> 円 (税抜 2,170円)
	φ 32 チーズ ● EBT-118C-1 GLD 4979652602039 ● EBT-118C-1 MB 4979652602022	<b>2,068</b> 円 (税抜 1,880円)
	φ 32 三方チーズ ● EBT-4-1 GLD 4979652601971 ● EBT-4-1 MB 4979652601964	<b>2,926</b> 円 (税抜 2,660円)
	φ 32 四方チーズ ● EBT-119B GLD 4979652488787 ● EBT-119B MB 4979652488794	<b>2,387</b> 円 (税抜 2,170円)
	φ 32 クロスチーズ ● EBT-120B-1 GLD 4979652602053 ● EBT-120B-1 MB 4979652602046	<b>2,662</b> 円 (税抜 2,420円)
	φ 32 自在チーズ ● EB-5012A GLD 4979652513885 ● EB-5012A MB 4979652513892	<b>4,895</b> 円 (税抜 4,450円)
	φ 32 自在ジョイント F ● EB-5028F GLD 4979652604361 ● EB-5028F MB 4979652604378	<b>3,531</b> 円 (税抜 3,210円)
	φ 32 着脱手すり対面型 ● EB-5036GT GLD 4979652502087 ● EB-5036GT MB 4979652502094	<b>4,367</b> 円 (税抜 3,970円)
	φ 32 エンドベース ● EB-5014A GLD 4979652482846	<b>2,090</b> 円 (税抜 1,900円)
	φ 32 エンドベース ● EB-5014B GLD 4979652617897 ● EB-5014B MB 4979652513915	<b>2,926</b> 円 (税抜 2,660円)
	φ 32 エンドキャップ ● EBT-49-1 GLD 4979652602015 ● EBT-49-1 MB 4979652602008	<b>1,320</b> 円 (税抜 1,200円)

	φ 32 エルボキャップ ● EB-5044 GLD 4979652484680 ● EB-5044 MB 4979652484697	<b>2,497</b> 円 (税抜 2,270円)
	φ 32 ポールスタンド ● EB-5006A GLD 4979652475213 ● EB-5006A MB 4979652475220	<b>10,692</b> 円 (税抜 9,720円)
	φ 32 ポールスタンド L ● EB-5006F GLD 4979652475237 ● EB-5006F MB 4979652475244	<b>11,418</b> 円 (税抜 10,380円)
	φ 32 ポールスタンド C (アンカー固定用) ● EB-5006AC GLD 4979652475251 ● EB-5006AC MB 4979652475268	<b>11,704</b> 円 (税抜 10,640円)
	φ 32 変換アダプター ● EBT-S5 10 ｲﾙ SL 4979652524782 ● EBT-S5 10 ｲﾙ GLD 4979652524768 ● EBT-S5 10 ｲﾙ MB 4979652524775	<b>4,873</b> 円 (税抜 4,430円)

## 浴室手すり

## インナー φ 32 P.177 ~ P.178

	2000mm φ 32 浴室パイプ ディンプルタイプ □ ABD-2000 W 4979652515087	<b>15,950</b> 円 (税抜 14,500円)
	φ 32 浴室エンドブラケット ○ EBP-5 W 4979652485168	<b>5,401</b> 円 (税抜 4,910円)
	φ 32 浴室エンドブラケット D ○ EBP-5D W 4979652485175	<b>6,380</b> 円 (税抜 5,800円)
	φ 32 浴室オフセットブラケット ○ EBP-100 SET W 4979652485182	<b>14,344</b> 円 (税抜 13,040円)
	φ 32 浴室エルボブラケット ○ EBP-4 W 4979652485144	<b>6,765</b> 円 (税抜 6,150円)
	φ 32 浴室エルボブラケット D ○ EBP-4D W 4979652485151	<b>8,558</b> 円 (税抜 7,780円)



	φ 32 浴室つなぎブラケット ○ EBP-117 W 4979652485199	7,040 円 (税抜 6,400 円)
	ウエルナット 1 セット (40 個入) EBT-S1 4979652471710	6,644 円 (税抜 6,040 円)
	ウエルナット B 1 セット (40 個入) EBT-S1B 4979652598509	10,494 円 (税抜 9,540 円)
	φ 9.6 ツインカットドリル (化粧鋼板・塩ビ鋼板用) EBT-S2 4979652471727	5,775 円 (税抜 5,250 円)
	φ 9.5 コンクリートドリル (特殊化粧セメント板用) EBT-S3 4979652471734	3,905 円 (税抜 3,550 円)
<b>アウター φ 32 P.181 ~ P.183</b>		
	2000mm φ 32 浴室手すりパイプ ■ SBA6-2000 T TPE PBR 4979652602633 □ SBA6-2000 T TPE W2 4979652602640	9,471 円 (税抜 8,610 円)
	4000mm φ 32 浴室手すりパイプ ■ SBA6-4000 T TPE PBR 4979652471635 □ SBA6-4000 T TPE W2 4979652510242	18,920 円 (税抜 17,200 円)
	2000mm φ 32 浴室手すりパイプ □ SB6-2000 T W 4979652526946	7,920 円 (税抜 7,200 円)
	2000mm φ 32 浴室スキップディンプル <b>NEW</b> □ SBD-2000 T W 4979652600165	8,800 円 (税抜 8,000 円)
	φ 32 浴室エンドブラケット ● EBT-5 PBR 4979652471680 ○ EBT-5 W 4979652483478	4,268 円 (税抜 3,880 円)
	φ 32 浴室縦受けブラケット ● EBT-118B PBR 4979652471703 ○ EBT-118B W 4979652483515	4,323 円 (税抜 3,930 円)
	φ 32 浴室エルボブラケット L ● EBT-4L PBR 4979652471697 ○ EBT-4L W 4979652483461	4,873 円 (税抜 4,430 円)

	φ 32 浴室エルボブラケット R ● EBT-4R PBR 4979652471673 ○ EBT-4R W 4979652483454	4,873 円 (税抜 4,430 円)
	φ 32 浴室エルボ ● EBT-5A-1 PBR 4979652602527 ○ EBT-5A-1 W 4979652602534	3,058 円 (税抜 2,780 円)
	φ 32 浴室チーズ ● EBT-118C-1 PBR 4979652602565 ○ EBT-118C-1 W 4979652602572	2,728 円 (税抜 2,480 円)
	φ 32 浴室三方チーズ ● EBT-4-1 PBR 4979652602503 ○ EBT-4-1 W 4979652602510	3,058 円 (税抜 2,780 円)
	φ 32 浴室クロスチーズ ● EBT-120B-1 PBR 4979652602589 ○ EBT-120B-1 W 4979652602596	2,838 円 (税抜 2,580 円)
	φ 32 浴室エンドベース ● EBT-103B PBR 4979652598837 ○ EBT-103B W 4979652598844	3,993 円 (税抜 3,630 円)
	φ 32 浴室エンドキャップ ● EBT-49-1 PBR 4979652602541 ○ EBT-49-1 W 4979652602558	1,551 円 (税抜 1,410 円)
	φ 32 浴室スタンド EBT-5006A 4979652505071	28,919 円 (税抜 26,290 円)
	ウエルナット 1 セット (40 個入) EBT-S1 4979652471710	6,644 円 (税抜 6,040 円)
	ウエルナット B 1 セット (40 個入) EBT-S1B 4979652598509	10,494 円 (税抜 9,540 円)
	φ 9.6 ツインカットドリル (化粧鋼板・塩ビ鋼板用) EBT-S2 4979652471727	5,775 円 (税抜 5,250 円)
	φ 9.5 コンクリートドリル (特殊化粧セメント板用) EBT-S3 4979652471734	3,905 円 (税抜 3,550 円)

# 手すり部材 品番索引

## 手すり部材

<b>A</b> ページ	AC-35LJ.....148	EBP-100 SET.....177	ECL-5012.....125
AA-35CBB.....155	AC-35W.....148	EBP-117.....178	ECL-5028D.....125
AA-35CGS.....161	AC-35WC.....149	EBT-4-1.....171, 182	ECL-5047.....125
AA-35EBB.....162	AC-5013C.....148	EBT-4L.....182	ECL-5048.....125
AA-35EC-1.....162	AC-5024.....147	EBT-4R.....182	ECL-5049.....125
AA-35EE.....153	AC-5025.....147	EBT-5.....181	ED-5024-1.....154
AA-35EEL.....153	AC-5026.....147	EBT-5A-1.....170, 182	ED-5024A.....155
AA-35EER.....153	AC-5034.....148	EBT-49-1.....172, 183	ED-5025-1.....154
AA-35EL.....153	AC-5035RL SET.....147	EBT-103B.....183	ED-5025A.....155
AA-35ER.....153	<b>C</b> ページ	EBT-118B.....181	ED-5026-1.....154
AA-35FEB.....162	CZB-2000/4000.....144	EBT-118C-1.....170, 182	ED-5034-1.....156
AA-35FT.....160	CZB-NE2 40 ｲﾝ.....144	EBT-119B.....171	ED-5035RL SET.....155
AA-35FWC.....158	CZD-1-1.....144	EBT-120B-1.....171, 182	ED-5036GH.....161
AA-35FWC SET.....159	CZD-90.....144	EBT-5006A.....183	<b>H</b> ページ
AA-35FWE.....158	CZD-120-1.....145	EBT-A5.....145	HL7-P11 T.....123
AA-35G SET.....161	CZG-1.....145	EBT-S1.....178, 183	HL7-P16 T.....123
AA-35GT.....161	CZH-1.....145	EBT-S1B.....178, 183	<b>P</b> ページ
AA-35JB.....157	CZJ-2000/4000.....145	EBT-S2.....178, 183	PL-5006D SET.....137
AA-35LC.....162	CZK-2.....145	EBT-S3.....178, 183	PL-5006E SET.....137
AA-35S-1.....157	CZR-2000/4000.....144	EBT-S5 10 ｲﾝ.....146, 173	
AA-35SEL.....154	<b>E</b> ページ	EC-5006A.....136	
AA-35SER.....154	EB-5006A.....173	EC-5006B.....136	
AA-35SW.....156	EB-5006AC.....173	EC-5006C.....137	
AA-35TS.....163	EB-5006F.....173	EC-5006D.....137	
AA-35TSC.....163	EB-5012A.....171	EC-5006E.....137	
AA-35TSL.....163	EB-5013C.....169	EC-5006G.....136	
AA-35W-1.....156	EB-5014A.....172	EC-5006H.....136	
AA-35YT.....159	EB-5014B.....172	EC-5006HS.....136	
AB-35CB-1.....155	EB-5022A.....169	EC-5006KS.....135	
AB-35CT-1.....160	EB-5022B.....169	EC-5012E.....133	
AB-35EB-1.....162	EB-5023B.....170	EC-5014B.....124, 135	
AB-35EE.....153	EB-5024-1.....168	EC-5023.....123, 133	
AB-35F.....160	EB-5024A.....168	EC-5027.....133	
AB-35FA.....160	EB-5025-1.....168	EC-5033.....123, 132	
AB-35FC.....160	EB-5025A.....169	EC-5047.....134	
AB-35FR.....160	EB-5026-1.....169	ECA-5028D.....134	
AB-35FW.....157	EB-5028F.....171	ECA-5028F.....124, 134	
AB-35LB.....157	EB-5033.....170	ECA-5029.....124, 133	
AB-35LJ-1.....159	EB-5034-1.....170	ECA-5030.....124, 135	
AB-35LWC.....158	EB-5035RL SET.....169	ECA-5031.....124, 135	
AB-35LWC SET.....158	EB-5036GT.....172	ECA-5032.....123, 132	
AB-35LWE.....158	EB-5038L.....168	ECA-5036G SET.....134	
AB-35TJ-1.....159	EB-5038R.....168	ECA-5037.....124, 135	
AB-35TT-1.....159	EB-5039.....168	ECA-5043.....133	
AC-35DT.....149	EB-5040.....170	ECA-5044A.....125, 135	
AC-35EE.....147	EB-5044.....172	ECA-5045.....133	
AC-35F.....149	EBP-4.....178	ECL-5006A.....126	
AC-35FT.....149	EBP-4D.....178	ECL-5006B.....126	
AC-35J.....149	EBP-5.....177	ECL-5006H.....126	
AC-35LB.....148	EBP-5D.....177	ECL-5006KS.....126	

## 手すりパイプ／丸棒

### A ページ

ABD-2000.....177

### C ページ

CYA-1300 3 本 ｲﾝ ｲﾘ.....132

CYA-4000.....132

CZA-2500/4000.....143

CZE-4000.....144

CZT-4000.....143

CZU-4000.....144

### H ページ

HBDT-2000/4000 T.....144

HBLT-2000/4000 T.....144

HBT-2000/4000 T.....144

HCDT-2000/4000 T.....123

HCT-2000/4000 T.....123

HD5-2000/4000 T.....143

HDD7-2000/4000 T.....143

HDDL-2000/4000 T.....143

HDL7-2000/4000 T.....143

### S ページ

SB6-2000 T W.....181

SBA6-2000/4000 T.....181

SBD-2000 T W.....181

SC6-2000/4000 T.....132

SCD6-2000/4000 T.....132



## サービスネットワークのご案内

お問い合わせは、下記サービス網案内図に基づいて最寄りの支店にご連絡ください。

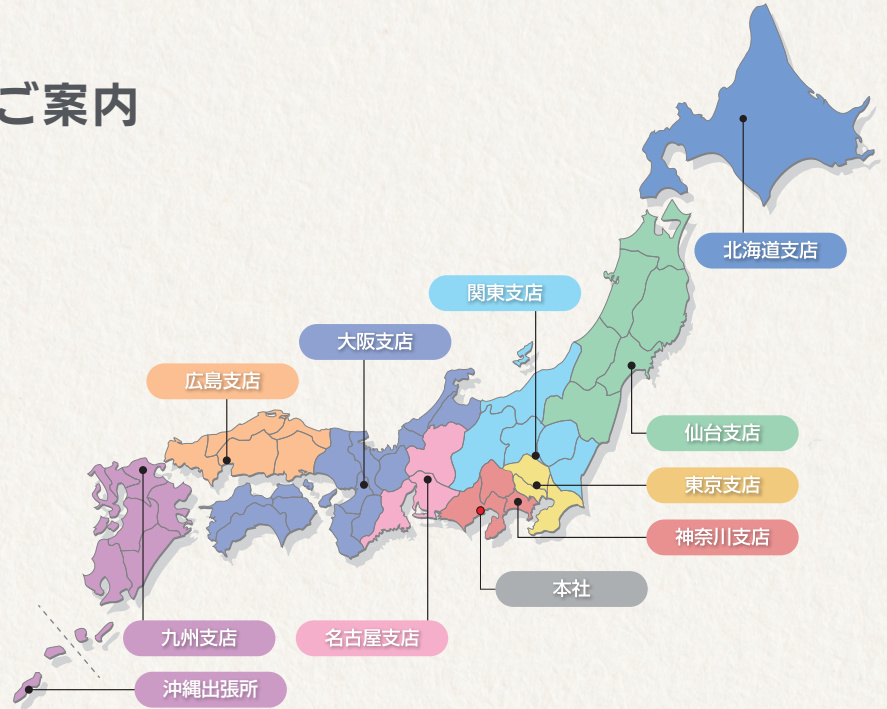

### 本社

〒422-8519 静岡県静岡市駿河区小鹿2-24-1

### 北海道支店 福祉介護課

〒072-0007 北海道美瑛市東6条北8-2-1  
TEL 0126-63-4285 FAX 0126-63-4459

### 仙台支店 福祉介護課

〒981-1223 宮城県名取市下余田字中荷280  
TEL 022-382-2145 FAX 022-382-1099

### 関東支店 福祉介護課

〒373-0823 群馬県太田市西矢島町88  
TEL 0276-38-4562 FAX 0276-38-3522

### 東京支店 福祉介護課

〒359-0023 埼玉県所沢市東所沢和田1-38-3  
TEL 04-2944-7113 FAX 04-2944-7007

### 神奈川支店 福祉介護課

〒257-0024 神奈川県秦野市名古木3-4  
TEL 0463-81-4315 FAX 0463-81-4316

### 名古屋支店 福祉介護課

〒484-0963 愛知県犬山市字鶴池48-2  
TEL 0568-67-0111 FAX 0568-67-7219

### 大阪支店 福祉介護課

〒569-8551 大阪府高槻市大塚町5-1-1  
TEL 072-672-8440 FAX 072-673-8822

### 広島支店 福祉介護課

〒738-0042 広島県廿日市市地御前1-7-17  
TEL 0829-36-1111 FAX 0829-36-3890

### 九州支店 福祉介護課

〒820-0702 福岡県飯塚市平塚481-1  
TEL 0948-72-0310 FAX 0948-72-4026

### 沖縄出張所

〒900-0033 沖縄県那覇市久米  
※お問い合わせは九州支店までお願いします

お取り扱いは



◀ 介護支援ページ kaigo-web  
<https://www.kaigo-web.info/>



◀ 矢崎化工株式会社 コーポレートサイト  
<https://www.yazaki.co.jp/>

矢崎化工株式会社は、国際規格であるISOを認証取得しています。  
詳しくは当社ホームページ(<https://www.yazaki.co.jp/>)をご覧ください。

- カタログ記載の希望小売価格は参考価格です。総額表示の消費税額は10%で計算しており、取付施工費・送料は含まれておりません。お客様がご購入予算を検討する際の目安としていただき、具体的な価格はご購入店にお尋ねください。
- 遠隔地および離島等、地域によって価格が異なる場合がございます。
- 各製品の詳しい仕様、および使用条件は各製品の取扱説明書をご覧ください、安全に注意してご使用ください。
- 納期については、ご購入店にお尋ねください。
- カタログ掲載の製品の仕様・価格等は予告なく変更される場合がございますのでご了承ください。
- カタログ掲載の製品は、日本国内仕様です。
- カタログ掲載の浴そう・トイレ便器等は、使用イメージのため他社製品を使用しています。
- このカタログの記載内容は、2025年4月現在のものです。